

G 10 CL-1

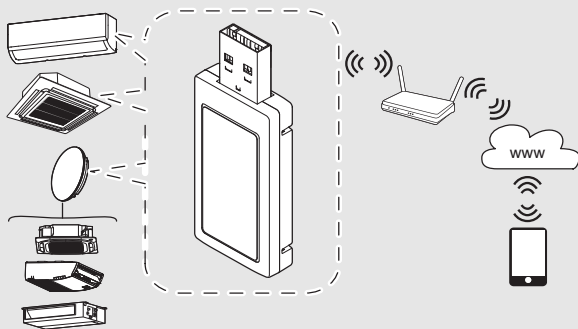

0010042407-001



Obsah

1	Všeobecné bezpečnostní pokyny	3
2	Údaje o výrobku	3
2.1	Zjednodušené prohlášení o shodě EU týkající se rádiových zařízení	3
2.2	Rozsah dodávky	4
2.3	Technické předpoklady	4
2.4	Technické údaje	4
3	Instalace	5
4	Uvedení do provozu	6
4.1	Stážení aplikace	6
4.2	Připojení aplikace	6
5	Odstraňování poruch	7
6	Ochrana životního prostředí a likvidace odpadu	8
7	Informace o ochraně osobních údajů	9

1 Všeobecné bezpečnostní pokyny

Bezpečnostní pokyny

Instalaci/montáž musí provést odborník s oprávněním pro tyto práce, a to při dodržení platných předpisů. Nedodržení předpisů může vést k materiálním škodám a/nebo k poškození osob, případně až k ohrožení života.

- ▶ Zkontrolujte, zda rozsah dodávky nebyl poškozen. Montujte jen bezvadné díly.
- ▶ Dodržujte související platné návody systémových komponent, příslušenství a náhradních dílů.
- ▶ Před započítím jakýchkoliv prací: odpojte systém kompletně od napětí.
- ▶ Výrobek neinstalujte do vlhkých místností.
- ▶ Místo instalace nesmí být v nadmořské výšce větší než 2000 m.
- ▶ Dodržujte další bezpečnostní pokyny uvedené v technické dokumentaci vnitřní jednotky.

2 Údaje o výrobku

Tato brána vám umožní ovládat nejdůležitější funkce vnitřní jednotky přes aplikaci Bosch HomeCom Easy zcela jednoduše pomocí smartphonu.

Dálkové ovládání vnitřní jednotky můžete používat i nadále.

Bránu lze integrovat do těchto vnitřních jednotek:

- Climate 3000i
- Climate 5000i
- Climate 6000i
- Climate Line 5000i
- Climate 5000i U/L (4C)

Společně s přípojovacím příslušenstvím G 10 CLC je brána kompatibilní s těmito vnitřními jednotkami:

- Climate 5000i U/L (4CC, D, CF)

2.1 Zjednodušené prohlášení o shodě EU týkající se rádiových zařízení

Tímto prohlašuje společnost Bosch Thermotechnik GmbH, že výrobek G 10 CL-1 s rádiovou technologií popsany v tomto návodu odpovídá směrnici 2014/53/EU.

Úplný text prohlášení o shodě EU je k dispozici na internetu: www.bosch-homecomfort.cz.

2.2 Rozsah dodávky

Obrázek 1:

- [1] Brána
- [2] Sada tištěných dokumentů dokumentace výrobků
- [3] QR kód s údaji k připojení

2.3 Technické předpoklady

Operační systém	<ul style="list-style-type: none"> • Android¹⁾ • IOS¹⁾
Router	Běžně dostupný router se signálem 2,4 GHz
WLAN-Standard	IEEE 802.11b/g/n

1) Přesnější informace o verzi viz App Store.

Tab. 1

2.4 Technické údaje

	Jednotka	Hodnota
U	V _{DC}	5
P _{max}	W	2,5
f (RF)	GHz	2,4 (802.11 b/g/n) (P = max. + 20 dBm)
T _{amb}	°C	-20 ... 50
BUS	-	UART
Třída IP	-	IP40

Tab. 2

3 Instalace



NEBEZPEČÍ

Hrozí nebezpečí ohrožení života elektrickým proudem!

Při dotyku dílů elektrického zařízení nacházejících se pod napětím může dojít k úrazu elektrickým proudem.

- ▶ Před instalací tohoto výrobku: odpojte vnitřní jednotku od síťového napětí.
- ▶ Před uvedením do provozu: nasadte kryty elektroniky.

- ▶ Namontujte bránu do vnitřní jednotky (→ Obr. 2 až 17).

-nebo-

- ▶ U Climate 5000i U/L (4CC, D, CF): bránu připojte pomocí připojovacího příslušenství (→ Obr. 18 = technická dokumentace připojovacího příslušenství G 10 CLC).



U vnitřních jednotek typu Climate 5000i U/L (4C) (→ Obr. 12 až 17) je rozsahem dodávky držák brány (H) a spojovací kabel (G). Připojovací příslušenství G 10 CLC není zapotřebí.

- ▶ Na bezpečném místě uložte QR kód s údaji k připojení. QR kód nalepte na vnitřní jednotku nebo popř. na návod k obsluze (→ Obr. 19).
- ▶ Stáhněte si aplikaci a pak ji připojte.

4 Uvedení do provozu

4.1 Stažení aplikace

Aplikaci Bosch HomeCom Easy je možné si stáhnout v Apple App Store pro iOS a v Google Play Store pro Android. Zajistěte, aby na vašem mobilním telefonu byla nainstalována vždy nejnovější verze, abyste mohli využívat výhody, které funkční a bezpečnostní aktualizace přinášejí.

- ▶ Naskenujte QR kód (→ obr. 20).

4.2 Připojení aplikace

Předpoklady:

- Ve vnitřní jednotce nebo v připojovacím příslušenství je nainstalovaná a připojená brána.
- Signál WLAN je dostatečně silný pro připojení k internetu. Při příliš slabém signálu použijte WLAN repeater.
- Aktivujte dálkové ovládání (pomocí tlačítka WLAN).
- ▶ Stáhněte aplikaci Bosch HomeCom Easy a spusťte ji (→ Obr. 22).
Aplikace vás při prvním použití provede krok za krokem připojovacím procesem.

5 Odstraňování poruch

Problém	Stav	Odstranění
Vnitřní jednotku není možné řídit pomocí aplikace.	Brána je online	Zkontrolujte nastavení v aplikaci.
	Brána je offline	→ Brána zůstane offline.
Brána zůstane offline.	Vnitřní jednotka zobrazuje symbol WLAN.	Zkontrolujte připojení k internetu routeru.
	Vnitřní jednotka nezobrazuje symbol WLAN.	<ul style="list-style-type: none"> ▶ Zkontrolujte bezpečnostní nastavení routeru. ▶ Zkontrolujte, zda konfigurace routeru zobrazuje bránu. ▶ Umístěte router blíže nebo použijte WLAN-repeater.
Neúspěšné párování se smartphonem.	Smartphone není podporován (např. OnePlus 5T).	Použijte jiný smartphone.
	Smartphone je podporován, ale došlo k problému při připojení.	<ul style="list-style-type: none"> ▶ Použijte správné přihlašovací údaje. ▶ Místo mobilních dat použijte WLAN. ▶ Deaktivujte službu určování polohy.
	Smartphone je podporován, ale router není nalezen.	<ul style="list-style-type: none"> ▶ Umístěte router blíže nebo použijte WLAN-repeater. ▶ Frekvenci signálu routeru nastavte na 2,4 GHz.
Port-předání	Port-předání u routeru nefunguje.	Nastavte port 5222, 443 nebo 80.
Je připojen chybný router.	Má být připojen jiný router.	Vypněte router nebo resetujte nastavení v aplikaci.

Tab. 3

6 Ochrana životního prostředí a likvidace odpadu

Ochrana životního prostředí je podniková zásada skupiny Bosch.

Kvalita výrobků, hospodárnost provozu a ochrana životního prostředí jsou pro nás rovnocenné cíle. Zákony a předpisy týkající se ochrany životního prostředí jsou přísně dodržovány.

K ochraně životního prostředí používáme s důrazem na hospodárnost nejlepší možnou technologii a materiály.

Balení

Obaly, které používáme, jsou v souladu s recyklačními systémy příslušných zemí zaručujícími jejich optimální opětovné využití.

Všechny použité obalové materiály jsou šetrné vůči životnímu prostředí a lze je znovu zužitkovat.

Stará elektrická a elektronická zařízení



Tento symbol znamená, že výrobek nesmí být likvidován spolu s ostatními odpady a je nutné jej odevzdat do sběrných míst ke zpracování, sběru, recyklaci a likvidaci.

Symbol platí pro země, které se řídí předpisy o elektronickém odpadu, např. "Směrnice Evropského parlamentu a Rady 2012/19/EU o odpadních elektrických a elektronických zařízeních". Tyto předpisy stanovují rámcové podmínky, které platí v jednotlivých zemích pro vrácení a recyklaci odpadních elektrických zařízení.

Jelikož elektronická zařízení mohou obsahovat nebezpečné látky, je nutné je uvědoměle recyklovat, aby se minimalizovaly škody na životním prostředí a nebezpečí pro lidské zdraví. Recyklace kromě toho přispívá elektronického odpadu k ochraně přírodních zdrojů.

Pro další informace o ekologické likvidaci odpadních elektrických a elektronických zařízení se obraťte na příslušné úřady v dané zemi, na firmy zabývající se likvidací odpadů nebo na prodejce, od kterého jste výrobek zakoupili.

Další informace naleznete zde:

www.bosch-homecomfortgroup.com/en/company/legal-topics/weee/

7 Informace o ochraně osobních údajů

K dálkovému monitorování a dálkovému ovládání systému vytápění/větrání pomocí tohoto výrobku je nutné připojení k internetu. Po připojení k internetu naváže tento výrobek automaticky spojení se serverem. Přitom jsou automaticky odeslány údaje k připojení, zejména IP adresa a zpracovány společností Bosch Thermotechnik GmbH. Zpracování lze nastavit návratem na základní nastavení tohoto výrobku. Další informace o zpracování dat najdete v následujících informacích u ochrany osobních údajů a na internetu.



My, společnost **Bosch Thermotechnik s.r.o., Průmyslová 372/1, 108 00 Praha - Štěrboholy, Česká republika**, zpracováváme informace o výrobcích a pokyny k montáži, technické údaje a údaje o připojení, údaje o komunikaci, registraci výrobků a o historii klientů za účelem zajištění funkcí výrobků (čl. 6, odst. 1, písmeno b nařízení GDPR), abychom mohli plnit svou povinnost dohledu nad výrobky a zajišťovat bezpečnost výrobků (čl. 6, odst. 1, písmeno f nařízení GDPR) s cílem ochránit naše práva ve spojitosti s otázkami záruky a registrace výrobků (čl. 6, odst. 1, písmeno f GDPR) a abychom mohli analyzovat distribuci našich výrobků a poskytovat přizpůsobené informace a nabídky související s výrobky (čl. 6, odst. 1, písmeno f nařízení GDPR). V rámci poskytování služeb, jako jsou prodejní a marketingové služby, správa smluvních vztahů, evidence plateb, programování, hostování dat a služby linky hotline, můžeme pověřit zpracováním externí poskytovatele služeb a/nebo přidružené subjekty společnosti Bosch a přenést data k nim. V některých případech, ale pouze je-li zajištěna adekvátní ochrana údajů, mohou být osobní údaje předávány i příjemcům mimo Evropský hospodářský prostor. Další informace poskytujeme na vyžádání. Našeho pověření pro ochranu osobních údajů můžete kontaktovat na následující adrese: Data Protection Officer, Information Security and Privacy (C/ISP), Robert Bosch GmbH, Postfach 30 02 20, 70442 Stuttgart, NĚMECKO.

Máte právo kdykoli vznést námitku vůči zpracování vašich osobních údajů, jehož základem je čl. 6 odst. 1 písmeno f nařízení GDPR, na základě důvodů souvisejících s vaší konkrétní situací nebo v případech, kdy se zpracovávají osobní údaje pro účely přímého marketingu. Chcete-li uplatnit svá práva, kontaktujte nás na adrese **DPO@bosch.com**. Další informace najdete pomocí QR kódu.

Indholdsfortegnelse

1	Generelle sikkerhedshenvisninger	11
2	Oplysninger om produktet	11
2.1	Forenklet EU-overensstemmelseserklæring til radioanlæg	11
2.2	Leveringsomfang	12
2.3	Tekniske forudsætninger	12
2.4	Tekniske data	12
3	Installation	13
4	Opstart	14
4.1	Download af app	14
4.2	Tilslutning af app	14
5	Afhjælpning af fejl	14
6	Miljøbeskyttelse og bortskaffelse	15
7	Bemærkning om databeskyttelse	16

1 Generelle sikkerhedshenvisninger

Sikkerhedsanvisninger

Installationen/monteringen skal udføres af en godkendt installatør under overholdelse af de gældende forskrifter. Manglende overholdelse af bestemmelserne kan føre til materielle skader og/eller personskader, som kan være livsfarlige.

- ▶ Kontrollér, at leveringsomfanget er intakt og uden skader. Installér kun dele, som er intakte og uden skader
- ▶ Gældende vejledninger for anlægskomponenter, tilbehør og reservedele skal overholdes.
- ▶ Før arbejdet udføres: Afbryd anlægget, så det er spændingsløst på alle poler.
- ▶ Produktet må ikke installeres i fugtige rum.
- ▶ Installationsstedet må ikke befinde sig højere oppe end 2000 m over havets overflade.
- ▶ Overhold yderligere sikkerhedsanvisninger i den tekniske dokumentation til indeenhederne.

2 Oplysninger om produktet

Med gatewayen kan de vigtigste funktioner på en indendørsenhed med Bosch HomeCom Easy-appen styres helt enkelt via smartphone.

Fjernbetjeningen til indeenheden kan fortsat anvendes.

Gatewayen kan installeres i følgende indeenheder:

- Climate 3000i
- Climate 5000i
- Climate 6000i
- Climate Line 5000i
- Climate 5000i U/L (4C)

Sammen med tilslutningstilbehøret G 10 CLC er gatewayen kompatibel med følgende indendørsenheder:

- Climate 5000i U/L (4CC, D, CF)

2.1 Forenklet EU-overensstemmelseserklæring til radioanlæg

Hermed erklærer Bosch Thermotechnik GmbH, at produktet G 10 CL-1 med radioteknologi, der er beskrevet i denne vejledning, opfylder direktiv 2014/53/EU.

EU-overensstemmelseserklæringens fulde tekst findes på internettet: www.bosch-home-comfort.dk.

2.2 Leveringsomfang

Figur 1:

- [1] Gateway
- [2] Installationsvejledning
- [3] QR-kode med forbindelsesdata

2.3 Tekniske forudsætninger

Driftssystem	<ul style="list-style-type: none"> • Android¹⁾ • IOS¹⁾
Router	Almindelig router med 2.4 GHz-signal
WLAN-standard	IEEE 802.11b/g/n

1) Se flere oplysninger om versionen i appstore.

Tab. 4

2.4 Tekniske data

	Enhed	Værdi
U	V _{DC}	5
P _{maks}	W	2,5
f (RF)	GHz	2,4 (802.11 b/g/n) (P = maks. + 20 dBm)
T _{amb}	°C	-20 ... 50
BUS	-	UART
IP-class	-	IP40

Tab. 5

3 Installation

**FARE****Livsfare på grund af elektrisk strøm!**

Berøring af elektriske dele, der er under spænding, kan medføre elektrisk stød.

- ▶ Før dette produkt installeres: Afbryd indeenheden fra netspændingen.
- ▶ Før opstart: Anbring afdækninger til elektronikken.

- ▶ Montér gatewayen i indendørsenheden (→ Figur 2 til 17).

-eller-

- ▶ Ved Climate 5000i U/L (4CC, D, CF): Tilslut gatewayen via tilslutningstilbehøret (→ Figur 18 = teknisk dokumentation for tilslutningstilbehøret G 10 CLC).



Indendørsenheder af typen Climate 5000i U/L (4C) (→ Figur 12 til 17) leveres med en gateway-holder (H) og en forbindelsesledning (G). Tilslutningstilbehøret G 10 CLC er ikke nødvendigt.

- ▶ Opbevar QR-koden sikkert sammen med forbindelsesoplysningerne. Du kan evt. klistre QR-koden på indendørsenheden eller på betjeningsvejledningen (→ Figur 19).
- ▶ Download appen og tilslut appen.

4 Opstart

4.1 Download af app

Bosch HomeCom Easy-appen kan downloades i Apple App Store til iOS samt i Google Play Store til Android. Kontrollér, at den nyeste version altid er installeret på din smartphone, så du kan profitere af funktions- og sikkerhedsopdateringer.

- ▶ Scan QR-koden (→ figur 20).

4.2 Tilslutning af app

Forudsætninger:

- Gatewayen er installeret i indendørsenheden eller i tilslutningstilbehøret og er tilsluttet.
 - WLAN-signalets styrke er tilstrækkeligt til at skabe forbindelse til internettet. Hvis signalet er for svagt, skal der anvendes en WLAN-repeater.
 - Hav fjernbetjeningen (med WLAN-knappen) klar.
- ▶ Download og start BoschHomeCom Easy-appen (→ Figur 22). Appen fører dig skridt for skridt gennem forbindelsesprocessen.

5 Afhjælpning af fejl

Problem	Status	Afhjælpning
Indendørsenheden kan ikke styres via appen.	Gateway online	Kontrollér indstillingerne i appen.
	Gateway offline	→ Gateway forbliver offline.
Gateway forbliver offline.	Indendørsenheden viser WLAN-symbol.	Kontrollér routerens internetforbindelse.
	Indendørsenheden viser ikke WLAN-symbol.	<ul style="list-style-type: none"> ▶ Kontrollér routerens sikkerhedsindstillinger. ▶ Kontrollér, om routerens konfiguration viser gatewayen. ▶ Sæt routeren tættere på, eller brug en WLAN-repeater.

Problem	Status	Afhjælpning
Der blev ikke skabt forbindelse til smartphone.	Smartphone er ikke understøttet (fx OnePlus 5T).	Brug en anden smartphone.
	Smartphone er understøttet, men der er problemer med at tilslutte.	<ul style="list-style-type: none"> ▶ Anvend korrekte login-data. ▶ Brug WLAN i stedet for mobildata. ▶ Deaktiver lokalitetstjenester.
	Smartphone er understøttet, men router bliver ikke fundet.	<ul style="list-style-type: none"> ▶ Sæt routeren tættere på, eller brug en WLAN-repeater. ▶ Indstil routerens signalfrekvens på 2,4 GHz.
Port-viderestilling	Port-viderestilling på routeren virker ikke.	Indstil port 5222, 443 eller 80.
Forkert router er tilsluttet.	Anden router skal være tilsluttet.	Sluk routeren, eller nulstil indstillingerne i appen.

Tab. 6

6 Miljøbeskyttelse og bortskaffelse

Miljøbeskyttelse er et virksomhedsprincip for Bosch-gruppen.

Produkternes kvalitet, økonomi og miljøbeskyttelse har samme høje prioritet hos os. Love og forskrifter til miljøbeskyttelse overholdes nøje.

Til beskyttelse af miljøet anvender vi den bedst mulige teknik og de bedste materialer og fokuserer hele tiden på god økonomi.

Emballage

Med hensyn til emballagen deltager vi i de enkelte landes genbrugssystemer, som garanterer optimal recycling.

Alle emballagematerialer er miljøvenlige og kan genbruges.

Affald af elektrisk og elektronisk udstyr



Dette symbol betyder, at produktet ikke må bortskaffes sammen med andet affald, men skal bringes til affaldsindsamlingsstedet til behandling, indsamling, genanvendelse og bortskaffelse.

Symbolet gælder for lande med regler for elektronisk affald, f.eks. "Europæisk direktiv 2012/19/EF om affald af elektrisk og elektronisk udstyr". Disse regler definerer de generelle betingelser, der gælder for retur og genbrug af gamle elektroniske enheder i de enkelte lande.

Da elektroniske apparater kan indeholde farlige stoffer, skal de genanvendes ansvarligt for at minimere mulige miljøskader og farer for menneskers sundhed. Derudover bidrager genanvendelse af elektronisk affald med at bevare naturressourcer.

For mere information om miljøvenlig bortskaffelse af elektrisk og elektronisk udstyr, bedes du kontakte de ansvarlige lokale myndigheder, dit affaldsaffalds firma eller den forhandler, hvor du købte produktet.

Yderligere informationer findes her:

www.bosch-homecomfortgroup.com/en/company/legal-topics/weee/

7 Bemærkning om databeskyttelse

Der kræves en internetforbindelse for at kunne foretage fjernovervågning og fjernbetjening af et varme-/udluftningssystem med dette produkt. Når der er oprettet forbindelse til internettet, etablerer dette produkt automatisk forbindelse til en server. På den måde overføres der automatisk forbindelsesoplysninger, særligt IP-adresse, der behandles af Bosch Thermotechnik GmbH. Behandlingen kan indstilles ved at nulstille til grundindstillingerne for dette produkt. Der findes yderligere henvisninger til databehandlingen i de følgende databeskyttelsesmeddelelser og på internettet.



Vi, **Robert Bosch A/S, Telegrafvej 1, 2750 Ballerup, Danmark** behandler oplysninger om produkt og montering foruden tekniske data og forbindelsesdata, kommunikationsdata samt produktregistrerings- og kundehistorikdata for at give produktfunktionalitet (art. 6 pgf. 1 nr. 1 b GDPR), for at opfylde vores forpligtelse hvad angår produktovervågning, og grundet produktsikkerhed (GDPR, art. 6 pgf. 1 nr. 1 f), for at sikre vores rettigheder i forbindelse med spørgsmål vedrørende garanti og produktregistrering (GDPR, art. 6 pgf. 1 nr. 1 f) og

for at analysere distributionen af vores produkter, og for at tilbyde individualiserede oplysninger og tilbud relateret til produktet (GDPR, art. 6 pgf. 1 nr. 1 f). For at tilbyde tjenester såsom salgs- og markedsførings tjenester, kontraktstyring, betalingshåndtering, programmering, dataopbevaring og hotline-tjenester, kan vi hyre eksterne serviceudbydere og/eller Bosch-partnerselskaber, og overføre data til disse. I nogle tilfælde, men kun når der er sørget for passende databeskyttelse, kan persondata overføres til modtagere udenfor Det Europæ-

iske Økonomiske Samarbejdsområde. Yderligere oplysninger gives efter forespørgsel. De kan kontakte vores databeskyttelsesansvarlige ved at kontakte: Data Protection Officer, Information Security and Privacy (C/ISP), Robert Bosch GmbH, Postfach 30 02 20, 70442 Stuttgart, TYSKLAND.

De er til enhver tid berettiget til at modsætte Dem behandlingen af Deres personoplysninger baseret på GDPR art. 6 pgf. 1 nr. 1 f efter grunde relateret til Deres egen situation eller til direkte markedsføringsformål. For at udøve Deres rettigheder, bedes De kontakte os via **DPO@bosch.com**. Følg venligst QR-koden for yderligere oplysninger.

Inhaltsverzeichnis

1	Allgemeine Sicherheitshinweise	19
2	Angaben zum Produkt	19
2.1	Vereinfachte EU-Konformitätserklärung betreffend Funkanlagen	19
2.2	Lieferumfang	20
2.3	Technische Voraussetzungen	20
2.4	Technische Daten	20
3	Installation	21
4	Inbetriebnahme	22
4.1	App herunterladen	22
4.2	App verbinden	22
5	Störungen beheben	23
6	Umweltschutz und Entsorgung	24
7	Datenschutzhinweise	25

1 Allgemeine Sicherheitshinweise

Sicherheitshinweise

Die Installation/Montage muss durch eine für die Arbeiten zugelassene Fachkraft unter Beachtung der geltenden Vorschriften erfolgen. Nichtbeachten der Vorgaben kann zu Sachschäden und/oder Personenschäden bis hin zur Lebensgefahr führen.

- ▶ Lieferumfang auf Unversehrtheit prüfen. Nur einwandfreie Teile einbauen.
- ▶ Mitgeltende Anleitungen von Anlagenkomponenten, Zubehör und Ersatzteilen beachten.
- ▶ Vor allen Arbeiten: Anlage allpolig spannungsfrei machen.
- ▶ Produkt nicht in Feuchträumen installieren.
- ▶ Der Installationsort darf nicht höher liegen als 2000 m über dem Meeresspiegel.
- ▶ Weitere Sicherheitshinweise in der technischen Dokumentation der Inneneinheiten beachten.

2 Angaben zum Produkt

Das Gateway ermöglicht Ihnen, die wichtigsten Funktionen einer Inneneinheit mit der Bosch HomeCom Easy App ganz einfach per Smartphone zu steuern.

Die Fernbedienung der Inneneinheit können Sie weiterhin verwenden.

Das Gateway kann in folgenden Inneneinheiten eingebaut werden:

- Climate 3000i
- Climate 5000i
- Climate 6000i
- Climate Line 5000i
- Climate 5000i U/L (4C)

Zusammen mit Anschlusszubehör G 10 CLC ist das Gateway mit folgenden Inneneinheiten kompatibel:

- Climate 5000i U/L (4CC, D, CF)

2.1 Vereinfachte EU-Konformitätserklärung betreffend Funkanlagen

Hiermit erklärt Bosch Thermotechnik GmbH, dass das in dieser Anleitung beschriebene Produkt G 10 CL-1 mit Funktechnologie der Richtlinie 2014/53/EU entspricht.

Der vollständige Text der EU-Konformitätserklärung ist im Internet verfügbar: www.bosch-homecomfort.de.

2.2 Lieferumfang

Bild 1:

- [1] Gateway
- [2] Druckschriftensatz zur Produktdokumentation
- [3] QR-Code mit Verbindungsdaten

2.3 Technische Voraussetzungen

Betriebssystem	<ul style="list-style-type: none"> • Android¹⁾ • IOS¹⁾
Router	Handelsüblicher Router mit 2.4 GHz Signal
WLAN-Standard	IEEE 802.11b/g/n

1) Genauere Angaben zur Version entnehmen Sie dem App Store.

Tab. 7

2.4 Technische Daten

	Einheit	Wert
U	V _{DC}	5
P _{max}	W	2,5
f (RF)	GHz	2,4 (802.11 b/g/n) (P = max. + 20 dBm)
T _{amb}	°C	-20 ... 50
BUS	-	UART
IP-class	-	IP40

Tab. 8

3 Installation

**GEFAHR**

Lebensgefahr durch elektrischen Strom!

Das Berühren von elektrischen Teilen, die unter Spannung stehen, kann zum Stromschlag führen.

- ▶ Vor Installation dieses Produktes: Inneneinheit von der Netzspannung trennen.
- ▶ Vor Inbetriebnahme: Abdeckungen der Elektronik anbringen.

-
- ▶ Gateway in der Inneneinheit montieren (→ Bilder 2 bis 17).

-oder-

- ▶ Bei Climate 5000i U/L (4CC, D, CF): Gateway über das Anschlusszubehör anschließen (→ Bild 18 = technische Dokumentation des Anschlusszubehörs G 10 CLC).



Inneneinheiten vom Typ Climate 5000i U/L (4C) (→ Bilder 12 bis 17) haben einen Gateway-Halter (H) und ein Verbindungskabel (G) im Lieferumfang. Das Anschlusszubehör G 10 CLC ist nicht erforderlich.

- ▶ QR-Code mit den Verbindungsdaten sicher aufbewahren. Dafür den QR-Code auf die Inneneinheit oder ggf. auf die Bedienungsanleitung kleben (→ Bild 19).
- ▶ App herunterladen und App verbinden.

4 Inbetriebnahme

4.1 App herunterladen

Die Bosch HomeCom Easy App kann im Apple App Store für iOS sowie im Google Play Store für Android heruntergeladen werden. Stellen Sie sicher, dass immer die neueste Version auf Ihrem Smartphone installiert ist, um von Funktions- und Sicherheitsupdates zu profitieren.

- ▶ QR-Code scannen (→ Bild 20).

4.2 App verbinden

Voraussetzungen:

- Das Gateway ist in der Inneneinheit oder im Anschlusszubehör installiert und angeschlossen.
- Die WLAN-Signalstärke reicht zum Aufbau einer Verbindung mit dem Internet aus. Bei zu schwachem Signal einen WLAN-Repeater verwenden.
- Fernbedienung (mit WLAN-Taste) bereithalten.
- ▶ Bosch HomeCom Easy App herunterladen und starten (→ Bild 22).
Die App führt Sie bei der ersten Verwendung Schritt für Schritt durch den Verbindungsprozess.

5 Störungen beheben

Problem	Status	Abhilfe
Die Inneneinheit lässt sich nicht über die App steuern.	Gateway online	Einstellungen in der App prüfen.
	Gateway offline	→ Gateway bleibt offline.
Gateway bleibt offline.	Inneneinheit zeigt WLAN-Symbol.	Internetverbindung des Routers prüfen.
	Inneneinheit zeigt kein WLAN-Symbol.	<ul style="list-style-type: none"> ▶ Sicherheitseinstellungen des Routers prüfen. ▶ Prüfen, ob die Konfiguration des Routers das Gateway anzeigt. ▶ Router näher bringen oder einen WLAN-Repeater verwenden.
Pairing mit Smartphone ist nicht erfolgreich.	Smartphone ist nicht unterstützt (z. B. OnePlus 5T).	Anderes Smartphone verwenden.
	Smartphone ist unterstützt, aber Problem beim Verbinden.	<ul style="list-style-type: none"> ▶ Korrekte Anmeldedaten verwenden. ▶ WLAN anstelle mobiler Daten verwenden. ▶ Standortdienste deaktivieren.
	Smartphone ist unterstützt, aber Router wird nicht gefunden.	<ul style="list-style-type: none"> ▶ Router näher bringen oder einen WLAN-Repeater verwenden. ▶ Signalfrequenz des Routers auf 2,4 GHz einstellen.
Port-Weiterleitung	Port-Weiterleitung am Router funktioniert nicht.	Port 5222, 443 oder 80 einstellen.
Falscher Router ist verbunden.	Anderer Router soll verbunden werden.	Router ausschalten oder Einstellungen in der App zurücksetzen.

Tab. 9

6 Umweltschutz und Entsorgung

Umweltschutz ist ein Unternehmensgrundsatz der Bosch Gruppe.

Qualität der Produkte, Wirtschaftlichkeit und Umweltschutz sind für uns gleichrangige Ziele. Gesetze und Vorschriften zum Umweltschutz werden strikt eingehalten.

Zum Schutz der Umwelt setzen wir unter Berücksichtigung wirtschaftlicher Gesichtspunkte bestmögliche Technik und Materialien ein.

Verpackung

Bei der Verpackung sind wir an den länderspezifischen Verwertungssystemen beteiligt, die ein optimales Recycling gewährleisten.

Alle verwendeten Verpackungsmaterialien sind umweltverträglich und wiederverwertbar.

Elektro- und Elektronik-Altgeräte



Dieses Symbol bedeutet, dass das Produkt nicht zusammen mit anderen Abfällen entsorgt werden darf, sondern zur Behandlung, Sammlung, Wiederverwertung und Entsorgung in die Abfallsammelstellen gebracht werden muss.

Das Symbol gilt für Länder mit Elektronikschrottvorschriften, z. B. „Europäische Richtlinie 2012/19/EG über Elektro- und Elektronik-Altgeräte“. Diese Vorschriften legen die Rahmenbedingungen fest, die für die Rückgabe und

das Recycling von Elektronik-Altgeräten in den einzelnen Ländern gelten.

Da elektronische Geräte Gefahrstoffe enthalten können, müssen sie verantwortungsbewusst recycelt werden, um mögliche Umweltschäden und Gefahren für die menschliche Gesundheit zu minimieren. Darüber hinaus trägt das Recycling von Elektronikschrott zur Schonung der natürlichen Ressourcen bei.

Für weitere Informationen zur umweltverträglichen Entsorgung von Elektro- und Elektronik-Altgeräten wenden Sie sich bitte an die zuständigen Behörden vor Ort, an Ihr Abfallentsorgungsunternehmen oder an den Händler, bei dem Sie das Produkt gekauft haben.

Weitere Informationen finden Sie hier:

www.bosch-homecomfortgroup.com/de/unternehmen/rechtliche-themen/weee/

7 Datenschutzhinweise

Um eine Fernüberwachung und Fernsteuerung eines Heizungs-/Lüftungssystems mit diesem Produkt zu ermöglichen, ist ein Internetanschluss erforderlich. Nach dem Verbinden mit dem Internet stellt dieses Produkt automatisch eine Verbindung zu einem Server her. Hierbei werden die Verbindungsdaten, insbesondere IP-Adresse, automatisch übermittelt und durch Bosch Thermotechnik GmbH verarbeitet. Die Verarbeitung kann durch das Zurückstellen auf Werkseinstellungen dieses Produktes eingestellt werden. Weitere Hinweise zur Datenverarbeitung finden Sie in den nachfolgenden Datenschutzhinweisen und im Internet.



Wir, die **[DE] Bosch Thermotechnik GmbH, Sophienstraße 30-32, 35576 Wetzlar, Deutschland, [AT] Robert Bosch AG, Geschäftsbereich Thermotechnik, Göllnergasse 15-17, 1030 Wien, Österreich, [LU] Ferroknepper Buderus S.A., Z.I. Um Monkeler, 20, Op den Drieschen, B.P.201 L-4003 Esch-sur-Alzette, Luxemburg** verarbeiten Produkt- und Installationsinformationen, technische Daten und Verbindungsdaten, Kommunikationsdaten, Produktregistrierungsdaten und Daten zur Kundenhistorie zur Bereitstellung der Pro-

duktfunktionalität (Art. 6 Abs. 1 S. 1 b DSGVO), zur Erfüllung unserer Produktüberwachungspflicht und aus Produktsicherheitsgründen (Art. 6 Abs. 1 S. 1 f DSGVO), zur Wahrung unserer Rechte im Zusammenhang mit Gewährleistungs- und Produktregistrierungsfragen (Art. 6 Abs. 1 S. 1 f DSGVO), zur Analyse des Vertriebs unserer Produkte sowie zur Bereitstellung von individuellen und produktbezogenen Informationen und Angeboten (Art. 6 Abs. 1 S. 1 f DSGVO). Für die Erbringung von Dienstleistungen wie Vertriebs- und Marketingdienstleistungen, Vertragsmanagement, Zahlungsabwicklung, Programmierung, Datenhosting und Hotline-Services können wir externe Dienstleister und/oder mit Bosch verbundene Unternehmen beauftragen und Daten an diese übertragen. In bestimmten Fällen, jedoch nur, wenn ein angemessener Datenschutz gewährleistet ist, können personenbezogene Daten an Empfänger außerhalb des Europäischen Wirtschaftsraums übermittelt werden. Weitere Informationen werden auf Anfrage bereitgestellt. Sie können sich unter der folgenden Anschrift an unseren Datenschutzbeauftragten wenden: Datenschutzbeauftragter, Information Security and Privacy (C/ISP), Robert Bosch GmbH, Postfach 30 02 20, 70442 Stuttgart, DEUTSCHLAND.

Sie haben das Recht, der auf Art. 6 Abs. 1 S. 1 f DSGVO beruhenden Verarbeitung Ihrer personenbezogenen Daten aus Gründen, die sich aus Ihrer besonderen Situation ergeben, oder zu Zwecken der Direktwerbung jederzeit zu widersprechen. Zur Wahrnehmung Ihrer Rechte kontaktieren Sie uns bitte unter **[DE] privacy.ttde@bosch.com, [AT] DPO@bosch.com, [LU] DPO@bosch.com**. Für weitere Informationen folgen Sie bitte dem QR-Code.

Table of contents

1	General safety instructions	27
2	Product information	27
2.1	Simplified UK/EU Declaration of conformity regarding radio equipment	27
2.2	Regulations	28
2.3	Scope of delivery	28
2.4	Technical requirements	29
2.5	Technical data	29
3	Installation	29
4	Commissioning	30
4.1	Downloading app	30
4.2	Connecting the app	30
5	Troubleshooting	31
6	Environmental protection and disposal	32
7	Data Protection Notice	33

1 General safety instructions

Safety precautions

Installation/assembly must be carried out by an authorised qualified person with due regard to the relevant regulations. Failure to comply with the regulations may result in material damage and/or personal injury, including risk to life.

- ▶ Check that the scope of delivery is undamaged. Install only parts which are in a faultless condition.
- ▶ Observe all the relevant instructions for other system components, accessories and spare parts.
- ▶ Before starting any work: disconnect the system from the power supply across all phases.
- ▶ Never install the product in wet rooms.
- ▶ The installation location must not be higher than 2000 m above sea level.
- ▶ More safety instructions can be found in the technical documentation of the indoor units.

2 Product information

Using the Gateway, you can very easily control the most important functions of an indoor unit via the Bosch HomeCom Easy app on your smartphone.

You can continue using the remote control of your indoor unit.

The Gateway can be installed in the following indoor units:

- Climate 3000i
- Climate 5000i
- Climate 6000i
- Climate Line 5000i
- Climate 5000i U/L (4C)

Together with the connection accessories G 10 CLC, the Gateway is compatible with the following indoor units:

- Climate 5000i U/L (4CC, D, CF)

2.1 Simplified UK/EU Declaration of conformity regarding radio equipment

Bosch Thermotechnik GmbH hereby declares, that the product G 10 CL-1 described in these instructions complies with the Directive UK S.I. 2017/1206 (UK) 2014/53/EU.

You can request the complete text of the UK/EU Declaration of Conformity from the UK address indicated in this document.

2.2 Regulations

In order to ensure installation and operation of the product in accordance with the regulations, please observe all the applicable national and regional regulations as well as all technical rules and guidelines.

You can find a list of the most relevant British and European directives and regulations in the table below.

EU legislation	UK legislation
Electromagnetic Compatibility - Directive 2014/30/EU	Electromagnetic Compatibility Regulations 2016
Low Voltage Directive 2014/35	Electrical Equipment (Safety) Regulations 2016
Radio Equipment - Directive 2014/53/EU	Radio Equipment Regulations 2017
Pressure Equipment - Directive 2014/68/EU	Pressure Equipment (Safety) Regulations 2016
Gas Appliances - Regulation (EU) 2016/426	Regulation 2016/426 on gas appliances as brought into UK law and amended
Machinery Directive 2006/42/EC	Supply of Machinery (Safety) Regulations 2008
Ecodesign Directive 2009/125/EC	The Ecodesign for Energy-Related Products Regulations 2010
Energy Labelling Regulation (EU) 2017/1369	Energy Labelling Regulation (EU) 2017/1369 (as retained in UK law and amended)
Restriction of the Use of certain Hazardous Substances in Electrical and Electronic Equipment (RoHS) - Directive 2002/95/EC	The Restriction of the Use of Certain Hazardous Substances in Electrical and Electronic Equipment Regulations 2012
European Directive 2012/19/EC on old electronic and electrical appliances	(UK) Waste Electrical and Electronic Equipment Regulations 2013 (as amended)

Table 10

2.3 Scope of delivery

Fig. 1:

- [1] Gateway
- [2] Set of printed documents for product documentation
- [3] QR code with connection data

2.4 Technical requirements

System	<ul style="list-style-type: none"> • Android¹⁾ • IOS¹⁾
Router	Standard router with 2.4 GHz signal
WLAN standard	IEEE 802.11b/g/n

1) Obtain more details on the version from the App Store.

Table 11

2.5 Technical data

	Unit	Value
U	V _{DC}	5
P _{max}	W	2.5
f (RF)	GHz	2.4 (802.11 b/g/n) (P = max. + 20 dBm)
T _{amb}	°C °F	-20 ... 50 -4 ... 122
BUS	-	UART
IP-class	-	IP40

Table 12

3 Installation



DANGER

Danger to life from electric shock!

Touching live electrical parts can cause an electric shock.

- ▶ Before installing this product: disconnect the indoor unit from the mains voltage.
- ▶ Before commissioning: mount the covers of the electronics.

- ▶ Install the Gateway in the indoor unit (→ Fig. 2 to 17).
- or-
- ▶ For Climate 5000i U/L (4CC, D, CF): connect the gateway via the connection accessory (→ Fig. 18 = technical documentation of the connection accessories G 10 CLC).



Indoor units of type Climate 5000i U/L (4C) (→ Fig. 12 to 17) have a gateway holder (H) and a connecting cable (G) in the scope of delivery. Connection accessory G 10 CLC is not required.

- ▶ Keep the QR code with connection data in a safe place. For this purpose, stick the QR code onto the indoor unit or, if necessary, on the operating instructions (→ Fig. 19).
- ▶ Download and connect app.

4 Commissioning

4.1 Downloading app

The Bosch HomeCom Easy app can be downloaded from the Apple App Store for iOS and also the Google Play Store for Android. To benefit from the latest function and security updates, make sure you always have the latest version installed on your smartphone.

- ▶ Scan QR code (→ Fig. 20).

4.2 Connecting the app

Preconditions:

- The Gateway is installed and connected in the indoor unit or in the connection accessory.
- The WLAN signal strength is sufficient to establish a connection with the Internet. If the signal is too weak use a WLAN repeater.
- Have remote control (with WLAN key) ready.
- ▶ Bosch Download and launch the HomeCom Easy app (→ Fig. 22).
The first time you use the app it guides you step-by-step through the connection process.

5 Troubleshooting

Problem	Status	Remedy
The indoor unit cannot be controlled via the app.	Gateway online	Check settings in the app.
	Gateway offline	→ Gateway remains offline.
Gateway remains offline.	Indoor unit shows the WLAN symbol.	Check internet connection of the router.
	Indoor unit does not show the WLAN symbol.	<ul style="list-style-type: none"> ▶ Check security settings of the router. ▶ Check if the configuration of the router displays the gateway. ▶ Bring the router closer, or use a WLAN repeater.
Pairing with smartphone is not necessary.	Smartphone is not supported (e.g. OnePlus 5T).	Use another smartphone.
	Smartphone is supported but there is a problem when connecting.	<ul style="list-style-type: none"> ▶ Use correct login data. ▶ Use WLAN instead of mobile data. ▶ Deactivate location services.
	Smartphone is supported but the router cannot be found.	<ul style="list-style-type: none"> ▶ Bring the router closer, or use a WLAN repeater. ▶ Set the signal frequency of the router to 2.4 GHz.
Port forwarding	Port forwarding on the router does not function.	Set port 5222, 443 or 80.
Incorrect router is connected.	Another router should be connected.	Switch off the router or reset the settings in the app.

Table 13

6 Environmental protection and disposal

Environmental protection is a key commitment of the Bosch Group.

Quality of products, efficiency and environmental protection are equally important objectives for us. Environmental protection laws and regulations are strictly observed.

To protect the environment, we use the best possible technology and materials while taking into account economic considerations.

Packaging

Where packaging is concerned, we participate in country-specific recycling processes that ensure optimum recycling.

All of our packaging materials are environmentally compatible and can be recycled.

Old electrical and electronic appliances



This symbol means that the product must not be disposed of with other waste, and instead must be taken to the waste collection points for treatment, collection, recycling and disposal.

The symbol is valid in countries where waste electrical and electronic equipment regulations apply, e.g. "(UK) Waste Electrical and Electronic Equipment Regulations 2013 (as amended)". These regulations define the framework for the return and recycling of old electronic appliances that apply

in each country.

As electronic devices may contain hazardous substances, it needs to be recycled responsibly in order to minimize any potential harm to the environment and human health. Furthermore, recycling of electronic scrap helps preserve natural resources.

For additional information on the environmentally compatible disposal of old electrical and electronic appliances, please contact the relevant local authorities, your household waste disposal service or the retailer where you purchased the product.

You can find more information here:

www.bosch-homecomfortgroup.com/en/company/legal-topics/weee/

7 Data Protection Notice

An Internet connection is required to enable remote monitoring and remote control of a heating/ventilation system with this product. Once connected to the Internet, this product automatically establishes a connection with a server. During this process, the connection data, especially the IP address, are automatically transferred and processed by Bosch Thermotechnik GmbH. The processing can be set by restoring the default settings of this product. You can find further notices on data processing in the following data privacy statements and in the Internet.



We, **Bosch Thermotechnology Ltd., Cotswold Way, Warndon, Worcester WR4 9SW, United Kingdom** process product and installation information, technical and connection data, communication data, product registration and client history data to provide product functionality (art. 6 (1) sentence 1 (b) GDPR / UK GDPR), to fulfil our duty of product surveillance and for product safety and security reasons (art. 6 (1) sentence 1 (f) GDPR / UK GDPR), to safeguard our rights in connection with warranty and product registration questions (art. 6 (1) sentence 1 (f) GDPR / UK GDPR) and to analyze the distribution of our products and to provide individualized information and offers related to the product (art. 6 (1) sentence 1 (f) GDPR / UK GDPR). To provide services such as sales and marketing services, contract management, payment handling, programming, data hosting and hotline services we can commission and transfer data to external service providers and/or Bosch affiliated enterprises. In some cases, but only if appropriate data protection is ensured, personal data might be transferred to recipients located outside of the European Economic Area and the United Kingdom. Further information are provided on request. You can contact our Data Protection Officer under: Data Protection Officer, Information Security and Privacy (C/ISP), Robert Bosch GmbH, Postfach 30 02 20, 70442 Stuttgart, GERMANY. You have the right to object, on grounds relating to your particular situation or where personal data are processed for direct marketing purposes, at any time to processing of your personal data which is based on art. 6 (1) sentence 1 (f) GDPR / UK GDPR. To exercise your rights, please contact us via privacy.ttg@bosch.com To find further information, please follow the QR-Code.

Índice

1	Indicaciones generales de seguridad	35
2	Datos sobre el producto	35
2.1	Declaración de conformidad CE simplificada para instalaciones de radioemisión	36
2.2	Material adjunto	36
2.3	Requerimientos técnicos	36
2.4	Datos técnicos	37
3	Instalación	37
4	Puesta en funcionamiento	38
4.1	Descargar la aplicación	38
4.2	Conectar la aplicación	38
5	Subsanación de los errores	39
6	Protección del medio ambiente y eliminación de residuos	40
7	Aviso de protección de datos	41

1 Indicaciones generales de seguridad

Indicaciones de seguridad

La instalación/el montaje lo debe realizar un técnico autorizado para los trabajos, respetando las prescripciones vigentes. La inobservancia de las indicaciones puede ocasionar daños materiales y/o lesiones a las personas, incluso peligro de muerte.

- ▶ Comprobar la integridad del volumen de suministro. Montar únicamente las piezas que estén correctas.
- ▶ Respetar las instrucciones de referencia de los componentes de la instalación, los accesorios y las piezas de repuesto.
- ▶ Antes de todos los trabajos: eliminar la tensión en todos los polos de la instalación.
- ▶ No instalar el producto en espacios con humedad.
- ▶ El lugar de instalación no debe estar a más de 2000 m sobre el nivel del mar.
- ▶ Tener en cuenta las indicaciones adicionales de seguridad en la documentación técnica de las unidades interiores.

2 Datos sobre el producto

El puerto le permite controlar con facilidad las funciones más importantes de una unidad interior con la aplicación Bosch HomeCom Easy mediante el smartphone.

Se puede continuar usando el mando a distancia de la unidad interior.

Es posible instalar el puerto en las siguientes unidades interiores:

- Climate 3000i
- Climate 5000i
- Climate 6000i
- Climate Line 5000i
- Climate 5000i U/L (4C)

Junto con los accesorios de conexión G 10 CLC, el Módulo es compatible con las siguientes unidades interiores:

- Climate 5000i U/L (4CC, D, CF)

2.1 Declaración de conformidad CE simplificada para instalaciones de radioemisión

Mediante la presente, Bosch Thermotechnik GmbH declara que el producto G 10 CL-1, descrito en este manual, corresponde a la tecnología de radioemisión de la directiva 2014/53/CE.

El texto completo de la declaración de conformidad está disponible en internet: www.bosch-homecomfort.es.

2.2 Material adjunto

Fig. 1:

- [1] Módulo
- [2] Documentación del producto
- [3] Código QR con datos de conexión

2.3 Requerimientos técnicos

Sistema operativo	<ul style="list-style-type: none"> • Android¹⁾ • IOS¹⁾
Router	Router comercial con una señal de 2.4 GHz
WLAN-Standard	IEEE 802.11b/g/n

1) En la App Store están a la disposición indicaciones más precisas en cuanto a la versión.

Tab. 14

2.4 Datos técnicos

	Unidad	Valor
U	V _{DC}	5
P _{máx}	W	2,5
f (RF)	GHz	2,4 (802.11 b/g/n) (P = máx. + 20 dBm)
T _{amb}	°C	-20 ... 50
BUS	-	UART
Clase IP	-	IP40

Tab. 15

3 Instalación



PELIGRO

¡Peligro de muerte por corriente eléctrica!

El contacto con piezas eléctricas que se encuentran bajo tensión puede tener por consecuencia una descarga de corriente.

- ▶ Previo a la instalación de este producto: separar la unidad interior de la tensión de red.
- ▶ Antes de la puesta en marcha: colocar el recubrimiento del sistema electrónico.

- ▶ Montar el módulo en la unidad interior (→ Figuras 2 hasta 17).

-o-

- ▶ En Climate 5000i U/L (4CC, D, CF): Conectar el módulo mediante los accesorios de conexión (→ figura 18 = documentación técnica de los accesorios de conexión G 10 CLC).



Unidades interiores del tipo Climate 5000i U/L (4C) (→ Figuras 12 hasta 17) cuentan con un soporte del puerto (H) y un cable de conexión (G) en el volumen de suministro. El accesorio de conexión G 10 CLC no es necesario.

- ▶ Guardar el código QR con los datos de conexión en un lugar seguro. Pegar para ello el código QR en un lugar visible como la unidad interior o en el manual de usuario (→ figura 19).
- ▶ Descargar y conectar la aplicación.

4 Puesta en funcionamiento

4.1 Descargar la aplicación

La aplicación Bosch HomeCom Easy puede ser descargada en el Apple App Store para iOS, así como en el Google Play Store para Android. Asegurarse que siempre se encuentre instalada la última versión en el smartphone para aprovechar de la mejor manera de actualizaciones de funciones y de programas de seguridad.

- ▶ Escanear el código QR (→ fig. 20).

4.2 Conectar la aplicación

Condiciones:

- El módulo se encuentra instalado y conectado en la unidad interior o en el accesorio de conexión.
- La fuerza de la señal WLAN es suficiente para establecer una conexión con el internet. En caso de una señal insuficiente, utilizar un repetidor WLAN.
- Tener a la mano el mando a distancia (con tecla WLAN).
- ▶ Descargar e iniciar la aplicación Bosch HomeCom Easy (→ figura 22).
La aplicación presenta las indicaciones paso a paso del proceso de conexión.

5 Subsanación de los errores

Problema	Estado	Solución
No es posible controlar la unidad interior mediante la aplicación.	Módulo online	Comprobar las configuraciones en la aplicación.
	Módulo offline	El módulo → permanece offline.
El Módulo permanece offline.	La unidad interior visualiza el símbolo WLAN.	Comprobar la conexión de internet del router.
	La unidad interior no muestra el símbolo WLAN.	<ul style="list-style-type: none"> ▶ Comprobar las configuraciones de seguridad del router. ▶ Comprobar, si la configuración del router visualiza el módulo. ▶ Colocar el router más cerca a la unidad interior o usar un repetidor WLAN.
El emparejamiento con un smartphone no tuvo éxito.	El smartphone no es soportado (p. ej. OnePlus 5T).	Utilizar otro smartphone.
	El smartphone es soportado pero hay problemas de conexión.	<ul style="list-style-type: none"> ▶ Usar los datos correctos de registro. ▶ Usar WLAN en vez de datos móviles. ▶ Desactivar servicios de localización.
	El smartphone es soportado pero no encuentra el router.	<ul style="list-style-type: none"> ▶ Colocar el router más cerca a la unidad interior o usar un repetidor WLAN. ▶ Ajustar la frecuencia de señales del router en 2,4 GHz.
Retransmisión del módulo	La retransmisión del módulo en el router no funciona.	Ajustar el puerto 5222, 443 u 80.
Se conectó un router equivocado.	Conectar otro router.	Desconectar el router o resetear las configuraciones en la aplicación.

Tab. 16

6 Protección del medio ambiente y eliminación de residuos

La protección del medio ambiente es un principio de empresa del grupo Bosch.

La calidad de los productos, la productividad y la protección del medio ambiente representan para nosotros objetivos del mismo rango. Cumplimos estrictamente las leyes y disposiciones sobre la protección del medio ambiente.

Para la protección del medio ambiente, y teniendo en cuenta los aspectos económicos, empleamos la mejor técnica y los mejores materiales posibles.

Tipo de embalaje

En el embalaje seguimos los sistemas de reciclaje específicos de cada país, ofreciendo un óptimo reciclado.

Todos los materiales de embalaje utilizados son compatibles con el medio ambiente y recuperables.

Aparatos eléctricos y electrónicos antiguos



Este símbolo indica que el producto no se debe eliminar con otros desechos, pero se puede llevar a centros puntos de recogida de residuos para su tratamiento, recogida, reciclaje y eliminación.

El símbolo tiene validez en países en donde estén vigentes los reglamentos sobre residuos de equipos eléctricos y electrónicos, p. ej. "(RU) Reglamentos sobre residuos de equipos eléctricos y electrónicos 2013 (versión actualizada)". Estos reglamentos definen el marco para el retorno y el reciclaje de

aparatos electrónicos antiguos según sea aplicable en cada país.

Como los aparatos electrónicos pueden contener sustancias peligrosas, es necesario que se reciclen de manera responsable a fin de minimizar cualquier peligro potencial para el medioambiente y la salud. Asimismo, el reciclaje de residuos electrónicos ayuda a preservar los recursos naturales.

Para obtener más información sobre la eliminación segura para el medioambiente de equipos eléctricos y electrónicos, contactar con las autoridades locales correspondientes, el servicio de eliminación de residuos domésticos o al vendedor al que le compró el producto.

Podrá encontrar más información aquí:

www.bosch-homecomfortgroup.com/en/company/legal-topics/weee/

7 Aviso de protección de datos

A fin de lograr un control a distancia y un mando a distancia de un sistema de ventilación y de calefacción con este producto, es necesario contar con una conexión de internet. Después de conectarse con internet, este producto establece automáticamente una conexión con un servidor. Para ello se transmiten automáticamente los datos de conexión, especialmente la dirección de IP, siendo procesados por Bosch Thermotechnik GmbH. El procesamiento puede cancelarse mediante el reseteo a los ajustes de fábrica de este producto. Otras indicaciones acerca del procesamiento de datos constan en las siguientes indicaciones de protección de datos y en internet.



Nosotros, **Robert Bosch España S.L.U., Bosch Termotecnia, Avenida de la Institución Libre de Enseñanza, 19, 28037 Madrid, España**, tratamos información del producto y la instalación, datos técnicos y de conexión, datos de comunicación, datos del registro del producto y del historial del cliente para garantizar el funcionamiento del producto (art. 6 (1), párr. 1 (b) del RGPD), para cumplir nuestro deber de vigilancia del producto, para la seguridad del producto y por motivos de seguridad (art. 6 (1), párr. 1 (f) del RGPD), para salvaguardar nuestros derechos en relación con cuestiones de garantía y el registro del producto (art. 6 (1), párr. 1 (f) del RGPD) y para analizar la distribución de nuestros productos y proporcionar información y ofertas individualizadas relativas al producto (art. 6 (1), párr. 1 (f) del RGPD). Para prestar servicios, tales como servicios de ventas y marketing, gestión de contratos, tramitación de pagos, programación, servicios de línea directa y alojamiento de datos, podemos encargar y transferir datos a proveedores de servicios externos y/o empresas afiliadas a Bosch. En algunos casos, pero solo si se asegura una protección de datos adecuada, se podrían transferir datos personales a receptores ubicados fuera del Espacio Económico Europeo. Póngase en contacto con nosotros para solicitarnos más información. Dirección de contacto de nuestro responsable de protección de datos: Data Protection Officer, Information Security and Privacy (C/ISP), Robert Bosch GmbH, Postfach 30 02 20, 70442 Stuttgart, ALEMANIA.

Usted podrá ejercer su derecho de acceso, rectificación, cancelación, solicitar la limitación del tratamiento, la portabilidad de los datos y el olvido de los mismos escribiendo un correo electrónico a **privacy.rbib@bosch.com**. Escanee el código CR para obtener más información.

Sisukord

1 Üldised ohutusjuhised	43
2 Seadme andmed	43
2.1 Lihtsustatud EÜ vastavusdeklaratsioon raadioseadmete kohta	43
2.2 Tarnekomplekt	44
2.3 Tehnilised eeltingimused	44
2.4 Tehnilised andmed	44
3 Paigaldamine	45
4 Kasutuselevõtmine	46
4.1 Rakenduse allalaadimine	46
4.2 Rakenduse ühendamine	46
5 Tõrgete kõrvaldamine	47
6 Keskkonna kaitsmine, kasutuselt kõrvaldamine	48
7 Andmekaitsedeklaratsioon	49

1 Üldised ohutusjuhised

Ohutusjuhised

Paigaldamist/montaaži tohib läbi viia selleks volitusi omav spetsialist, arvestades kehtivaid nõudeid. Ettenähtud väärtuste arvestamata jätmine võib kahjustada seadmeid, põhjustada vigastusi või isegi eluohtlikku olukorda.

- ▶ Kontrollida, et kõik tarnekomplekti kuuluv on kahjustamata. Paigaldada võib ainult laitmatus korras olevaid detaile.
- ▶ Tuleb järgida kõiki seadme komponentide, tarvikute ja varuosade kohta kaaskehtivaid juhendeid.
- ▶ Enne mis tahes tööde alustamist tuleb: seade elektritoitevõrgust täielikult lahti ühendada.
- ▶ Seadet ei tohi paigaldada niiskesse ruumi.
- ▶ Paigalduskoht ei tohi olla kõrgemal kui 2000 m üle merepinna.
- ▶ Järgige siseüksuste tehnilises dokumentatsioonis olevaid muid ohutusjuhiseid.

2 Seadme andmed

Lüüs võimaldab juhtida siseüksuse olulisemaid funktsioone hõlpsalt nutitelefoni rakendusega Bosch HomeCom Easy.

Siseseadme kaugjuhtimispuhtri saate endiselt kasutada.

Lüüsi saab paigaldada järgmistesse siseüksustesse:

- Climate 3000i
- Climate 5000i
- Climate 6000i
- Climate Line 5000i
- Climate 5000i U/L (4C)

Koos ühendustarvikuga G 10 CLC ühildub lüüs järgmistesse siseüksustega.

- Climate 5000i U/L (4CC, D, CF)

2.1 Lihtsustatud EÜ vastavusdeklaratsioon raadioseadmete kohta

Käesolevaga deklareerib Bosch Thermotechnik GmbH, et selles juhendis kirjeldatav toode on kooskõlas G 10 CL-1 direktiivi 2014/53/EL kohase raadiotehnoloogiaga.

EÜ vastavusdeklaratsiooni terviktekst on saadaval internetis: www.bosch-homecomfort.ee.

2.2 Tarnekomplekt

Joon. 1:

- [1] Lüüs
- [2] Tootedokumentatsiooni-komplekt
- [3] Ühendusandmetega QR-kood

2.3 Tehnilised eeltingimused

Operatsioonisüsteem	<ul style="list-style-type: none"> • Android¹⁾ • IOS¹⁾
Ruuter	Üldkasutatav ruuter signaaliga 2,4 GHz
WLAN-standard	IEEE 802.11b/g/n

1) Täpsemaid andmeid versiooni kohta vaadake App Store'ist.

Tab. 17

2.4 Tehnilised andmed

	Ühik	Väärtus
U	V _{DC}	5
P _{max}	W	2,5
f (RF)	GHz	2,4 (802.11 b/g/n) (P = max + 20 dBm)
T _{amb}	°C	-20 ... 50
BUS	-	UART
IP-class	-	IP40

Tab. 18

3 Paigaldamine

**OHTLIK****Eluohtlik elektrilöögi korral!**

Pingestatud elektriliste detailide puudutamine võib põhjustada elektrilööki.

- ▶ Enne selle toote paigaldamist: lahutage siseüksus elektritoitest.
- ▶ Enne kasutuselevõtmist: paigaldage elektroonikakatted.

- ▶ Monteerige lüüs siseüksusesse (→ joonised 2 kuni 17).

-või-

- ▶ Climate 5000i U/L (4CC, D, CF) korral: ühendage lüüs ühendustarvikuga (→ joonis 18 = ühendustarviku tehniline dokumentatsioon G 10 CLC).



Tüübi Climate 5000i U/L (4C) siseüksustel (→ joonised 12 kuni 17) on tarnekomplektis üks lüüsi ühendusdetail (H) ja ühendusjuhe (G). Ühendustarvik G 10 CLC ei ole kohustuslik.

- ▶ Hoidke ühendusandmete QR-kood kindlasti alles. Selleks kleepige QR-kood siseüksusele või vajaduse korral kasutusjuhendisse (→ joonis 19).
- ▶ Laadige alla ja siduge rakendus.

4 Kasutuselevõtmine

4.1 Rakenduse allalaadimine

Rakenduse Bosch HomeCom Easy saate alla laadida Apple App Store'ist operatsioonisüsteemile iOS või Google Play Store'ist operatsioonisüsteemile Android. Kontrollige, et teie nutitelefon oleks installitud alati uusim versioon, et saada funktsioonide ja turvalisuse uuendusi.

- ▶ QR-koodi skannimine (→ pilt 20).

4.2 Rakenduse ühendamise

Eeltingimused:

- Lüüs on siseüksusesse või ühendustarvikule paigaldatud ja ühendatud.
- WLAN-signaalitugevusest piisab ühenduse loomiseks internetiga. Liiga nõrga signaali korral kasutage WLAN-repiiterit.
- Hoidke kaugjuhtimispult (nupuga WLAN) käepärast.
- ▶ Laadige alla rakendus Bosch HomeCom Easy ja käivitage see (→ joonis 22). Esmakordsel kasutusel teeb rakendus teiega sammhaaval läbi ühendusprotsessi.

5 Tõrgete kõrvaldamine

Probleem	Olek	Abinõu
Siseüksust ei saa rakendusega juhtida.	Lüüs veebis	Kontrollige rakenduse seadistusi.
	Lüüs veebist väljas	→ Lüüsil puudub võrguühendus.
Lüüsil puudub võrguühendus.	Siseüksusel kuvatakse sümbolit WLAN.	Kontrollige ruuteri internetiühendust.
	Siseüksusel ei kuvata sümbolit WLAN.	<ul style="list-style-type: none"> ▶ Kontrollige ruuteri turvaseadistusi. ▶ Kontrollige, kas ruuteri konfiguratsioonis kuvatakse lüüsi. ▶ Paigaldage ruuter lähemale või kasutage WLAN-repiiterit.
Nutitelefoni sidestamine polnud edukas.	Nutitelefoni ei toetata (nt OnePlus 5T).	Kasutage muud nutitelefoni.
	Nutitelefoni toetatakse, kuid esineb probleem ühendamisel.	<ul style="list-style-type: none"> ▶ Kasutage õigeid sisselogimisandmeid. ▶ Kasutage mobiilse andmeside asemel WLAN. ▶ Inaktiveerige asukohateenused.
	Nutitelefoni toetatakse, kuid ruuterit ei leitud.	<ul style="list-style-type: none"> ▶ Paigaldage ruuter lähemale või kasutage WLAN-repiiterit. ▶ Seadke ruuteri signaalisagedus sagedusele 2,4 GHz.
Pordi edastamine	Pordi edastamine ruuteril ei toimi.	Seadistage port 5222, 443 või 80.
Ühendatud on vale ruuter.	Ühendada tuleb muu ruuter.	Lülitage ruuter välja või lähtestage rakenduses seadistused.

Tab. 19

6 Keskkonna kaitsmine, kasutuselt kõrvaldamine

Keskonnahoid on üks Boschi kontserni tegevuse põhialustest.

Toodete kvaliteet, ökonoomsus ja loodushoid on meie jaoks võrdväärse tähtsusega eesmärgid. Loodushoiu seadusi ja eeskirju järgitakse rangelt.

Keskonnahoidu arvestades kasutame me parimaid võimalikke tehnilisi lahendusi ja materjale, pidades samal ajal silmas ka ökonoomsust.

Pakend

Pakendid tuleb saata asukohariigi ümbertöötlussüsteemi, mis tagab nende optimaalse taaskasutamise.

Kõik kasutatud pakkematerjalid on keskkonnasäästlikud ja taaskasutatavad.

Vanad elektri- ja elektroonikaseadmed



See sümbol tähendab, et toodet ei tohi koos muude jäätmetega utiliseerida, vaid tuleb töötlemise, kogumise, taaskasutamise ja kasutuselt kõrvaldamise jaoks viia jäätmekogumispunktidesse.

Sümbol kehtib riikidele, millel on elektroonikaromude eeskirjad, nt normdokumentatsioon Euroopa direktiiv 2012/19/EÜ elektri- ja elektroonikaseadmetest tekkinud jäätmete kohta. Need eeskirjad seavad raamtingimused, mis kehtivad erinevates riikides vanade

elektroonikaseadmete tagastamisele ja taaskasutamisele.

Kuna elektroonikaseadmed võivad sisaldada ohtlikke materjale, tuleb need vastutustundlikult taaskasutada, et muuta võimalikud keskkonnakahjud ja ohud inimestevisele võimalikult väikseks. Peale selle on elektroonikaromude taaskasutus panus looduslike ressursside säästmisesse.

Lisateabe saamiseks vanade elektri- ja elektroonikaseadmete keskkonnasõbraliku kasutuselt kõrvaldamise kohta pöörduge kohapealse pädeva ametiasutuse, teie jäätmekäitlusettevõtte või edasimüüja poole, kellel toote ostsite.

Lisainfot leiате:

www.bosch-homecomfortgroup.com/en/company/legal-topics/weee/

7 Andmekaitsedeklaratsioon

Kütte-/õhutusüsteemi kaugseire ja kaugjuhtimise võimaldamiseks selle tootega on vajalik internetiühendus. Pärast internetiga ühendamist loob see toode automaatselt ühenduse serveriga. Seejuures kantakse ühendusandmed, eelkõige IP-aadress, automaatselt üle ja neid töötleb Bosch Thermotechnik GmbH. Töötlemise saab lõpetada selle toote tehase seadistustele lähtestamisega. Lisajuhiseid andmetöötluse kohta leiata järgmistest andmekaitse suunistest ja internetist.



Meie, **Robert Bosch OÜ, Keskk tee 10, Jüri alevik, 75301 Rae vald, Harjumaa, Estonia**, töötleme toote- ja paigaldusteavet, tehnilisi ja kontaktandmeid, sideandmeid, toote registreerimise ja kliendiajaloo andmeid, et tagada toote funktsioneerimine (isikuandmete kaitse üldmääruse artikli 6 lõike 1 esimese lause punkt b), täita oma tootejärelvalve kohustust ning tagada tooteohutus ja turvalisus (isikuandmete kaitse üldmääruse artikli 6 lõike 1 esimese lause punkt f), kaitsta oma õigusi seoses garantii ja toote registreerimise

küsimustega (isikuandmete kaitse üldmääruse artikli 6 lõike 1 esimese lause punkt f), analüüsida oma toodete levitamist ning pakkuda individuaalset teavet ja pakkumisi toote kohta (isikuandmete kaitse üldmääruse artikli 6 lõike 1 esimese lause punkt f). Selliste teenuste nagu müügi- ja turundusteenused, lepingute haldamine, maksete korraldamine, programmeerimine, andmehoid ja klienditoe teenused osutamiseks võime tellida ja edastada andmeid välistele teenuseosutajatele ja/või Boschi sidusettevõtetele. Mõnel juhul, kuid ainult siis, kui on tagatud asjakohane andmekaitse, võib isikuandmeid edastada väljaspool Euroopa Majanduspiirkonda asuvatele andmesaajatele. Täiendav teave esitatakse nõudmisel. Meie andmekaitsevolinikuga saate ühendust võtta aadressil: Data Protection Officer, Information Security and Privacy (C/ISP), Robert Bosch GmbH, Postfach 30 02 20, 70442 Stuttgart, GERMANY.

Teil on õigus oma konkreetselt olukorrast lähtudes või isikuandmete töötlemise korral otseturunduse eesmärgil esitada igal ajal vastuväiteid oma isikuandmete töötlemise suhtes, mida tehakse isikuandmete kaitse üldmääruse artikli 6 lõike 1 esimese lause punkti f kohaselt. Oma õiguste kasutamiseks palume võtta meiega ühendust e-posti aadressil **DPO@bosch.com**. Täiendava teabe saamiseks palume kasutada QR-koodi.

Sisällysluettelo

1 Yleiset turvallisuusohjeet	51
2 Tuotteen tiedot	51
2.1 Radiolaitteita koskeva yksinkertaistettu EU- vaatimustenmukaisuusvakuutus	51
2.2 Toimituksen sisältö	52
2.3 Tekniset edellytykset	52
2.4 Tekniset tiedot	52
3 Asennus	53
4 Käyttöönotto	54
4.1 Sovelluksen lataus	54
4.2 Sovelluksen yhdistäminen	54
5 Vikojen korjaaminen	55
6 Ympäristönsuojelu ja tuotteen hävittäminen	56
7 Tietosuojaseloste	57

1 Yleiset turvallisuusohjeet

Turvallisuusohjeet

Asennus- ja kokoonpanotyöt saa suorittaa vain näihin töihin hyväksytyt alan ammattilainen voimassa olevien määräysten mukaisesti. Ohjeiden noudattamatta jättäminen voi aiheuttaa aineellisia vahinkoja ja/tai jopa hengenvaarallisia henkilövahinkoja.

- ▶ Tarkasta, että toimitettu tuote on vahingoittumaton. Käytä asennuksessa ainoastaan moitteettomia osia.
- ▶ Noudata laitekomponenttien, lisätarvikkeiden ja varaosien asianomaisia ohjeita.
- ▶ Tee laitteisto kaikista navoistaan jännitteettömäksi ennen töiden aloittamista.
- ▶ Tuotetta ei saa asentaa kosteisiin tiloihin.
- ▶ Asennuspaikan korkeus merenpinnasta saa olla enintään 2000 m.
- ▶ Huomio muut turvallisuusohjeet sisäyksiköiden teknisestä dokumentaatiosta.

2 Tuotteen tiedot

Yhdyskäytävä mahdollistaa sisäyksikön tärkeimpien toimintojen ohjaamisen Bosch HomeCom Easy -sovelluksen avulla yksinkertaisesti älypuhelimien kautta.

Voit edelleen käyttää sisäyksikön kauko-ohjainta.

Yhdyskäytävän voi asentaa seuraaviin sisäyksiköihin:

- Climate 3000i
- Climate 5000i
- Climate 6000i
- Climate Line 5000i
- Climate 5000i U/L (4C)

Yhdessä liitántätarvikkeiden G 10 CLC yhdyskäytävän voi yhdistää seuraaviin sisäyksiköihin:

- Climate 5000i U/L (4CC, D, CF)

2.1 Radiolaitteita koskeva yksinkertaistettu EU-vaatimustenmukaisuusvakuutus

Täten Bosch Thermotechnik GmbH vakuuttaa, että tässä ohjeessa kuvattu tuote G 10 CL-1 vastaa direktiivin 2014/53/EU mukaista radiolaiteteknologiaa.

EU-vaatimustenmukaisuusvakuutuksen täydellinen teksti löytyy Internetistä, ks.: www.bosch-homecomfort.fi.

2.2 Toimituksen sisältö

Kuva 1:

- [1] Yhdyskäytävä
- [2] Tuotedokumenttien painettu asiakirjasarja
- [3] QR-koodi yhdistämistiedoilla

2.3 Tekniset edellytykset

Käyttöjärjestelmä	<ul style="list-style-type: none"> • Android¹⁾ • IOS¹⁾
Reititin	Perusmallinen reititin 2.4 GHz -signaalilla
WLAN-standardi	IEEE 802.11b/g/n

1) Lisätietoa versiosta löytyy App Storesta.

Taul. 20

2.4 Tekniset tiedot

	Yksikkö	Arvo
U	V _{DC}	5
P _{max}	W	2,5
f (RF)	GHz	2,4 (802.11 b/g/n) (P = max. + 20 dBm)
T _{amb}	°C	-20 ... 50
BUS	-	UART
IP-class	-	IP40

Taul. 21

3 Asennus

**VAARA****Sähkövirta aiheuttaa hengenvaaran!**

Jännitteellisten sähköosien koskeminen voi aiheuttaa sähköiskun.

- ▶ Ennen tämän tuotteen asentamista: Kytke sisäyksikkö irti verkkojännitteestä.
- ▶ Ennen käyttöönottoa: Kiinnitä elektroniikkalaitteiden suojukset.

- ▶ Sisäyksikön yhdyskäytävän asennus (→ kuvat 2 - 17).

-tai-

- ▶ Climate 5000i U/L (4CC, D, CF): Liitä yhdyskäytävä liitântatarvikkeiden avulla (→ kuva 18 = liitântatarvikkeiden tekniset dokumentit G 10 CLC).



Sisäyksiköiden mallia Climate 5000i U/L (4C) (→ kuvat 12 - 17) toimituksen sisältöön kuuluu yhdyskäytävän kannatin (H) ja yhdyskaapeli (G). Liitântatarvikkeita G 10 CLC ei vaadita.

- ▶ Säilytä QR-koodia sekä liitântätietoja turvallisesti. Liimaa tätä varten QR-koodi sisäyksikön päälle tai käyttöohjeeseen (→ kuva 19).
- ▶ Lataa sovellus ja yhdistä se.

4 Käyttöönotto

4.1 Sovelluksen lataus

Sovelluksen Bosch HomeCom Easy voi ladata Apple App Storesta iOS-laitteisiin sekä Google Play Storesta Android-laitteisiin. Varmista, että älypuheliminesi on aina ladattuna uusimman versio, jotta voit hyödyntää kaikki toiminto- ja turvapäivitykset.

- ▶ Scannaa QR-koodi (→ kuva 20).

4.2 Sovelluksen yhdistäminen

Edellytykset:

- Yhdyskäytävä on asennettu sisäyksikköön tai liitännätarvikkeisiin ja liitetty.
- WLAN-signaalivahvuus riittää Internet-yhteyden luomiseen. Jos signaali on heikko, käytä WLAN-toistinta.
- Pidä kauko-ohjainta valmiina (WLAN-painike).
- ▶ Lataa ja käynnistä Bosch HomeCom Easy -sovellus (→ kuva 22).
Sovellus ohjaa sinua ensimmäisen käytön yhteydessä vaihe vaiheelta koko yhdistämisprosessin ajan.

5 Vikojen korjaaminen

Ongelma	Tila	Ohje
Sisäyksikköä ei voi ohjata sovelluksen avulla.	Yhdyskäytävä online	Tarkasta asetukset sovelluksesta.
	Yhdyskäytävä offline	→ Yhdyskäytävä jää offline-tilaan.
Yhdyskäytävä jää offline-tilaan.	Sisäyksikössä näkyy WLAN-symboli.	Tarkasta reitittimen Internet-yhteys.
	Sisäyksikössä ei näy WLAN-symbolia.	<ul style="list-style-type: none"> ▶ Tarkasta reitittimen turva-asetukset. ▶ Tarkasta, näyttääkö reitittimen kokoonpano yhdyskäytävän. ▶ Vie reititin lähemmäksi tai käytä WLAN-toistinta.
Paritus älypuhelimeen vaaditaan.	Älypuhelinta ei tueta (esim. OnePlus 5T).	Käytä toista älypuhelinta.
	Älypuhelinta tuetaan, mutta ongelma on yhdistämisessä.	<ul style="list-style-type: none"> ▶ Käytä oikeita käyttäjätietoja. ▶ WLAN käytä sen sijaan mobiileja tietoja. ▶ Deaktivoi paikkatiedot.
	Älypuhelinta tuetaan, mutta reitintä ei löydy.	<ul style="list-style-type: none"> ▶ Vie reititin lähemmäksi tai käytä WLAN-toistinta. ▶ Aseta reitittimen signaalitaajuus lukemaan 2,4 GHz.
Portin johtaminen eteenpäin -toiminto	Portin johtaminen eteenpäin ei toimi.	Tee asetukset porttiin 5222, 443 tai 80.
Väärä reititin liitettyinä.	Liitä toinen reititin.	Kytke reititin pois päältä tai palauta asetukset sovelluksesta.

Taul. 22

6 Ympäristönsuojelu ja tuotteen hävittäminen

Ympäristönsuojelu kuuluu oleellisena osana Bosch-yritysryhmän arvoihin.

Tuotteiden laatu, taloudellisuus ja ympäristönsuojelu ovat meille kaikki yhtä tärkeitä päämääriä. Noudatamme tarkasti ympäristönsuojelulakeja ja -määräyksiä.

Ympäristön suojelemiseksi käytämme taloudelliset näkökohdat huomioon ottaen parasta mahdollista tekniikkaa ja parhaita mahdollisia materiaaleja.

Pakkaus

Koskien pakkausta osallistumme maakohtaisiin kierrätysprosesseihin, jotka takaavat parhaan mahdollisen kierrätyksen.

Kaikki pakkausmateriaalimme ovat ympäristöä kuormittamattomia ja ne voidaan kierrättää.

Vanhat sähkö- ja elektroniikkalaitteet



Tämä symboli tarkoittaa, että tuotetta ei saa hävittää yhdessä muiden jätteiden kanssa, vaan se täytyy toimittaa käsiteltäväksi, kerättäväksi, kierrettäväksi ja hävitettäväksi jätteidenkeräyspisteisiin.

Symboli koskee maita, joissa sähköromua koskevat määräykset ovat voimassa, esim. "Eurooppalainen direktiivi 2012/19/EY Vanhat sähkö- ja elektroniikkalaitteet". Näissä määräyksissä on määritelty kehyspuitteet, jotka koskevat yksittäisten maiden sähkölaitteiden ja muiden romutettavien

laitteiden palautusta ja kierrätystä.

Koska sähkölaitteet saattavat sisältää vaarallisia aineita, on ne kierrätettävä vastuullisesti, jotta mahdollisilta ympäristöhaitoilta vältyttäisiin ja vaikutukset ihmisiin minimoitaisiin. Lisäksi elektroniikkaromun kierrätys säästää luonnollisia resursseja.

Lisätietoa ympäristölle haitallisista käytettyjen sähkö- ja elektroniikkalaitteiden hävittämisestä saa jätteiden hävittämiseen erikoituneista liikkeistä ja myyjältä, jolta tuote ostettiin.

Lisätietoa, katso:

www.bosch-homecomfortgroup.com/en/company/legal-topics/weee/

7 Tietosuojaseloste

Tämän tuotteen lämmitys- ja tuuletusjärjestelmän etävalvontaan ja etäohjaukseen vaaditaan Internet-liitäntä. Sen jälkeen, kun yhteys Internetiin on luotu, tuote ottaa automaattisesti yhteyden palvelimeen. Samalla yhteystiedot, erityisesti IP-osoite, välitetään automaattisesti Bosch Thermotechnik GmbH:n käsiteltäväksi. Käsitteilyn voi keskeyttää palauttamalla tämän tuotteen tehdasasetukset. Lisätietoa tietojenkäsittelystä löytyy seuraavista tietosuojaohjeista ja Internetistä.



Me, **Robert Bosch Oy, Robert Huberin tie 16 A, 01510 Vantaa, Suomi**, käsittelemme tuote- ja asennustietoja, teknisiä ja liitäntätietoja, viestintätietoja, tuoterekisteröinti- ja asiakashistoriatietoja varmistaaksemme tuotteen toiminnallisuuden (6 art. 1 kohdan alakohta b, GDPR), täyttääksemme tuotevalvontaan ja tuoteturvallisuuteen sekä turvallisuussyihin liittyvät velvoitteemme (6 art. 1 kohdan alakohta f, GDPR), turvataksemme oikeutemme takuuseen ja tuoterekisteröintiin liittyvissä kysymyksissä (6 art. 1 kohdan alakohta f, GDPR) ja analysoidaksemme tuotteidemme jakelua sekä tarjotaksemme tuotteeseen liittyviä yksittäisiä tietoja ja tarjouksia (6 art. kohdan 1 alakohta f, GDPR). Tarjotaksemme palveluita, kuten myynti- ja markkinointipalvelut, sopimusten hallinta, maksujen käsittely, ohjelmointi, hosting- ja hotline-palvelut, voimme tehdä toimeksiantoja ja siirtää tietoja ulkoisille palveluntarjoajille ja/tai Boschin kanssa sidoksissa oleville yrityksille. Joissakin tapauksissa, mutta vain asianmukaisen tietosuojatason ollessa taattu, henkilötietoja voidaan siirtää vastaanottajille, joiden sijaintipaikka on Euroopan talousalueen ulkopuolella. Lisätietoa annetaan pyynnöstä. Voit ottaa yhteyttä tietosuojavastaavaamme osoitteeseen: Data Protection Officer, Information Security and Privacy (C/ISP), Robert Bosch GmbH, Postfach 30 02 20, 70442 Stuttgart, GERMANY.

Sinulla on oikeus vastustaa milloin tahansa henkilötietojesi käsittelyä syillä, jotka koskevat erityistä henkilökohtaista tilannettasi, tai jos henkilötietoja käytetään suoramarkkinointitarkoituksiin perustuen GDPR:n 6 art. 1 kohdan alakohtaan f. Ota oikeuksiasi harjoittamiseksi yhteyttä meihin osoitteeseen **DPO@bosch.com**. Lisätietoja saat seuraamalla QR-koodia.

Sommaire

1	Consignes générales de sécurité	59
2	Informations produit	59
2.1	Déclaration de conformité simplifiée relative aux installations radio	60
2.2	Contenu de livraison	60
2.3	Conditions techniques	60
2.4	Caractéristiques techniques	60
3	Installation	61
4	Mise en service	62
4.1	Téléchargement de l'application	62
4.2	Connexion de l'application	62
5	Éliminer les défauts	63
6	Protection de l'environnement et recyclage	64
7	Déclaration de protection des données	65

1 Consignes générales de sécurité

Consignes de sécurité

L'installation/le montage doit être effectué(e) par un spécialiste qualifié pour les opérations concernées et dans le respect des prescriptions applicables. Le non-respect des prescriptions peut entraîner des dommages matériels et/ou des dommages personnels, voire la mort.

- ▶ Vérifier si le contenu de la livraison est en bon état. N'utiliser que des pièces en parfait état.
- ▶ Respecter également les notices des composants de l'installation, des accessoires et des pièces de rechange.
- ▶ Avant tous les travaux : couper la tension sur tous les pôles de l'installation.
- ▶ Ne pas installer le produit dans des pièces humides.
- ▶ L'altitude du local d'installation ne doit pas être supérieure à 2 000 m au-dessus du niveau de la mer.
- ▶ Respecter les consignes de sécurité fournies dans la documentation technique des unités intérieures.

2 Informations produit

La passerelle vous permet de piloter les fonctions principales d'une unité intérieure avec l'application Bosch HomeCom Easy tout simplement via votre smartphone.

La télécommande de l'unité intérieure peut également être utilisée.

La passerelle peut être montée dans les unités intérieures suivantes :

- Climate 3000i
- Climate 5000i
- Climate 6000i
- Climate Line 5000i
- Climate 5000i U/L (4C)

La passerelle et les accessoires de raccordement G 10 CLC sont compatibles avec les unités intérieures suivantes :

- Climate 5000i U/L (4CC, D, CF)

2.1 Déclaration de conformité simplifiée relative aux installations radio

Par la présente, Bosch Thermotechnik GmbH déclare que les produits G 10 CL-1 avec technologie radio décrits dans cette notice sont conformes à la directive 2014/53/UE.

Le texte complet de la déclaration de conformité UE est disponible sur Internet : www.bosch-homecomfort.fr.

2.2 Contenu de livraison

Fig. 1:

- [1] Passerelle
- [2] Dossier de documentation technique pour la documentation produit
- [3] QR code avec identifiants de connexion

2.3 Conditions techniques

Système d'exploitation	<ul style="list-style-type: none"> • Android¹⁾ • IOS¹⁾
Routeur	Routeur courant avec un signal de 2,4 GHz
Norme WLAN	IEEE 802.11b/g/n

1) Vous trouverez des informations plus précises sur l'App ou le Play Store.

Tab. 23

2.4 Caractéristiques techniques

	Unité	Valeur
U	V _{DC}	5
P _{max}	W	2,5
f (RF)	GHz	2,4 (802.11 b/g/n) (P = max. + 20 dBm)
T _{amb}	°C	-20 ... 50
BUS	-	UART
IP-class	-	IP40

Tab. 24

3 Installation

**DANGER**

Danger de mort par électrocution !

Tout contact avec des pièces électriques qui sont sous tension peut provoquer une électrocution.

- ▶ Avant l'installation de ce produit : couper l'unité intérieure de la tension de réseau.
- ▶ Avant la mise en service : monter les caches de l'électronique.

-
- ▶ Monter la passerelle dans l'unité intérieure (→ Fig. 2 à 17).

-ou-

- ▶ Pour Climate 5000i U/L (4CC, D, CF): raccorder la passerelle via l'accessoire de raccordement (→ Fig. 18 = documentation technique de l'accessoire de raccordement G 10 CLC).



Les unités intérieures de type Climate 5000i U/L (4C) (→ Fig. 12 à 17) disposent d'un support de passerelle (H) et d'un câble de connexion (G) compris dans la livraison. L'accessoire de raccordement G 10 CLC n'est pas nécessaire.

- ▶ Conserver soigneusement le QR code et les données de connexion. Pour cela, coller le QR code sur l'unité intérieure ou, le cas échéant, sur la notice d'utilisation (→ Fig. 19).
- ▶ Télécharger l'application et connectez-vous.

4 Mise en service

4.1 Téléchargement de l'application

L'application Bosch HomeCom Easy peut être téléchargée dans Apple App Store pour les systèmes iOS et dans Google Play Store pour Android. S'assurer que la version la plus récente soit toujours installée sur votre smartphone afin de profiter des mises à jour des fonctions et de sécurité.

- ▶ Scanner le QR code (→ fig. 20).

4.2 Connexion de l'application

Conditions :

- La passerelle est installée dans l'unité intérieure ou dans l'accessoire de raccordement et raccordée.
- L'intensité du signal WLAN est suffisante pour établir une connexion avec Internet. Si le signal est trop faible, utiliser un répéteur WLAN.
- Activer la télécommande (avec la touche WLAN).
- ▶ Télécharger et démarrer l'application Bosch HomeCom Easy (→ Fig. 22).
Lors de la première utilisation, l'application vous guide pas à pas dans le processus de connexion.

5 Éliminer les défauts

Problème	État	Solution
L'unité intérieure ne répond pas aux commandes faites dans l'application.	Passerelle en ligne	Vérifier les réglages dans l'application.
	Passerelle hors ligne	→ Connecter la passerelle.
Passerelle déconnectée.	L'unité intérieure affiche le symbole WLAN.	Vérifier la connexion Internet du routeur.
	L'unité intérieure n'affiche pas le symbole WLAN.	<ul style="list-style-type: none"> ▶ Vérifier les paramètres de sécurité du routeur. ▶ Vérifier que la configuration du routeur affiche la passerelle. ▶ Approcher le routeur de l'unité intérieure ou utiliser un répéteur WLAN.
L'appariement avec un smartphone ne fonctionne pas.	Smartphone non pris en charge (par ex : OnePlus 5T).	Utiliser un autre smartphone.
	Smartphone compatible, mais problème de connexion.	<ul style="list-style-type: none"> ▶ Utiliser les bons identifiants de connexion. ▶ Utiliser le WLAN plutôt que les données mobiles. ▶ Désactiver les services de localisation.
	Smartphone compatible, mais routeur introuvable.	<ul style="list-style-type: none"> ▶ Approcher le routeur de l'unité intérieure ou utiliser un répéteur WLAN. ▶ Régler la fréquence du signal du routeur sur 2,4 GHz.
Transfert de port	Le transfert de port ne fonctionne pas sur le routeur.	Régler le port 5222, 443 ou 80.
Mauvais routeur connecté.	Un autre routeur doit être connecté.	Désactiver le routeur ou réinitialiser les réglages dans l'application.

Tab. 25

6 Protection de l'environnement et recyclage

La protection de l'environnement est une valeur de base du groupe Bosch.

Nous accordons une importance égale à la qualité de nos produits, à leur rentabilité et à la protection de l'environnement. Les lois et prescriptions concernant la protection de l'environnement sont strictement observées.

Pour la protection de l'environnement, nous utilisons, tout en respectant les aspects économiques, les meilleures technologies et matériaux possibles.

Emballages

En matière d'emballages, nous participons aux systèmes de mise en valeur spécifiques à chaque pays, qui visent à garantir un recyclage optimal.

Tous les matériaux d'emballage utilisés respectent l'environnement et sont recyclables.

Déchet d'équipement électrique et électronique



Ce symbole signifie que le produit ne doit pas être éliminé avec les autres déchets, mais doit être acheminé vers des points de collecte de déchets pour le traitement, la collecte, le recyclage et l'élimination.

Le symbole s'applique aux pays concernés par les règlements sur les déchets électroniques, par ex. la « Directive européenne 2012/19/CE sur les appareils électriques et électroniques usagés ». Ces règlements définissent les conditions-cadres qui s'appliquent à la reprise et au recyclage des appareils

électroniques usagés dans certains pays.

Comme les appareils électroniques peuvent contenir des substances dangereuses, ils doivent être recyclés de manière responsable pour réduire les éventuels dommages environnementaux et risques pour la santé humaine. De plus, le recyclage des déchets électroniques contribue à préserver les ressources naturelles.

Pour de plus amples informations sur l'élimination écologique des appareils électriques et électroniques usagés, veiller à contacter l'administration locale compétente, les entreprises chargées de l'élimination des déchets ou les revendeurs, auprès desquels le produit a été acheté.

Des informations complémentaires sont disponibles ici :

www.bosch-homecomfortgroup.com/en/company/legal-topics/weee/



FR

**Cet appareil
et ses accessoires
se recyclent**

REPRISE
À LA LIVRAISON



OU

À DÉPOSER
EN MAGASIN



OU

À DÉPOSER
EN DÉCHÈTERIE



Points de collecte sur www.quefairedemesdechets.fr

7 Déclaration de protection des données

Pour permettre une télésurveillance ainsi qu'une commande à distance d'un système de chauffage/climatisation avec ce produit, une connexion internet est indispensable. Une fois la connexion établie, ce produit établit automatiquement une connexion à un serveur. Ce faisant, les données de connexion, notamment l'adresse IP, sont automatiquement transmises et traitées par Bosch Thermotechnik GmbH. Ce traitement de données peut être réglé en réinitialisant les réglages de base de ce produit. Vous trouverez plus d'info sur le traitement des données dans la charte de protection des données suivante et sur Internet.



Nous, **[FR] elm.leblanc S.A.S., 124-126 rue de Stalingrad, 93711 Drancy Cedex, France, [BE] Bosch Thermotechnology n.v./s.a., Zandvoortstraat 47, 2800 Mechelen, Belgique, [LU] Ferroknepper Buderus S.A., Z.I. Um Monkeler, 20, Op den Drieschen, B.P.201 L-4003 Esch-sur-Alzette, Luxembourg**, traitons les informations relatives au produit et à son installation, l'enregistrement du produit et les données de l'historique du client pour assurer la fonctionnalité du produit (art. 6 (1) phrase 1 (b) du RGPD), pour remplir

notre mission de surveillance et de sécurité du produit (art. 6 (1) phrase 1 (f) RGPD), pour protéger nos droits en matière de garantie et d'enregistrement de produit (art. 6 (1) phrase 1 (f) du RGPD), pour analyser la distribution de nos produits et pour fournir des informations et des offres personnalisées en rapport avec le produit (art. 6 (1) phrase 1 (f) du RGPD). Pour fournir des services tels que les services de vente et de marketing, la gestion des contrats, le traitement des paiements, la programmation, l'hébergement de données et les services d'assistance téléphonique, nous pouvons exploiter les données et les transférer à des prestataires de service externes et/ou à des entreprises affiliées à Bosch. Dans certains cas, mais uniquement si une protection des données appropriée est assurée, les données à caractère personnel peuvent être transférées à des destinataires en dehors de l'Espace économique européen. De plus amples informations sont disponibles sur demande. Vous pouvez contacter notre responsable de la protection des données à l'adresse suivante : Data Protection Officer, Information Security and Privacy (C/ISP), Robert Bosch GmbH, Postfach 30 02 20, 70442 Stuttgart, ALLEMAGNE.

Vous avez le droit de vous opposer à tout moment au traitement de vos données à caractère personnel conformément à l'art. 6 (1) phrase 1 (f) du RGPD pour des motifs qui vous sont propres ou dans le cas où vos données personnelles sont utilisées à des fins de marketing direct. Pour exercer votre droit, contactez-nous via l'adresse **[FR] privacy.ttfr@bosch.com, [BE] privacy.ttbe@bosch.com, [LU] DPO@bosch.com**. Pour de plus amples informations, veuillez scanner le QR code.

Indice

1	Avvertenze di sicurezza generali	67
2	Dati sul prodotto	67
2.1	Dichiarazione di conformità UE semplificata relativa agli impianti radio	68
2.2	Fornitura	68
2.3	Requisiti tecnici	68
2.4	Dati tecnici	68
3	Installazione	69
4	Messa in funzione	70
4.1	Download dell'app	70
4.2	Connessione dell'app	70
5	Eliminazione delle disfunzioni	71
6	Protezione ambientale e smaltimento	72
7	Informativa sulla protezione dei dati	73

1 Avvertenze di sicurezza generali

Avvertenze di sicurezza

L'installazione deve essere eseguita da un tecnico specializzato autorizzato in osservanza delle disposizioni vigenti. Il mancato rispetto delle indicazioni può provocare danni a cose e/o a persone con pericolo di morte.

- ▶ Verificare che il volume di fornitura sia in buono stato. Installare solo parti in perfetto stato.
- ▶ Osservare le istruzioni allegate dei componenti dell'impianto, degli accessori abbinabili e dei ricambi originali.
- ▶ Prima di tutti i lavori: staccare dalla tensione tutte le polarità dell'impianto.
- ▶ Non installare il prodotto in locali umidi.
- ▶ Il luogo di installazione non deve essere situato a più di 2000 m sul livello del mare.
- ▶ Rispettare le altre avvertenze di sicurezza contenute nella documentazione tecnica delle unità interne.

2 Dati sul prodotto

Il Gateway permette di gestire in modo molto semplice le principali funzioni di un'unità interna direttamente da smartphone per mezzo dell'app Bosch HomeCom Easy.

È comunque possibile continuare a utilizzare il termoregolatore ambiente dell'unità interna.

Il Gateway può essere installato nelle seguenti unità interne:

- Climate 3000i
- Climate 5000i
- Climate 6000i
- Climate Line 5000i
- Climate 5000i U/L (4C)

Utilizzato con l'accessorio di collegamento G 10 CLC, il Gateway è compatibile con le seguenti unità interne:

- Climate 5000i U/L (4CC, D, CF)

2.1 Dichiarazione di conformità UE semplificata relativa agli impianti radio

Con la presente documentazione la scrivente dichiara che il prodotto G 10 CL-1 descritto in questo manuale è conforme alla tecnologia radio della direttiva 2014/53/UE.

Il testo completo della dichiarazione di conformità UE è disponibile su Internet. www.bosch-homecomfort.it.

2.2 Fornitura

Figura 1:

- [1] Gateway
- [2] Documentazione tecnica a corredo dell'apparecchio
- [3] Codice QR con i dati di connessione

2.3 Requisiti tecnici

Sistema operativo	<ul style="list-style-type: none"> • Android¹⁾ • IOS¹⁾
Router	Qualunque router disponibile in commercio con segnale 2.4 GHz
Standard WLAN	IEEE 802.11b/g/n

1) Per indicazioni più precise sulla versione, consultare l'App Store.

Tab. 26

2.4 Dati tecnici

	Unità	Valore
U	V _{DC}	5
P _{max}	W	2,5
f (RF)	GHz	2,4 (802.11 b/g/n) (P = max. + 20 dBm)
T _{amb}	°C	-20 ... 50
BUS	-	UART
IP-class	-	IP40

Tab. 27

3 Installazione



PERICOLO

Pericolo di morte per corrente elettrica!

Toccando componenti elettrici sotto tensione si rischia la folgorazione.

- ▶ Prima di installare questo prodotto: scollegare l'unità interna dalla tensione elettrica di rete.
- ▶ Prima della messa in funzione: applicare i pannelli protettivi dell'elettronica.

-
- ▶ Installare il Gateway nell'unità interna (→ figure da 2 a 17).

-oppure-

- ▶ Con Climate 5000i U/L (4CC, D, CF): collegare il Gateway per mezzo dell'accessorio di collegamento (→ figura 18 = documentazione tecnica dell'accessorio di collegamento G 10 CLC).



Il volume di fornitura delle unità interne con sigla prodotto Climate 5000i U/L (4C) (→ figure da 12 a 17) comprende un supporto per Gateway (H) e un cavo di collegamento (G).

L'accessorio di collegamento G 10 CLC non è necessario.

- ▶ Custodire al sicuro il codice QR con i dati di connessione. Incollare il codice QR sull'unità interna o sulle istruzioni per l'uso (→ figura 19).
- ▶ Scaricare l'app e connetterla.

4 Messa in funzione

4.1 Download dell'app

L'app Bosch HomeCom Easy può essere scaricata dall'Apple App Store per iOS e da Google Play Store per Android. Per beneficiare degli aggiornamenti delle funzioni e di sicurezza, assicurarsi di avere sempre sullo smartphone la versione più recente.

- ▶ Eseguire la scansione del codice QR (→ fig. 20).

4.2 Connessione dell'app

Presupposti:

- Il Gateway è installato e collegato nell'unità interna o nell'accessorio di collegamento.
- La potenza del segnale WLAN è sufficiente per instaurare una connessione a Internet. Se il segnale è troppo debole, installare un ripetitore WLAN.
- Tenere pronto il termoregolatore ambiente (con il tasto WLAN).
- ▶ Scaricare l'app Bosch HomeCom Easy e avviarla (→ figura 22).
Al primo utilizzo, l'app guida l'utente passo passo nel processo di connessione.

5 Eliminazione delle disfunzioni

Problema	Stato	Rimedio
È impossibile gestire l'unità interna con l'app.	Gateway online	Controllare le impostazioni nell'app.
	Gateway offline	→ Il Gateway rimane offline.
Il Gateway rimane offline.	L'unità interna mostra il simbolo WLAN.	Controllare la connessione a Internet del router.
	L'unità interna non mostra il simbolo WLAN.	<ul style="list-style-type: none"> ▶ Controllare le impostazioni di sicurezza del router. ▶ Controllare se la configurazione del router visualizza il Gateway. ▶ Avvicinare il router o utilizzare un ripetitore WLAN.
Il pairing con lo smartphone non è riuscito.	Lo smartphone non è supportato (ad es. OnePlus 5T).	Utilizzare un altro smartphone.
	Lo smartphone è supportato, ma c'è un problema di connessione.	<ul style="list-style-type: none"> ▶ Utilizzare i dati di login corretti. ▶ Utilizzare WLAN al posto dei dati mobili. ▶ Disattivare i servizi di localizzazione.
	Lo smartphone è supportato, ma è impossibile trovare il router.	<ul style="list-style-type: none"> ▶ Avvicinare il router o utilizzare un ripetitore WLAN. ▶ Impostare la frequenza del segnale del router a 2,4 GHz.
Port forwarding	La funzione Port forwarding del router non funziona.	Impostare la porta 5222, 443 o 80.
Il router collegato non è quello giusto.	Deve essere collegato un altro router.	Spegnere il router o resettare le impostazioni dell'app.

Tab. 28

6 Protezione ambientale e smaltimento

La protezione dell'ambiente è un principio fondamentale per il gruppo Bosch .

La qualità dei prodotti, il risparmio e la tutela dell'ambiente sono per noi obiettivi di pari importanza. Ci atteniamo scrupolosamente alle leggi e alle norme per la protezione dell'ambiente.

Per proteggere l'ambiente impieghiamo la tecnologia e i materiali migliori tenendo conto degli aspetti economici.

Imballo

Per quanto riguarda l'imballo ci atteniamo ai sistemi di riciclaggio specifici dei rispettivi paesi, che garantiscono un ottimale riutilizzo.

Tutti i materiali impiegati per gli imballi rispettano l'ambiente e sono riutilizzabili.

Apparecchi elettronici ed elettrici di generazione precedente



Questo simbolo significa che il prodotto non può essere smaltito insieme agli altri rifiuti, ma deve essere conferito nelle aree ecologiche adibite alla raccolta, al trattamento, al riciclaggio e allo smaltimento dei rifiuti.

Il simbolo è valido nei Paesi in cui vigono norme sui rifiuti elettronici, ad es. la "Direttiva europea 2012/19/CE sui rifiuti di apparecchiature elettriche ed elettroniche". Tali norme definiscono nei singoli Paesi le condizioni generali per la restituzione e il riciclaggio di rifiuti di apparecchiature elettriche ed

elettroniche.

Poiché gli apparecchi elettronici possono contenere sostanze pericolose, devono essere riciclati in modo responsabile per limitare il più possibile eventuali danni ambientali e pericoli per la salute umana. Il riciclaggio dei rifiuti di apparecchiature elettriche ed elettroniche contribuisce inoltre a preservare le risorse naturali.

Per maggiori informazioni sullo smaltimento ecologico dei rifiuti di apparecchiature elettriche ed elettroniche invitiamo a rivolgersi agli enti locali preposti, all'azienda di smaltimento rifiuti di competenza o al rivenditore presso il quale si è acquistato il prodotto.

Per maggiori informazioni consultare:

www.bosch-homecomfortgroup.com/en/company/legal-topics/weee/

7 Informativa sulla protezione dei dati

Per utilizzare questo prodotto per il controllo a distanza e come termoregolatore ambiente di un impianto di riscaldamento o di un sistema di ventilazione, è necessario un collegamento a Internet. Dopo la connessione a Internet, questo prodotto instaura automaticamente un collegamento con un server. I dati di collegamento, tra cui in particolare l'indirizzo IP, vengono trasmessi automaticamente ed elaborati da Bosch Thermotechnik GmbH. È possibile impostare le opzioni di elaborazione ripristinando le impostazioni di fabbrica di questo prodotto. Maggiori informazioni sull'elaborazione dei dati sono reperibili nella seguente informativa sulla privacy e in Internet.



Robert Bosch S.p.A., Società Unipersonale, Via M.A. Colonna 35,

20149 Milano, Italia, elabora informazioni su prodotti e installazioni, dati tecnici e di collegamento, dati di comunicazione, dati di cronologia clienti e registrazione prodotti per fornire funzionalità prodotto

(art. 6 (1) sottopar. 1 (b) GDPR), per adempiere al proprio dovere di vigilanza unitamente a ragioni di sicurezza e tutela del prodotto (art. 6 (1) sottopar. 1 (f) GDPR), per salvaguardare i propri diritti in merito a garanzia e domande su registrazione di prodotti (art. 6 (1) sottopar. 1

(f) GDPR), nonché per analizzare la distribuzione dei prodotti e fornire informazioni personalizzate e offerte correlate al prodotto (art. 6 (1) sottopar. 1 (f) GDPR). Al fine di fornire servizi come vendita e marketing, gestione contratti e pagamenti, programmazione servizi hotline e data hosting possiamo commissionare e trasferire dati a fornitori di servizi esterni e/o aziende affiliate a Bosch. Talvolta, ma soltanto con adeguata garanzia di tutela, i dati personali potrebbero essere trasferiti a destinatari non ubicati nello Spazio Economico Europeo. Ulteriori informazioni sono disponibili su richiesta. Può rivolgersi al Titolare del trattamento dei dati presso Data Protection Officer, Information Security and Privacy (C/ISP), Robert Bosch GmbH, Postfach 30 02 20, 70442 Stoccarda, GERMANIA.

Ha il diritto di opporsi in qualsiasi momento al trattamento dei dati personali in base all'art. 6 (1) sottopar. 1 (f) GDPR in riferimento alla sua situazione in particolare o in caso di utilizzo a fini di direct marketing. Per esercitare tali diritti ci contatti tramite **DPO@bosch.com**. Segua il Codice QR-per ulteriori informazioni.

Turinys

1 Bendrieji saugos nurodymai	75
2 Duomenys apie gaminį	75
2.1 Supaprastinta ES atitikties deklaracija, susijusi radijo ryšio įranga	75
2.2 Tiekiamas komplektas	76
2.3 Būtinės techninės sąlygos	76
2.4 Techniniai duomenys	76
3 Montavimas	77
4 Paleidimas eksploatuoti	78
4.1 Programos parsisiuntimas	78
4.2 Programos sujungimas	78
5 Trikčių šalinimas	78
6 Aplinkosauga ir utilizavimas	80
7 Duomenų apsaugos pranešimas	81

1 Bendrieji saugos nurodymai

Saugos nurodymai

Instalavimo / montavimo darbus, laikydamiesi galiojančių taisyklių, privalo atlikti šiems darbams įgalioti specialistai. Nesilaikant nurodymų, galima patirti materialinės žalos ir / arba gali būti sužaloti asmenys ar net iškilti pavojus gyvybei.

- ▶ Patikrinkite, ar pristatytame komplekte yra visos reikiamos dalys. Įmontuokite tik nepriekaištingos būklės dalis.
- ▶ Taip pat laikykitės įrenginio komponentų, priedų ir atsarginių dalių galiojančių instrukcijų.
- ▶ Prieš pradėdami bet kokius darbus: atjunkite įrenginio visų fazių srovę.
- ▶ Nemontuokite gaminio drėgnose patalpose.
- ▶ Montavimo vieta turi būti ne aukščiau kaip 2000 m virš jūros lygio.
- ▶ Laikykitės kitų saugos reikalavimų, pateiktų vidinių blokų techninėje dokumentacijoje.

2 Duomenys apie gaminį

Tinklų sietuvą užtikrina, kad, naudojantis Bosch HomeCom Easy programa, išmaniuoju telefonu būtų galima labai paprastai valdyti svarbiausias vidinio bloko funkcijas.

Vidinio bloko nuotolinio valdymo pultą galite naudoti ir toliau.

Tinklų sietuvą galima įmontuoti šiuose vidiniuose blokuose:

- Climate 3000i
- Climate 5000i
- Climate 6000i
- Climate Line 5000i
- Climate 5000i U/L (4C)

Naudojant montavimo priedu G 10 CLC tinklų sietuvą galima naudoti kartu su šiais vidiniais blokais:

- Climate 5000i U/L (4CC, D, CF)

2.1 Supaprastinta ES atitikties deklaracija, susijusi radijo ryšio įranga

Bosch Thermotechnik GmbH patvirtina, kad šioje instrukcijoje aprašytas gaminys G 10 CL-1 su radijo ryšio įranga atitinka 2014/53/ES direktyvos reikalavimus.

Visas ES atitikties deklaracijos tekstas pateiktas internete: www.bosch-homecomfort.lt.

2.2 Tiekiamas komplektas

1 pav.:

- [1] Tinklų sistuvus
- [2] Gaminio dokumentacijos rinkinys
- [3] QR kodas su prisijungimo duomenimis

2.3 Būtinės techninės sąlygos

Operacinė sistema	<ul style="list-style-type: none"> • Android¹⁾ • IOS¹⁾
Maršruto parinktuvas	Standartinis maršruto parinktuvas su 2.4 GHz signalu
WLANStandart.	IEEE 802.11b/g/n

1) Tikslėsi duomenys apie šią versiją pateikti "App Store".

Lent. 29

2.4 Techniniai duomenys

	Vienetai	Vertė
U	V _{DC}	5
P _{maks}	W	2,5
f (RF)	GHz	2,4 (802.11 b/g/n) (P = maks. + 20 dBm)
T _{amb}	°C	-20 ... 50
BUS magistralė	-	UART
IP klasė	-	IP40

Lent. 30

3 Montavimas



PAVOJUS

Pavojus gyvybei dėl elektros srovės!

Palietus elektrines dalis, kuriomis teka elektros srovė, gali trenkti elektros smūgis.

- ▶ Prieš montuodami šį gaminį: nuo vidinio bloko atjunkite tinklo įtampą.
- ▶ Prieš pradėdami eksploatuoti: uždėkite elektronikos dangčius.

- ▶ Vidiniame bloke sumontuokite tinklų sietuvą (→ nuo 2 iki 17 pav.).

-arba-

- ▶ Climate 5000i U/L (4CC, D, CF) atveju: tinklų sietuvą prijunkite, naudodami montavimo priedus (→ pav 18 = montavimo priedų techninė dokumentacija G 10 CLC).



Tiekimo komplekte Climate 5000i U/L (4C) tipo vidiniai blokai (→ nuo 12 iki 17 pav.) turi tinklų sietuvą-laikiklį (H) ir jungiamąjį laidą (G). Montavimo priedai G 10 CLC yra nereikalingi.

- ▶ QR kodą ir prijungimo duomenis kruopščiai saugokite. Tam QR kodą priklijuokite ant vidinio bloko arba, jei reikia, ant naudojimo instrukcijos (→ pav 19).
- ▶ Parsisiųskite programą ir prijunkite.

4 Paleidimas eksploatuoti

4.1 Programos parsisiuntimas

Programą Bosch HomeCom Easy "iOS" įrenginiams galima parsisiųsti iš "Apple App Store", o "Android" įrenginiams iš "Google Play Store". Norėdami naudotis funkcijų ir saugos naujiniais, užtikrinkite, kad Jūsų išmaniajame telefone visada būtų yra įdiegta naujausios versijos programa.

- ▶ Nuskenaukite QR kodą (→ 20 pav.).

4.2 Programos sujungimas

Būtinės sąlygos:

- Vidiniame bloke arba montavimo prieduose yra sumontuotas ir prijungtas tinklų sietuvas.
- WLAN stiprumo signalo pakanka ryšiui su internetu užmegzti. Esant per silpnam signalui, naudokite WLAN kartotuvą.
- Paruoškite nuotolinio valdymo pultą (su WLAN mygtuku).
- ▶ Bosch HomeCom Easy programą atsisiųskite ir ją paleiskite (→ 22 pav.).
Naudojant pirmą kartą, programa žingsnis po žingsnio praves per prisijungimo procesą.

5 Trikčių šalinimas

Problema	Būsen.	Šalinimas
Vidinio bloko valdyti programa negalima.	Tinklų sietuvas "online" režime (prijungtas)	Patikrinkite nustatymus programoje.
	Tinklų sietuvas "offline" režime (atjungtas)	→ Tinklų sietuvas lieka "offline" režime (atjungtas).
Tinklų sietuvas lieka "offline" režime (atjungtas).	Vidiniame bloke rodomas WLAN simbolis.	Patikrinkite maršruto parinktuvo interneto ryšį.
	Vidiniame bloke nerodomas WLAN simbolis.	<ul style="list-style-type: none"> ▶ Patikrinkite maršruto parinktuvo saugos nustatymus. ▶ Patikrinkite, ar tinklų sietuvas rodo maršruto parinktuvo konfigūraciją. ▶ Priartinkite maršruto parinktuvą arba naudokite WLAN kartotuvą.

Problema	Būsen.	Šalinimas
"Pairing"(sujungimas) su išmaniuoju telefonu nereikalingas.	Išmanusis telefonas nepalaikomas (pvz., "OnePlus 5T").	Naudokite kitą išmanųjį telefoną.
	Išmanusis telefonas palaikomas, tačiau išlieka problema sujungimo metu.	<ul style="list-style-type: none"> ▶ Naudokite tinkamus prisijungimo duomenis. ▶ WLAN naudokite vietoje mobiliųjų duomenų. ▶ Išaktyvinkite buvimo vietos nustatymo paslaugas.
	Išmanusis telefonas palaikomas, tačiau maršruto parinktuvas nerastas.	<ul style="list-style-type: none"> ▶ Priartinkite maršruto parinktuvą arba naudokite WLANkartotuvą. ▶ Maršruto parinktuvo signalo stiprį nustatykite 2,4 GHz.
Prievado peradresavimas	Prievado peradresavimo funkcija maršruto parinktuve neveikia.	Nustatykite 5222, 443 arba 80 prievadą.
Prijungtas neteisingas maršruto parinktuvas.	Reikia prijungti kitą maršruto parinktuvą.	Išjunkite maršruto parinktuvą arba atlikite nustatymų atstatą programoje.

Lent. 31

6 Aplinkosauga ir utilizavimas

Aplinkosauga yra Bosch grupės veiklos prioritetas.

Mums vienodai svarbu gaminių kokybė, ekonomiškumas ir aplinkosauga. Todėl griežtai laikomės su aplinkosauga susijusių įstatymų bei teisės aktų.

Siekdami apsaugoti aplinką ir atsižvelgdami į ekonomiškumo kriterijus, gamybai taikome geriausius procesus, techniką bei medžiagas.

Pakuotė

Mes dalyvaujame šalyse vykdomose pakuočių utilizavimo programose, užtikrinančiose optimalų perdirbimą.

Visos pakuotės medžiagos yra nekenksmingos aplinkai ir jas galima perdirbti.

Naudoti elektriniai ir elektroniniai prietaisai



Šis simbolis reiškia, kad gaminį draudžiama šalinti kartu su kitomis atliekomis; jį tolimesniam apdorojimui, surinkimui, utilizacijai ir šalinimui privaloma pristatyti į atliekų surinkimo punktą.

Šis simbolis galioja šalims, kuriose privaloma laikytis elektronikos laužo direktyvų, pvz., "Europos direktyvos 2012/19/EB dėl elektros ir įrangos atliekų". Šios direktyvos apibrėžia ribines sąlygas, kurios galioja elektroninės įrangos grąžinimui ir utilizavimui atskirose šalyse.

Kadangi elektroniniuose prietaisuose gali būti kenksmingų medžiagų, siekiant kaip galima sumažinti galimą žalingą poveikį aplinkai ir pavojus žmonių sveikatai, juos reikia atsakingai utilizuoti. Be to, elektroninio laužo utilizavimas padeda tausoti gamtos išteklius.

Dėl išsamesnės informacijos apie aplinkai nekenksmingą elektros ir elektroninių atliekų šalinimą prašome kreiptis į atsakingas vietines įstaigas, į savo atliekų šalinimo įmonę arba į prekybos atstovą, iš kurio nusipirkote šį gaminį.

Daugiau informacijos žr.:

www.bosch-homecomfortgroup.com/en/company/legal-topics/weee/

7 Duomenų apsaugos pranešimas

Norint šiuo produktu vykdyti šildymo sistemos / ventiliacinės sistemos nuotolinę kontrolę ir nuotolinį valdymą, reikia prijungti prie interneto. Prijungus prie interneto, šis produktas automatiškai užmezga ryšį su serveriu. Tokiu atveju prisijungimo duomenys, ypač IP adresas, perduodami automatiškai ir juos tvarko Bosch "Thermotechnik". Apdorojimą galima nustatyti atkuriant šio produkto gamyklinius nustatymus. Daugiau nuorodų apie duomenų apdorojimą rasite toliau pateiktuose Privatumo pranešimuose.



Mes, įmonė **Robert Bosch UAB, Ateities plentas 79A., LT 52104 Kaunas, Lietuva**, apdorojame informaciją apie gaminius ir jų įmontavimą, techninius ir prijungimo duomenis, ryšių duomenis, produktų registravimo ir klientų istorijos duomenis, kad galėtume užtikrinti produkto funkcionalumą (BDAR 6 (1) str. 1 (b) dalis), siekiant įvykdyti mūsų pareigą stebėti gaminį ir užtikrinti gaminio saugą ir saugumą (BDAR 6 (1) str. 1 (f) dalis), apsaugoti mūsų teises, susijusias su garantijos ir produktų registravimo klausimais (BDAR 6

(1) str. 1 (f) dalis) ir analizuoti mūsų produktų platinimą bei teikti individualią informaciją ir pasiūlymus, susijusius su produktu (BDAR 6 (1) str. 1 (f) dalis). Norėdami teikti tokias paslaugas, kaip pardavimo ir rinkodaros paslaugos, sutarčių valdymas, mokėjimų tvarkymas, programavimas, duomenų laikymas ir karštosios linijos paslaugos, mes galime pavesti ir perduoti duomenis išorės paslaugų teikėjams ir (arba) su "Bosch" susijusioms įmonėms. Kai kuriais atvejais, bet tik tuo atveju, jei užtikrinama tinkama duomenų apsauga, asmens duomenys gali būti perduoti gavėjams, esantiems už Europos ekonominės erdvės ribų. Papildoma informacija pateikiama atskiru prašymu. Galite susisiekti su mūsų duomenų apsaugos pareigūnu: Data Protection Officer, Information Security and Privacy (C/ISP), Robert Bosch GmbH, Postfach 30 02 20, 70442 Stuttgart, VOKIETIJA.

Jūs bet kuriuo metu galite nesutikti su savo asmens duomenų tvarkymu pagal BDAR 6 (1) str. 1 (f) dalį, dėl priežasčių, susijusių su jūsų konkrečia situacija arba tiesioginės rinkodaros tikslais. Norėdami pasinaudoti savo teisėmis, prašom susisiekti su mumis adresu

DPO@bosch.com. Norėdami gauti daugiau informacijos, vadovaukitės QR kodu.

Satura rādītājs

1	Vispārīgi drošības norādījumi	83
2	Izstrādājuma apraksts	83
2.1	Vienkāršota ES atbilstības deklarācija radioiekārtām	84
2.2	Piegādes komplekts	84
2.3	Tehniskie priekšnoteikumi	84
2.4	Tehniskie dati	84
3	Instalācija	85
4	Ekspluatācijas uzsākšana	86
4.1	Lietotnes lejuplādēšana	86
4.2	Lietotnes savienošana	86
5	Kļūmju novēršana	87
6	Apkārtējās vides aizsardzība un utilizācija	88
7	Paziņojums par datu aizsardzību	89

1 Vispārīgi drošības norādījumi

Drošības norādījumi

Instalācija/montāža jāveic darbu veikšanai sertificētam speciālistam, ievērojot spēkā esošos noteikumus. Noteikumu neievērošana var radīt mantiskos bojājumus un/vai traumas, kā arī nāvējošas traumas.

- ▶ Pārbaudiet, vai piegādes komplekts nav bojāts. Montāžai lietojiet tikai nevainojamā stāvoklī esošus komponentus.
- ▶ Ievērojiet iekārtas komponentu, piederumu un rezerves daļu instrukcijas.
- ▶ Pirms jebkādu darbu uzsākšanas: izslēdziet iekārtas strāvas padevi visiem poliem.
- ▶ Neinstalējiet ierīci mitrās telpās.
- ▶ Uzstādīšanas vieta nedrīkst būt augstāka par 2000 m virs jūras līmeņa.
- ▶ Ievērojiet drošības norādījumus iekšējo bloku tehniskajā dokumentācijā.

2 Izstrādājuma apraksts

Vārteja ļauj svarīgākās iekšējā bloka funkcijas vadīt ar viedtālruni, izmantojot lietotni Bosch HomeCom Easy.

Tāpat varat turpināt lietot iekšējā bloka tālvadību.

Vārteja var būt uzstādīta šādos iekšējos blokos:

- Climate 3000i
- Climate 5000i
- Climate 6000i
- Climate Line 5000i
- Climate 5000i U/L (4C)

Kopā ar pieslēgšanas piederumu G 10 CLC vārteja ir saderīga ar šādiem iekšējiem blokiem:

- Climate 5000i U/L (4CC, D, CF)

2.1 Vienkāršota ES atbilstības deklarācija radioiekārtām

Ar šo Bosch Thermotechnik GmbH apliecinā, ka šajā instrukcijā aprakstītais izstrādājums G 10 CL-1 ar radiotehniku atbilst Direktīvas 2014/53/ES prasībām.

ES atbilstības deklarācijas pilns teksts pieejams internetā: www.bosch-homecomfort.lv.

2.2 Piegādes komplekts

1. att.:

- [1] Vārteja
- [2] Produkta dokumentācijas komplekts
- [3] QR kods ar savienojuma datiem

2.3 Tehniskie priekšnoteikumi

Operētājsistēma	<ul style="list-style-type: none"> • Android¹⁾ • IOS¹⁾
Maršrutētājs	Tirdzniecībā esošs maršrutētājs ar 2,4 GHz signālu
WLAN standarts	IEEE 802.11b/g/n

1) Precīzus datus par versiju skatiet lietotņu veikalā.

Tab. 32

2.4 Tehniskie dati

	Mērvienība	Vērtība
U	V_{DC}	5
$P_{maks.}$	W	2,5
f (RF)	GHz	2,4 (802.11 b/g/n) (P = maks. + 20 dBm)
T_{amb}	°C	-20 ... 50
BUS	-	UART
IP-class	-	IP40

Tab. 33

3 Instalācija



BĪSTAMI

Elektriskā strāva rada draudus dzīvībai!

Pieskaroties elektriskām daļām, kuras atrodas zem spriegums, var gūt strāvas triecienu.

- ▶ Pirms šīs ierīces instalācijas: atvienojiet iekšējo bloku no tīkla sprieguma.
- ▶ Pirms ekspluatācijas uzsākšanas: uzlieciet atpakaļ elektronikas korpusa pārsegu.

- ▶ Vārteju iemontējiet iekšējā blokā (→ no 2. att. līdz 17. att.).

-vai-

- ▶ Ar Climate 5000i U/L (4CC, D, CF): vārteju pieslēdziet, izmantojot pieslēgšanas piederumu (→ 18. att. = pieslēgšanas piederuma tehniskā dokumentācija G 10 CLC).



Modeļa Climate 5000i U/L (4C) iekšējiem blokiem (→ no 12. att. līdz 17. att.) piegādes komplektā ir vārtejas turētājs (H) un savienotāj kabelis (G). Pieslēgšanas piederums G 10 CLC nav nepieciešams.

- ▶ QR kodu ar savienojuma datiem uzglabājiet drošā vietā. Šim nolūkam QR kodu uzlīmējiet uz iekšējā bloka vai vajadzības gadījumā uz lietošanas instrukcijas (→ 19. att.).
- ▶ Lejupielādējiet lietotni un savienojiet lietotni.

4 Ekspluatācijas uzsākšana

4.1 Lietotnes lejuplādēšana

Lietotni Bosch HomeCom Easy var lejuplādēt "Apple App Store" viedtālruniem ar iOS, kā arī "Google Play Store" viedtālruniem ar Android. Pārliecinieties, ka jūsu viedtālrunī vienmēr ir instalēta jaunākā versija, lai varētu izmantot visas iespējas, ko nodrošina funkciju un drošības atjauninājumi.

- ▶ Noskenējiet QR kodu (→ 20. att.).

4.2 Lietotnes savienošana

Nosacījumi:

- Vārteja ir instalēta iekšējā blokā vai pieslēgšanas piederumā un pieslēgta.
- WLAN signāla intensitāte ir pietiekama, lai izveidotu savienojumu ar internetu. Ja signāls ir pārāk vājš, izmantojiet WLAN retranslatoru.
- Sagatavojiet tālvadību (ar WLAN taustiņu).
- ▶ Lejupielādējiet un palaidiet Bosch lietotni HomeCom Easy (→ 22. att.).
Pirmo reizi sākot lietot, lietotne pakāpeniski izpilda savienošanas procesa darbības.

5 Kļūmju novēršana

Problēma	Statuss	Risinājums
Iekšējo bloku nav iespējams vadīt ar lietotni.	Vārteja tiešsaistē	Pārbaudiet iestatījumus lietotnē.
	Vārteja bezsaistē	→ Vārteja paliek bezsaistē.
Vārteja paliek bezsaistē.	Iekšējais bloks rāda WLAN simbolu.	Pārbaudiet maršrutētāja interneta savienojumu.
	Iekšējais bloks nerāda WLAN simbolu.	<ul style="list-style-type: none"> ▶ Pārbaudiet maršrutētāja drošības iestatījumus. ▶ Pārbaudiet, vai maršrutētāja konfigurācija rāda vārteju. ▶ Pārvietojiet maršrutētāju tuvāk vai izmantojiet WLAN retranslatoru.
Sapārošana ar viedtālruni neveiksmīga.	Viedtālrunis netiek atbalstīts (piem., OnePlus 5T).	Izmantojiet citu viedtālruni.
	Viedtālrunis tiek atbalstīts, bet problēma ar savienojumu.	<ul style="list-style-type: none"> ▶ Izmantojiet pareizus pieteikšanās datus. ▶ Mobilo datu vietā izmantojiet WLAN. ▶ Deaktivizējiet atrašanās vietas pakalpojumus.
	Viedtālrunis tiek atbalstīts, bet maršrutētājs nav atrasts.	<ul style="list-style-type: none"> ▶ Pārvietojiet maršrutētāju tuvāk vai izmantojiet WLAN retranslatoru. ▶ Maršrutētāja signāla frekvenci iestatiet uz 2,4 GHz.
Porta nosūtīšana	Porta nosūtīšana maršrutētājam nedarbojas.	Iestatiet portu 5222, 443 vai 80.
Savienots nepareizais maršrutētājs.	Jāsavieno cits maršrutētājs.	Izslēdziet maršrutētāju vai atiestatiet iestatījumus lietotnē.

Tab. 34

6 Apkārtējās vides aizsardzība un utilizācija

Vides aizsardzība ir Bosch grupas uzņēmējdarbības pamatprincips.

Mūsu izstrādājumu kvalitāte, ekonomiskums un apkārtējās vides aizsardzība mums ir vienlīdz svarīgi mērķi. Mēs stingri ievērojam apkārtējās vides aizsardzības likumdošanu un prasības. Apkārtējās vides aizsardzībai mēs, ievērojot ekonomiskos mērķus, izmantojam vislabāko tehniku un materiālus.

Iepakojums

Mēs piedalāmies iesaiņojamo materiālu otrreizējās izmantošanas sistēmas izstrādē, lai nodrošinātu to optimālu pārstrādi.

Visi izmantotie iepakojuma materiāli ir videi draudzīgi un otrreiz pārstrādājami.

Nolietotās elektriskās un elektroniskās ierīces



Šis simbols nozīmē, ka produktu nedrīkst apglabāt kopā ar citiem atkritumiem, bet gan jānogādā atkritumu savākšanas punktos apstrādei, savākšanai, pārstrādei un apglabāšanai.

Simbols attiecas uz valstīm, kurās ir spēkā elektronisko iekārtu atkritumu noteikumi, piemēram, "Eiropas Direktīva 2012/19/EK par elektrisko un elektronisko iekārtu atkritumiem". Šajos noteikumos izklāstīti pamatnosacījumi, kas katrā valstī piemērojami elektronisko iekārtu

atkritumu atgriešanai un pārstrādei.

Tā kā elektroniskajās ierīcēs var būt bīstamas vielas, tās ir jāpārstrādā atbildīgi, lai samazinātu iespējamo kaitējumu videi un cilvēku veselības apdraudējumu. Turklāt elektronisko atkritumu pārstrāde veicina dabas resursu saglabāšanu.

Lai iegūtu papildu informāciju par elektrisko un elektronisko iekārtu atkritumu apglabāšanu videi nekaitīgā veidā, sazinieties ar vietējām varas iestādēm, atkritumu apglabāšanas uzņēmumu vai tirgotāju, no kura jūs iegādājāties produktu.

Papildu informāciju skatiet šeit:

www.bosch-homecomfortgroup.com/en/company/legal-topics/weee/

7 Paziņojums par datu aizsardzību

Lai ar šo produktu būtu iespējama apkures/ventilācijas sistēmas attālināta novērošana un tālvadība, nepieciešams interneta pieslēgums. Pēc savienošanas ar internetu šis produkts automātiski izveido savienojumu ar serveri. Savienojuma dati, jo īpaši IP adrese, tiek nosūtīti automātiski, un tos apstrādā Bosch Thermotechnik GmbH. Apstrādi var atiestatīt uz šī produkta rūpnīcas ieregulējumiem. Papildu norādījumi par datu apstrādi atrodami tālāk dotajos norādījumos par datu aizsardzību un internetā.



Mēs, **Robert Bosch SIA, Gāzes apkures iekārtas, Mūkusalas str. 101, LV-1004, Rīga, Latvija**, apstrādājam informāciju par produktu un instalāciju, tehniskos un savienojuma datus, sakaru datus, produkta reģistrācijas un klienta vēstures datus, lai nodrošinātu produkta funkcionalitāti (saskaņā ar VDAR 6. (1) panta 1. (b) punktu), lai izpildītu mūsu pienākumus attiecībā uz produkta pārraudzību, kā arī produkta drošības un aizsardzības nolūkos (saskaņā ar VDAR 6. (1) panta 1. (f) punktu), lai aizsargātu mūsu tiesības saistībā ar garantiju

un produkta reģistrācijas jautājumiem (saskaņā ar VDAR 6. (1) panta 1. (f) punktu) un lai analizētu mūsu produktu izplatīšanu un nodrošinātu individualizētu informāciju un piedāvājumus saistībā ar produktu (saskaņā ar VDAR 6. (1) panta 1. (f) punktu). Lai nodrošinātu tādu pakalpojumu kā, piemēram, pārdošanas un mārketinga pakalpojumus, līgumu pārvaldību, maksājumu apstrādi, programmēšanu, datu viesošanu un palīdzības dienesta pakalpojumus, mums ir tiesības nodot un pārsūtīt datus ārējiem pakalpojumu sniedzējiem un/vai ar Bosch saistītiem uzņēmumiem. Reizēm, bet vienīgi gadījumos, ja tiek nodrošināta atbilstoša datu aizsardzība, personas dati var tikt nodoti personām, kas atrodas ārpus Eiropas Ekonomikas zonas. Papildu informācija tiek sniegta pēc pieprasījuma. Ar mūsu Datu aizsardzības speciālistu varat sazināties šeit: Data Protection Officer, Information Security and Privacy (C/ISP), Robert Bosch GmbH, Postfach 30 02 20, 70442 Stuttgart, GERMANY (Vācija).

Jums ir tiesības jebkurā laikā iebilst pret savu personas datu apstrādi saskaņā ar VDAR 6. (1) panta 1. (f) punktu, pamatojoties uz savu konkrēto situāciju vai tiešā mārketinga nolūkos. Lai izmantotu savas tiesības, lūdzu, sazinieties ar mums pa e-pasta adresi **DPO@bosch.com**. Lai noskaidrotu papildinformāciju, lūdzu, izmantojiet QR kodu.

Inhoudsopgave

1	Algemene veiligheidsinstructies	91
2	Productinformatie	91
2.1	Vereenvoudigde conformiteitsverklaring betreffende radiografische installaties	92
2.2	Leveringsomvang	92
2.3	Technische voorwaarden	92
2.4	Technische gegevens	92
3	Installatie	93
4	Inbedrijfname	94
4.1	Download de app	94
4.2	Verbind de app	94
5	Storingen verhelpen	95
6	Milieubescherming en afvalverwerking	96
7	Informatie inzake gegevensbescherming	97

1 Algemene veiligheidsinstructies

Veiligheidsinstructies

De installatie/montage moet worden uitgevoerd door een voor de werkzaamheden geautoriseerde vakman rekening houdend met de geldende voorschriften. Niet aanhouden van de instructies kan materiële schade, lichamelijk letsel of zelfs levensgevaar tot gevolg hebben.

- ▶ Controleer of de leveringsomvang niet beschadigd is. Monteer alleen onderdelen die in optimale conditie verkeren.
- ▶ Houd tevens geldende instructies van installatiecomponenten, accessoires en reserveonderdelen aan.
- ▶ Voor alle werkzaamheden: installatie over alle polen spanningsloos schakelen.
- ▶ Installeer het product niet in vochtige ruimten.
- ▶ De installatieplaats mag niet hoger liggen dan 2000 m boven zeeniveau.
- ▶ Meer veiligheidsaanwijzingen kunt u vinden in de technische documentatie van de binnenunits.

2 Productinformatie

De gateway maakt het mogelijk om de belangrijkste functies van een binnenunit met de Bosch HomeCom Easy app te bedienen met behulp van een smartphone.

U kunt nog steeds de afstandsbediening van de binnenunit gebruiken.

De gateway kan in de volgende binnenunits worden geïnstalleerd:

- Climate 3000i
- Climate 5000i
- Climate 6000i
- Climate Line 5000i
- Climate 5000i U/L (4C)

Samen met de aansluittoebehoren G 10 CLC is de gateway compatibel met de volgende binnenunits:

- Climate 5000i U/L (4CC, D, CF)

2.1 Vereenvoudigde conformiteitsverklaring betreffende radiografische installaties

Hierbij verklaart Bosch Thermotechniek GmbH, dat het in deze instructie genoemde product G 10 CL-1 met radiografische technologie aan de richtlijn 2014/53/EU voldoet.

De volledige tekst van de EU-conformiteitsverklaring is via internet beschikbaar: www.nefit-bosch.nl.

2.2 Leveringsomvang

Afb. 1:

- [1] Gateway
- [2] Documentenset voor productdocumentatie
- [3] QR-code met aanmeldgegevens

2.3 Technische voorwaarden

Besturingssysteem	<ul style="list-style-type: none"> • Android¹⁾ • iOS¹⁾
Router	Traditionele router met 2.4 GHz-siginaal
WLAN-standaard	IEEE 802.11b/g/n

1) Gedetailleerde informatie over de versie vindt u in de AppStore / Google Play.

Tabel 35

2.4 Technische gegevens

	Eenheid	Waarde
U	V _{DC}	5
Geluidsvermogen _{max}	W	2,5
effectief waterdebiet (RF)	GHz	2,4 (802.11 b/g/n) (Geluidsvermogen = max. + 20 dBm)
T _{amb}	°C	-20 ... 50
BUS	-	UART
IP-klasse	-	IP40

Tabel 36

3 Installatie



GEVAAR

Levensgevaar door elektrische stroom!

Aanraken van elektrische onderdelen die onder spanning staan kan een elektrische schok veroorzaken.

- ▶ Voor de installatie van dit product: koppel de binnenunit los van de netspanning.
- ▶ Vóór de inbedrijfname: breng de afdekkingen van de elektronica aan.

- ▶ Monteer de gateway in de binnenunit (→ afb. 2 tot 17).

-of-

- ▶ Bij Climate 5000i U/L (4CC, D, CF): gateway via de aansluitaccessoires aansluiten (→ afb. 18 = technische documentatie van de aansluitaccessoires G 10 CLC).



Binnenunits van het type Climate 5000i U/L (4C) (→ afb. 12 tot 17) hebben een meegeleverde gateway-houder (H) en een verbindingkabel (G). De aansluittoebehoren G 10 CLC is niet nodig.

- ▶ QR-code met de verbidingsgegevens goed bewaren. Daarvoor de QR-code op de binnenunit of evt. op de handleiding plakken (→ afb. 19).
- ▶ Download de app en verbind de app.

4 Inbedrijfname

4.1 Download de app

De Bosch HomeCom Easy app kan worden gedownload in de Apple App Store voor iOS en de Google Play Store voor Android. Zorg ervoor dat u altijd de laatste versie op uw smartphone hebt geïnstalleerd om te kunnen profiteren van functie- en beveiligingsupdates.

- ▶ Scan de QR-code (→ afb. 20).

4.2 Verbind de app

Voorwaarden:

- De gateway wordt in de binneneenheid of in de aansluitaccessoire geïnstalleerd en aangesloten.
- De WLAN-siginaalsterkte is voldoende om een verbinding met het internet tot stand te brengen. Gebruik een WLAN-repeater als het signaal te zwak is.
- Houd de afstandsbediening (met WLAN-toets) klaar.
- ▶ Bosch HomeCom Easy App downloaden en (→ afb. 22).
De app leidt u de eerste keer dat u de app gebruikt stap-voor-stap door het verbindingproces.

5 Storingen verhelpen

Probleem	Status	Oplossingen
De binnenunit kan niet via de app worden bediend.	Gateway online	Instellingen in de app controleren.
	Gateway offline	→ gateway blijft offline.
Gateway blijft offline.	Binnenunit toont WLAN-symbool.	Internetverbinding van de router controleren.
	Binnenunit toont geen WLAN-symbool.	<ul style="list-style-type: none"> ▶ Beveiligingsinstellingen van de router controleren. ▶ Controleer, of de configuratie van de router de gateway weergeeft. ▶ Plaats de router dichterbij de binnenunit of gebruik een WLAN-repeater.
Verbinding met smartphone is niet succesvol.	Smartphone wordt niet ondersteund.	Andere smartphone gebruiken.
	Smartphone is ondersteund, maar er is een probleem bij het verbinden.	<ul style="list-style-type: none"> ▶ Gebruik correcte aanmeldgegevens. ▶ WLAN in plaats van mobiele data gebruiken. ▶ Locatiediensten uitschakelen.
	Smartphone wordt ondersteund, maar router wordt niet gevonden.	<ul style="list-style-type: none"> ▶ Plaats de router dichterbij de binnenunit of gebruik een WLAN-repeater. ▶ Signaalfrequentie van de router instellen op 2,4 GHz.
Port-forwarding	Port-forwarding op router werkt niet.	Poort 5222, 443 of 80 instellen.
Verkeerde router verbonden.	Andere router moet worden verbonden.	Router uitschakelen of instellingen in de app resetten.

Tabel 37

6 Milieubescherming en afvalverwerking

Milieubescherming is een ondernemingsprincipe van de Bosch Groep.

Kwaliteit van de producten, rendement en milieubescherming zijn voor ons gelijkwaardige doelstellingen. Wetten en voorschriften op het gebied van de milieubescherming worden strikt aangehouden.

Ter bescherming van het milieu gebruiken wij, rekening houdend met bedrijfseconomische gezichtspunten, de best mogelijke techniek en materialen.

Verpakking

Bij het verpakken zijn we betrokken bij de landspecifieke recyclingsystemen, die een optimale recycling waarborgen. Alle gebruikte verpakkingsmaterialen zijn milieuvriendelijk en recyclebaar.

Afgedankte elektrische en elektronische toestellen



Dit symbool geeft aan dat het product niet met ander afval mag worden afgevoerd, maar moet worden ingeleverd bij verzamelpunten voor afvalverwerking en recycling.

Dit symbool geldt in landen waar de voorschriften voor elektronisch en elektrisch afval gelden bijv. "(UK) Waste Electrical and Electronic Equipment Regulations 2013 (as amended)". Deze voorschriften bepalen het kader voor de terugname en recycling van gebruikte elektronische toestellen, zoals van

toepassing in elk land.

Aangezien elektronische apparatuur gevaarlijke stoffen kan bevatten, moet deze op verantwoorde wijze worden gerecycled om mogelijke schade aan het milieu en de menselijke gezondheid tot een minimum te beperken. Bovendien draagt recycling van elektronisch afval bij tot het behoud van natuurlijke hulpbronnen.

Voor meer informatie over het milieuvriendelijk afvoeren van elektrische en elektronische apparatuur kunt u contact opnemen met de bevoegde lokale autoriteiten, uw huisvuildienst of de dealer waar u het product hebt gekocht.

Hier vindt u meer informatie:

www.bosch-homecomfortgroup.com/en/company/legal-topics/weee/

7 Informatie inzake gegevensbescherming

Om een afstandsbevaking en afstandsbediening van een verwarmings-/ventilatiesysteem met dit product mogelijk te maken, is een internetaansluiting nodig. Na het verbinden met het internet maakt het product automatisch verbinding met een server. Hierbij worden de verbindingsgegevens, met name het IP-adres, automatisch overgedragen en door Bosch Thermo-technik GmbH verwerkt. De verwerking kan door het resetten naar de fabrieksinstellingen van dit product worden ingesteld. Meer opmerkingen over de gegevensverwerking vindt u in de privacyverklaring hierna en op het internet.



Wij, **Bosch Thermo-technik B.V., Zweedsestraat 1, 7418 BG Deventer, Nederland** verwerken product- en installatie-informatie, technische - en aansluitgegevens, communicatiegegevens, product-registraties en historische klantgegevens om productfunctionaliteit te realiseren (art. 6 (1) subpar. 1 (b) AVG) om aan onze plicht tot producttoezicht te voldoen en om redenen van productveiligheid en beveiliging (art. 6 (1) subpar. 1 (f) AVG), vanwege onze rechten met betrekking tot garantie- en productregistratievragen (art. 6 (1) sub-

par. 1 (f) AVG), voor het analyseren van de distributie van onze producten en om te voorzien in geïndividualiseerde informatie en aanbiedingen gerelateerd aan het product (art. 6 (1) subpar. 1 (f) AVG). Om diensten te verlenen zoals verkoop- en marketing, contractmanagement, betalingsverwerking, ontwikkeling, data hosting en telefonische diensten kunnen wij gegevens ter beschikking stellen en overdragen aan externe dienstverleners en/of bedrijven gelieerd aan Bosch. In bepaalde gevallen, maar alleen indien een passende gegevensbeveiliging is gewaarborgd, kunnen persoonsgegevens worden overgedragen aan ontvangers buiten de Europese Economische Ruimte (EER). Meer informatie is op aanvraag beschikbaar. U kunt contact opnemen met onze Data Protection Officer onder: Data Protection Officer, Information Security and Privacy (C/ISP), Robert Bosch GmbH, Postfach 30 02 20, 70442 Stuttgart, DUITSLAND.

U heeft te allen tijde het recht om bezwaar te maken tegen de verwerking van uw persoonsgegevens conform art. 6 (1) subpar. 1 (f) AVG om redenen met betrekking tot uw specifieke situatie of voor direct marketing-doeleinden. Neem voor het uitoefenen van uw recht contact met ons op via privacy.ttnl@bosch.com. Voor meer informatie, scan de QR-code.

Innholdsfortegnelse

1	Generelle sikkerhetsinstrukser	99
2	Opplysninger om produktet	99
2.1	Forenklet EU-konformitetserklæring for radioanlegg	100
2.2	Leveringsomfang	100
2.3	Tekniske vilkår	100
2.4	Tekniske spesifikasjoner	100
3	Installation	101
4	Igangkjøring	102
4.1	Last ned appen	102
4.2	Koble til appen	102
5	Feilretting	103
6	Miljøvern og kassering	104

1 Generelle sikkerhetsinstruksjer

Sikkerhetsinstruksjoner

Installasjon/montasje skal gjennomføres av autoriserte fagkyndige, og installasjonsanvisningen samt gjeldende forskrifter skal følges. Feilbetjening kan føre til materielle skader og/eller personskader med fare for tap av liv.

- ▶ Kontroller at leveransen er intakt. Kun intakte komponenter skal monteres.
- ▶ Vær oppmerksom på bruksanvisninger for anleggskomponenter, tilbehør og reservedeler.
- ▶ Før arbeid utføres: Koble anlegget helt fra strømforsyningen.
- ▶ Produktet skal ikke installeres i våtrom.
- ▶ Installasjonsstedet må ikke være høyere enn 2000 m over havet.
- ▶ Følg de andre sikkerhetsmerkene i den tekniske dokumentasjonen for de innvendige enhetene.

2 Opplysninger om produktet

Gateway gjør det mulig for deg å enkelt styre de viktigste funksjonene til en innvendig enhet med appen Bosch HomeCom Easy via smarttelefonen.

Fjernbetjeningen til den innvendige enheten kan du fremdeles benytte.

Gateway kan integreres i følgende innvendige enheter:

- Climate 3000i
- Climate 5000i
- Climate 6000i
- Climate Line 5000i
- Climate 5000i U/L (4C)

Gateway er kompatibel med disse innvendige enhetene i kombinasjon med tilkoblingstilbehøret G 10 CLC:

- Climate 5000i U/L (4CC, D, CF)

2.1 Forenklet EU-konformitetserklæring for radioanlegg

Herved erklærer Bosch Thermotechnik GmbH at produktet som er beskrevet i denne anvisningen, G 10 CL-1 med radioteknologi, samsvarer med direktiv 2014/53/EU.

Den fullstendige teksten for EU-konformitetserklæringen er tilgjengelig på internett: www.bosch-homecomfortgroup.com.

2.2 Leveringsomfang

Figur 1:

- [1] Gateway
- [2] Dokumentsett med produktdokumentasjon
- [3] QR-Code med tilkoblingsdata

2.3 Tekniske vilkår

Operativsystem	<ul style="list-style-type: none"> • Android¹⁾ • IOS¹⁾
Ruter	Vanlig ruter med 2.4 GHz signal
WLAN-standard	IEEE 802.11b/g/n

1) Se App Store for mer informasjon om versjonen.

Tab. 38

2.4 Tekniske spesifikasjoner

	Enhet	Verdi
U	V _{DC}	5
Lydeffekt _{maks}	W	2,5
f (RF)	GHz	2,4 (802.11 b/g/n) (Lydeffekt = maks. + 20 dBm)
T _{amb}	°C	-20 ... 50
BUS	-	UART
IP-class	-	IP40

Tab. 39

3 Installation

**FARE****Livsfare på grunn av elektrisk strøm!**

Berøring av elektriske deler som står under spenning kan føre til strømstøt.

- ▶ Før produktet installeres: koble ut nettspenningen på den innvendige enheten.
- ▶ Før igangkjøring: Monter dekslene til elektronikken.

- ▶ Monter Gateway i den innvendige enheten (→ figur 2 til 17).

-eller-

- ▶ Ved Climate 5000i U/L (4CC, D, CF): Koble til Gateway via tilkoblingstilbehøret (→ figur 18 = tilkoblingstilbehørets tekniske dokumentasjon G 10 CLC).



Innvendig enhet av typen Climate 5000i U/L (4C) (→ figur 12 til 17) leveres med en Gateway-holder (H) og en koblingsledning (G). Tilkoblingstilbehøret G 10 CLC er ikke nødvendig.

- ▶ Oppbevar QR-Coden trygt sammen med tilkoblingsopplysningene. Klistre her QR-Coden på den innvendige enheten eller eventuelt på bruksanvisningen (→ figur 19).
- ▶ Last ned og koble til appen.

4 Igangkjøring

4.1 Last ned appen

Appen Bosch HomeCom Easy kan lastes ned i Apple App Store for iOS samt i Google Play Store for Android. Påse at du alltid har den nyeste versjonen installert på din smarttelefon, slik at du kan dra nytte av funksjons- og sikkerhetsoppdateringer.

- ▶ Skanne QR-Code (→ bilde 20).

4.2 Koble til appen

Forutsetninger:

- Gateway er installert i den innvendige enheten eller tilkoblingstilbehøret og koblet til.
 - WLAN-signalstyrken er tilstrekkelig for tilkobling til Internett. Bruk en WLAN-forsterker hvis signalet er for svakt.
 - Hold fjernbetjeningen klar (med WLAN-tast).
- ▶ Last ned og start Bosch HomeCom Easy-appen (→ figur 22).
Ved første bruk vil appen føre deg trinn for trinn gjennom forbindelsesprosessen.

5 Feilretting

Problem	Status	Løsning
Den innvendige enheten kan ikke styres via appen.	Gateway er tilkoblet	Kontroller innstillingene i appen.
	Gateway er ikke tilkoblet	→ Gateway forblir ikke tilkoblet.
Gateway forblir ikke tilkoblet.	Den innvendige enheten viser et WLAN-symbol.	Kontroller ruterens Internett-tilkobling.
	Den innvendige enheten viser ikke et WLAN-symbol.	<ul style="list-style-type: none"> ▶ Kontroller ruterens sikkerhetsinnstillinger. ▶ Kontroller om ruterens konfigurasjon viser Gateway. ▶ Reduser avstanden til ruterens eller bruk en WLAN-forsterker.
Sammenkobling med smarttelefon mislyktes.	Smarttelefonen støttes ikke (f.eks. OnePlus 5T).	Bruk en annen smarttelefon.
	Smarttelefonen støttes, men det oppstår et problem under tilkobling.	<ul style="list-style-type: none"> ▶ Bruk korrekte påloggingsdata. ▶ Bruk WLAN i stedet for mobildata. ▶ Deaktiver plasseringstjenester.
	Smarttelefonen støttes, men det er ikke mulig å finne ruterens.	<ul style="list-style-type: none"> ▶ Reduser avstanden til ruterens eller bruk en WLAN-forsterker. ▶ Still inn ruterens signalfrekvens på 2,4 GHz.
Port-ruting	Port-ruting fungerer ikke på ruterens.	Angi port 5222, 443 eller 80.
Feil ruter er koblet til.	En annen ruter skal kobles til.	Slå av ruterens eller tilbakestill innstillingene i appen.

Tab. 40

6 Miljøvern og kassering

Miljøvern er et grunnleggende bedriftsprinsipp for Bosch-gruppen.

For oss er produktenes kvalitet, driftsøkonomi og miljøvern likestilte målsetninger. Lover og forskrifter angående miljøvern overholdes konsekvent.

Med hensyn til økonomiske aspekter tar vi i bruk best mulig teknikk og materiale for å beskytte miljøet.

Emballasje

Når det gjelder emballasje samarbeider vi med de spesifikke gjenvinningsystemene i de forskjellige landene som garanterer optimal gjenvinning.

Alle emballasjematerialer som brukes, er miljøvennlige og kan gjenvinnes.

Elektrisk og elektronisk avfall



Dette symbolet betyr at produktet ikke skal kastes sammen med annet avfall, men må leveres til behandling, innsamling, resirkulering og kassering på innsamlingspunkter for avfall.

Symbolet gjelder for land med forskrifter for elektronisk avfall, f.eks. "Europeisk direktiv 2012/19/EF om avfall fra elektrisk og elektronisk utstyr".

Denne forskriften definerer de generelle forholdene som gjelder retur og resirkulering av gamle elektroniske enheter i de enkelte landene.

Siden elektroniske apparater kan inneholde farlige stoffer, må de resirkuleres på en forsvarlig måte for å minimere mulige miljøskader og fare for menneskers helse. Gjenvinning av elektronisk avfall bidrar også til å bevare naturressursene.

For mer informasjon om miljøvennlig avhending av elektrisk og elektronisk utstyr kan du kontakte de ansvarlige lokale myndighetene, avfallsselskapet ditt eller forhandleren der du kjøpte produktet.

Mer informasjon finner du her:

www.bosch-homecomfortgroup.com/en/company/legal-topics/weee/

Spis treści

1	Ogólne zalecenia bezpieczeństwa	106
2	Informacje o produkcie	106
2.1	Skrócona deklaracja zgodności UE dot. urządzeń radiowych ...	106
2.2	Zakres dostawy	107
2.3	Warunki techniczne	107
2.4	Dane techniczne.....	107
3	Instalacja	108
4	Uruchomienie	109
4.1	Pobieranie aplikacji	109
4.2	Łączenie z aplikacją	109
5	Usuwanie usterek	110
6	Ochrona środowiska i utylizacja	111
7	Informacja o ochronie danych osobowych	112

1 Ogólne zalecenia bezpieczeństwa

Wskazówki bezpieczeństwa

Instalację/montaż powinien wykonać specjalista uprawniony do tego typu prac z uwzględnieniem aktualnie obowiązujących przepisów. Ignorowanie tych wytycznych grozi szkodami materialnymi i/lub urazami cielesnymi ze śmiercią włącznie.

- ▶ Sprawdzić zakres dostawy, czy nie jest on naruszony. Należy montować wyłącznie elementy będące w nienagannym stanie.
- ▶ Przestrzegać dodatkowych instrukcji dołączonych do części instalacji, osprzętu dodatkowego oraz części zamiennych.
- ▶ Przed przystąpieniem do wykonywania wszelkich prac: odłączyć instalację od zasilania sieciowego (wszystkie bieguny).
- ▶ Nie montować wyrobu w pomieszczeniach wilgotnych.
- ▶ Miejsce instalacji nie może znajdować się na wysokości większej niż 2000 m n.p.m.
- ▶ Przestrzegać pozostałych wskazówek bezpieczeństwa zawartych w dokumentacji technicznej jednostek wewnętrznych.

2 Informacje o produkcie

Brama sieciowa pozwala na łatwe sterowanie najważniejszymi funkcjami jednostki wewnętrznej za pomocą aplikacji Bosch HomeCom Easy na smartfonie.

Nadal można korzystać z pilota zdalnego sterowania jednostką wewnętrzną.

Brama sieciowa może być zainstalowana w następujących jednostkach wewnętrznych:

- Climate 3000i
- Climate 5000i
- Climate 6000i
- Climate Line 5000i
- Climate 5000i U/L (4C)

Wraz z osprzętem przyłączeniowym G 10 CLC brama sieciowa jest kompatybilna z następującymi jednostkami wewnętrznymi:

- Climate 5000i U/L (4CC, D, CF)

2.1 Skrócona deklaracja zgodności UE dot. urządzeń radiowych

Bosch Thermotechnik GmbH oświadcza niniejszym, że wyrób G 10 CL-1 technologii radiowej opisany w tej instrukcji jest zgodny z dyrektywą 2014/53/UE.

Pełny tekst deklaracji zgodności UE dostępny jest w internecie: www.bosch-homecomfort.pl.

2.2 Zakres dostawy

Rys. 1:

- [1] Brama sieciowa
- [2] Komplet dokumentów produktu
- [3] Kod QR z danymi połączenia

2.3 Warunki techniczne

System operacyjny	<ul style="list-style-type: none"> • Android¹⁾ • IOS¹⁾
Router	Dostępny w handlu router z sygnałem 2,4 GHz
Standard WLAN	IEEE 802.11b/g/n

1) Dokładne informacje na temat wersji można znaleźć w App Store.

Tab. 41

2.4 Dane techniczne

	Jedn.	Wartość
U	V _{DC}	5
P _{maks.}	W	2,5
f (RF)	GHz	2,4 (802.11 b/g/n) (P = maks. + 20 dBm)
T _{amb}	°C	-20 ... 50
BUS	-	UART
IP-class	-	IP40

Tab. 42

3 Instalacja



NIEBEZPIECZEŃSTWO

Zagrożenie życia spowodowane przez prąd elektryczny!

Dotknięcie elementów elektrycznych znajdujących się pod napięciem może spowodować porażenie prądem.

- ▶ Przed instalacją produktu: jednostkę wewnętrzną odłączyć od napięcia sieciowego (wszystkie fazy).
- ▶ Przed uruchomieniem: założyć pokrywy elektroniki.

- ▶ Zamontować bramę sieciową w jednostce wewnętrznej (→ rys. 2 do 17).

-lub-

- ▶ W przypadku Climate 5000i U/L (4CC, D, CF): bramę sieciową podłączyć korzystając z osprzętu przyłączeniowego (→ rys. 18 = dokumentacja techniczna osprzętu przyłączeniowego G 10 CLC).



Jednostki wewnętrzne typu Climate 5000i U/L (4C) (→ rys. 12 do 17) są dostarczane wraz z uchwytem bramy sieciowej (H) i przewodem łączącym (G). Osprzęt przyłączeniowy G 10 CLC nie jest wymagany.

- ▶ Kod QR z danymi połączenia przechowywać w bezpieczny sposób. W tym celu kod QR nakleić na jednostce wewnętrznej lub na instrukcji obsługi (→ rys. 19).
- ▶ Pobrać i podłączyć aplikację.

4 Uruchomienie

4.1 Pobieranie aplikacji

Aplikację Bosch HomeCom Easy można pobrać z Apple App Store dla systemu iOS oraz Google Play Store dla systemu Android. Upewnić się, że zawsze zainstalowana jest najnowsza wersja w telefonie, która umożliwia korzystanie z aktualizacji funkcji i zabezpieczeń.

- ▶ Zeskanować kod QR (→ rys. 20).

4.2 Łączenie z aplikacją

Warunki konieczne:

- Brama sieciowa jest zainstalowana i podłączona w jednostce wewnętrznej lub w osprzęcie przyłączeniowym.
- Siła sygnału WLAN jest wystarczająca do nawiązania połączenia z Internetem. Jeśli sygnał jest zbyt słaby, należy użyć repeatera WLAN.
- Utrzymywać w gotowości zdalne sterowanie (za pomocą przycisku WLAN).
- ▶ Pobrać i uruchomić aplikację Bosch HomeCom Easy (→ rys. 22).
Aplikacja prowadzi użytkownika krok po kroku przez proces połączenia przy pierwszym użyciu.

5 Usuwanie usterek

Problem	Status	Środek zaradczy
Nie ma możliwości sterowania jednostką wewnętrzną z poziomu aplikacji.	Brama sieciowa online	Sprawdzić ustawienia w aplikacji.
	Brama sieciowa offline	Brama sieciowa → pozostaje w trybie offline.
Brama sieciowa pozostaje w trybie offline.	Jednostka wewnętrzna wskazuje symbol WLAN.	Sprawdzić połączenie internetowe routera.
	Jednostka wewnętrzna nie wskazuje symbolu WLAN.	<ul style="list-style-type: none"> ▶ Sprawdzić ustawienia bezpieczeństwa routera. ▶ Sprawdzić, czy konfiguracja routera wskazuje bramę sieciową. ▶ Przysunąć router bliżej lub użyć repeatera WLAN.
Parowanie ze smartfonem nie powiodło się.	Smartfon nie jest obsługiwany (np. OnePlus 5T).	Użyć innego smartfona.
	Smartfon jest obsługiwany, ale występuje problem z połączeniem.	<ul style="list-style-type: none"> ▶ Należy użyć prawidłowych danych logowania. ▶ Użyć WLAN zamiast transmisji danych. ▶ Wyłączyć usługi lokalizacji.
	Smartfon jest obsługiwany, ale nie można znaleźć routera.	<ul style="list-style-type: none"> ▶ Przysunąć router bliżej lub użyć repeatera WLAN. ▶ Ustawić częstotliwość sygnału routera na 2,4 GHz.
Przekierowanie portu	Przekierowanie portu na routerze nie działa.	Ustawić port 5222, 443 lub 80.
Połączono z nieprawidłowym routerem.	Należy połączyć z innym routerem.	Wyłączyć router lub zresetować ustawienia w aplikacji.

Tab. 43

6 Ochrona środowiska i utylizacja

Ochrona środowiska to jedna z podstawowych zasad działalności grupy Bosch. Jakość produktów, ekonomiczność i ochrona środowiska stanowią dla nas cele równorzędne. Ściśle przestrzegane są ustawy i przepisy dotyczące ochrony środowiska. Aby chronić środowisko, wykorzystujemy najlepsze technologie i materiały, uwzględniając przy tym ich ekonomiczność.

Opakowania

Nasza firma uczestniczy w systemach przetwarzania opakowań, działających w poszczególnych krajach, które gwarantują optymalny recykling. Wszystkie materiały stosowane w opakowaniach są przyjazne dla środowiska i mogą być ponownie przetworzone.

Zużyty sprzęt elektryczny i elektroniczny



Ten symbol oznacza, że produktu nie wolno wyrzucać razem z innymi odpadami. Zamiast tego należy przekazać go do punktów zbierania odpadów w celu przetworzenia, segregacji, recyklingu i utylizacji.

Symbol obowiązuje w krajach podlegających przepisom dotyczącym zużytego sprzętu elektrycznego i elektronicznego, np. "(Wielka Brytania) Rozporządzenie w sprawie zużytego sprzętu elektrycznego i elektronicznego z 2013 r. (ze zmianami)". Przepisy te określają zasady zwrotu i recyklingu

starych urządzeń elektronicznych, które obowiązują w danym kraju.

Urządzenia elektroniczne mogą zawierać substancje niebezpieczne, dlatego należy je poddać recyklingowi w sposób odpowiedzialny, aby zminimalizować potencjalne szkody dla środowiska i ludzkiego zdrowia. Recykling odpadów elektronicznych pomaga również chronić zasoby naturalne.

Aby uzyskać dodatkowe informacje na temat przyjaznej dla środowiska utylizacji starego sprzętu elektrycznego i elektronicznego, należy skontaktować się z odpowiednimi władzami lokalnymi, firmą zajmującą się utylizacją odpadów domowych lub ze sprzedawcą, u którego zakupiono produkt.

Dalsze informacje są dostępne pod adresem:

www.bosch-homecomfortgroup.com/en/company/legal-topics/weee/

7 Informacja o ochronie danych osobowych

Do korzystania ze zdalnej kontroli i modułu zdalnego sterowania systemu grzewczego/wentylacyjnego w połączeniu z tym produktem wymagane jest podłączenie do Internetu. Po podłączeniu do Internetu produkt automatycznie nawiązuje połączenie z serwerem. Wiąże się to z automatycznym przesłaniem danych połączenia, w szczególności adresu IP, i ich przetwarzaniem przez firmę Bosch Thermotechnik GmbH. Przetwarzanie danych można wyłączyć przywracając produkt do ustawień podstawowych. Więcej informacji na temat przetwarzania danych można znaleźć w podanych dalej informacjach o ochronie danych i w internecie.



My, **Robert Bosch Sp. z o.o., ul. Jutrzenki 105, 02-231 Warszawa, Polska**, przetwarzamy informacje o wyrobach i wskazówki montażowe, dane techniczne i dotyczące połączeń, komunikacji, rejestracji wyrobów i historii klientów, aby zapewnić funkcjonalność wyrobu (art. 6 § 1, ust. 1 b RODO), wywiązać się z naszego obowiązku nadzoru nad wyrobem oraz zagwarantować bezpieczeństwo wyrobu (art. 6 § 1, ust. 1 f RODO), chronić nasze prawa w związku z kwestiami dotyczącymi gwarancji i rejestracji wyrobu (art. 6 § 1, ust. 1 f RODO)

oraz analizować sposób dystrybucji naszych wyrobów i móc dostarczać zindywidualizowane informacje oraz przedstawiać odpowiednie oferty dotyczące wyrobów (art. 6 § 1, ust. 1 f RODO). Możemy korzystać z usług zewnętrznych usługodawców i/lub spółek stowarzyszonych Bosch i przesyłać im dane w celu realizacji usług dotyczących sprzedaży i marketingu, zarządzania umowami, obsługi płatności, programowania, hostingu danych i obsługi infolinii. W niektórych przypadkach, ale tylko, jeśli zagwarantowany jest odpowiedni poziom ochrony danych, dane osobowe mogą zostać przesłane odbiorcom spoza Europejskiego Obszaru Gospodarczego. Szczegółowe informacje przesyłamy na życzenie. Z naszym inspektorem ochrony danych można skontaktować się, pisząc na adres: Data Protection Officer, Information Security and Privacy (C/ISP), Robert Bosch GmbH, Postfach 30 02 20, 70442 Stuttgart, NIEMCY.

Mają Państwo prawo wyrazić w dowolnej chwili sprzeciw względem przetwarzania swoich danych osobowych na mocy art. 6 § 1, ust. 1 f RODO w związku z Państwa szczególną sytuacją oraz względem przetwarzania danych bezpośrednio w celach marketingowych. Aby skorzystać z przysługującego prawa, prosimy napisać do nas na adres **DPO@bosch.com**. Dalsze informacje można uzyskać po zeskanowaniu kodu QR

Índice

1	Indicações gerais de segurança	114
2	Informações sobre o produto	114
2.1	Declaração de conformidade UE simplificada relativamente a equipamentos de rádio	115
2.2	Material fornecido	115
2.3	Requisitos técnicos	115
2.4	Caraterísticas técnicas.....	115
3	Instalação	116
4	Colocação em funcionamento	117
4.1	Descarregar a app	117
4.2	Ligar app.....	117
5	Eliminar avarias	118
6	Proteção ambiental e eliminação	119
7	Aviso de Proteção de Dados	120

1 Indicações gerais de segurança

Indicações de segurança

A instalação/montagem deve ser efetuada por um técnico especializado com qualificações para os trabalhos, tendo em atenção os regulamentos em vigor. A não observância das especificações pode provocar danos materiais e/ou ferimentos e até perigo de morte.

- ▶ Verificar se o volume de fornecimento está intacto. Instalar apenas peças em perfeitas condições.
- ▶ Ter em consideração as instruções aplicáveis de componentes da instalação, acessórios e peças de substituição.
- ▶ Antes de todos os trabalhos: desligar a instalação da corrente em todos os polos.
- ▶ Não instalar o produto em espaços húmidos.
- ▶ O local de instalação não deve situar-se a mais de 2000 m acima do nível do mar.
- ▶ Observe mais indicações de segurança na documentação técnica das unidades interiores.

2 Informações sobre o produto

O gateway permite controlar facilmente as funções mais importantes de uma unidade interior através da utilização da app Bosch HomeCom Easy num smartphone.

Ainda poderá utilizar o comando da unidade interior.

O gateway pode ser instalado nas seguintes unidades interiores:

- Climate 3000i
- Climate 5000i
- Climate 6000i
- Climate Line 5000i
- Climate 5000i U/L (4C)

Juntamente com os acessórios de ligação G 10 CLC, o gateway é compatível com as seguintes unidades interiores:

- Climate 5000i U/L (4CC, D, CF)

2.1 Declaração de conformidade UE simplificada relativamente a equipamentos de rádio

A Bosch Thermotechnik GmbH declara que o produto descrito neste manual G 10 CL-1 corresponde à tecnologia de rádio da diretiva 2014/53/UE.

O texto completo da declaração de conformidade UE encontra-se disponível na internet: www.junkers-bosch.pt.

2.2 Material fornecido

fig. 1:

- [1] Gateway
- [2] Documentação relativa à documentação do produto
- [3] Código QR com dados de ligação

2.3 Requisitos técnicos

Sistema operativo	<ul style="list-style-type: none"> • Android¹⁾ • IOS¹⁾
Router	Router comercial com sinal de 2,4 GHz
Padrão WLAN	IEEE 802.11b/g/n

1) Para informações mais detalhadas sobre a versão, consulte a App Store.

Tab. 44

2.4 Características técnicas

	Unidades	Valor
U	V _{CC}	5
P _{max}	W	2,5
f (RF)	GHz	2,4 (802.11 b/g/n) (P = máx. + 20 dBm)
T _{amb}	°C	-20 ... 50
BUS	-	UART
Classe IP	-	IP40

Tab. 45

3 Instalação



PERIGO

Perigo de morte devido a corrente elétrica!

O contacto com as partes elétricas que estão sob tensão pode causar choque elétrico.

- ▶ Antes de instalar este produto: Desligar a unidade interior da alimentação elétrica.
- ▶ Antes da colocação em funcionamento: Colocar as coberturas eletrónicas.

-
- ▶ Instalar o gateway na unidade interior (→ fig. 2 até 17).

-ou-

- ▶ Para Climate 5000i U/L (4CC, D, CF): Ligar o gateway através dos acessórios de ligação (→ fig. 18 = documentação técnica dos acessórios de ligação G 10 CLC).



As unidades interiores de tipo Climate 5000i U/L (4C) (→ fig. 12 a 17) têm um suporte de gateway (H) e um cabo de ligação (G) no volume de fornecimento. O acessório de ligação G 10 CLC não é necessário.

- ▶ Manter o código QR com os dados de ligação em segurança. Para o fazer, colar o código QR na unidade interior ou, se necessário, no manual de instruções (→ fig. 19).
- ▶ Descarregar a app e instalar a mesma.

4 Colocação em funcionamento

4.1 Descarregar a app

A app Bosch HomeCom Easy pode ser descarregada na Apple App Store para iOS e na Google Play Store para Android. Certifique-se de que a versão mais recente esteja sempre instalada no seu smartphone para beneficiar das atualizações funcionais e de segurança.

- ▶ Digitalizar código QR (→ fig. 20).

4.2 Ligar app

Requisitos:

- O gateway está instalado e ligado na unidade interior ou no acessório de ligação.
- A intensidade do sinal WLAN é suficiente para estabelecer uma ligação à internet. Use um repetidor WLAN se o sinal estiver muito fraco.
- Tenha o controlo remoto pronto (com a tecla WLAN).
- ▶ Descarregar Bosch HomeCom Easy e iniciar a app (→ fig. 22).
Quando utilizada pela primeira vez, a app orienta-o passo a passo no processo de ligação.

5 Eliminar avarias

Problema	Estado	Soluções
A unidade interior não pode ser controlada através da aplicação.	Gateway online	Verificar as configurações na aplicação.
	Gateway offline	→ gateway permanece offline.
Gateway permanece offline.	A unidade interior mostra o símbolo WLAN.	Verificar a ligação à Internet do router.
	A unidade interior não mostra o símbolo WLAN.	<ul style="list-style-type: none"> ▶ Verificar a configurações de segurança do router. ▶ Verificar se a configuração do router apresenta o gateway. ▶ Mova o router para mais perto ou utilize um repetidor WLAN.
O emparelhamento com o smartphone não é bem sucedido.	O smartphone não é suportado (p. ex., OnePlus 5T).	Utilizar um smartphone diferente.
	O smartphone é suportado, mas há problemas de ligação.	<ul style="list-style-type: none"> ▶ Utilizar as credenciais corretas. ▶ Utilizar WLAN em vez de dados móveis. ▶ Desativar serviços de localização.
	O smartphone é suportado, mas o router não é encontrado.	<ul style="list-style-type: none"> ▶ Mova o router para mais perto ou utilize um repetidor WLAN. ▶ Ajustar a frequência do sinal do router para 2,4 GHz.
Reencaminhamento de portas	Reencaminhamento de portas não funciona no router.	Ajustar porta 5222, 443 ou 80.
O router errado está ligado.	Outro router deve ser ligado.	Desligar o router ou reiniciar as configurações na aplicação.

Tab. 46

6 Proteção ambiental e eliminação

A proteção ambiental é um princípio empresarial do grupo Bosch.

A qualidade do produto, a rentabilidade e a proteção ambiental são objetivos de igual importância para nós. As leis e os regulamentos para a proteção ambiental são cumpridos de forma rigorosa.

Para a proteção do meio ambiente, adotamos as melhores técnicas e materiais possíveis, sob o ponto de vista económico.

Embalagem

No que diz respeito à embalagem, participamos nos sistemas de reciclagem vigentes no país, para assegurar uma reciclagem otimizada.

Todos os materiais de embalagem utilizados são ecológicos e recicláveis.

Aparelhos elétricos e eletrónicos em fim de vida



Este símbolo significa que o produto não pode ser eliminado com outros resíduos, mas tem de ser levado para os pontos de recolha de resíduos para tratamento, recolha, reciclagem e eliminação.

O símbolo é válido para países que possuem diretivas relativas a resíduos eletrónicos, por ex., "Diretiva da União Europeia 2012/19/CE sobre aparelhos elétricos e eletrónicos em fim de vida". Estas disposições definem o quadro regulamentador da diretiva válido para o retorno e reciclagem de aparelhos

eletrónicos usados em cada país.

Os aparelhos eletrónicos que podem conter substâncias perigosas têm de ser reciclados de forma responsável para minimizar os possíveis danos ao meio ambiente e perigos para a saúde das pessoas. Para esse efeito, a reciclagem de resíduos eletrónicos contribui para a preservação de recursos naturais.

Para obter mais informações sobre a eliminação ecologicamente segura de aparelhos elétricos e eletrónicos usados, contacte as entidades responsáveis do local, a empresa de eliminação de resíduos ou distribuidor no qual comprou o produto.

Pode encontrar mais informações aqui:

www.bosch-homecomfortgroup.com/en/company/legal-topics/weee/

7 Aviso de Proteção de Dados

É necessária uma ligação à internet para possibilitar a monitorização remota e o controlo remoto de um sistema de aquecimento/ventilação com este produto. Após a ligação à internet, este produto estabelece automaticamente uma ligação a um servidor. Aqui, os dados de ligação, em especial o endereço IP, são transmitidos automaticamente e tratados pela Thermo-technik GmbH Bosch. O tratamento pode ser ajustado através da reposição para os ajustes de origem deste produto. Pode encontrar mais indicações sobre o tratamento de dados na seguinte política de privacidade e na internet.



Nós, **Bosch Termotecnologia, S.A., com sede em Av. Infante D. Henrique Lotes 2E-3E, 1800-220 Lisboa, Portugal**, tratamos informações de produto e de instalação, dados técnicos e de ligação, dados de comunicação, dados de registo do produto e de histórico do cliente com vista a fornecer a funcionalidade do produto (art.º 6 §1.1 b do RGPD), para cumprir o nosso dever de vigilância do produto e por motivos de segurança e proteção do produto (art.º 6 §1.1 f do RGPD), para salvaguardar os nossos direitos relacionados com ques-

tões no âmbito da garantia e do registo do produto (art.º 6 §1.1 f do RGPD), bem como para analisar a distribuição dos nossos produtos e para fornecer informações e ofertas individualizadas relacionadas com o produto (art.º 6 §1.1 f do RGPD). Para fornecer serviços, tais como vendas e marketing, gestão de contratos, gestão de pagamentos, programação, alojamento de dados e serviços de linhas diretas, podemos solicitar e transferir dados a fornecedores de serviços externos e/ou empresas filiais da Bosch. Em alguns casos, mas apenas se for garantida a proteção adequada dos dados, os dados pessoais poderão ser transferidos para destinatários localizados fora do Espaço Económico Europeu. São fornecidas informações adicionais mediante pedido. Pode contactar o nosso Encarregado da Proteção de Dados em: Data Protection Officer, Information Security and Privacy (C/ISP), Robert Bosch GmbH, Postfach 30 02 20, 70442 Stuttgart, ALEMANHA.

Tem o direito de objeção ao tratamento dos seus dados pessoais em qualquer momento, com base no art.º 6 §1.1 f do RGPD por motivos relacionados com a sua situação específica ou se os seus dados forem usados para fins de marketing direto. Para exercer os seus direitos, contacte-nos através de **privacy.ttpo@bosch.com**. Para obter mais informações, siga o código QR.

Innehållsförteckning

1 Allmänna säkerhetsanvisningar	122
2 Uppgifter om produkten	122
2.1 Förenklad EU-konformitetsförklaring gällande radioutrustning	123
2.2 Ingående material.	123
2.3 Tekniska förutsättningar	123
2.4 Tekniska data	123
3 Installation	124
4 Drifttagning	124
4.1 Ladda ner app	124
4.2 Anslut app.	125
5 Åtgärda fel.	125
6 Miljöskydd och avfallshantering	126
7 Dataskyddsanvisning	127

1 Allmänna säkerhetsanvisningar

Säkerhetsanvisningar

Installationen/monteringen måste utföras av en behörig yrkesperson enligt gällande föreskrifter. Om specifikationer inte följs kan det leda till skador på utrustning och/eller personskador och till och med livsfara.

- ▶ Kontrollera att leveransinnehållet är intakt. Installera endast felfria delar.
- ▶ Tillämpliga anvisningar för systemkomponenter, tillbehör och reservdelar ska också följas.
- ▶ Före alla arbeten ska anläggningen försättas i spänningsfritt tillstånd.
- ▶ Produkten får inte installeras i våtrum.
- ▶ Uppställningsrummet får inte vara högre än 2000 m över havsytan.
- ▶ Följ de ytterligare säkerhetsanvisningarna i den tekniska dokumentationen för inneenheten.

2 Uppgifter om produkten

Gatewayen gör det möjligt att styra de viktigaste funktionerna hos inneenheten med hjälp av BoschHomeCom Easy-appen med en smartphone.

Det går att fortsätta använda fjärrstyrningen för inneenheten.

Gatewayen kan monteras i följande inneenheter:

- Climate 3000i
- Climate 5000i
- Climate 6000i
- Climate Line 5000i
- Climate 5000i U/L (4C)

Tillsammans med anslutningstillbehöret G 10 CLC är gatewayen kompatibel med följande inneenheter:

- Climate 5000i U/L (4CC, D, CF)

2.1 Förenklad EU-konformitetsförklaring gällande radioutrustning

Härmed intygar Bosch Thermoteknik GmbH att produkten G 10 CL-1 med radioutrustning som beskrivs i denna handbok överensstämmer med direktiv 2014/53/EU.

EU-konformitetsförklaringen i sin helhet finns tillgänglig på nätet: www.bosch-homecom-fort.se.

2.2 Ingående material

Bild 1:

- [1] Gateway
- [2] Tryckt produktokumentation
- [3] QR-kod med förbindelseuppgifter

2.3 Tekniska förutsättningar

Operativsystem	<ul style="list-style-type: none"> • Android¹⁾ • IOS¹⁾
Router	En vanlig router med 2,4 GHz signal
WLAN-standard	IEEE 802.11b/g/n

1) Mer information om versionen finns i App Store.

Tab. 47

2.4 Tekniska data

	Enhet	Värde
U	V _{DC}	5
P _{max}	W	2,5
f (RF)	GHz	2,4 (802.11 b/g/n) (P = max. + 20 dBm)
T _{amb}	°C	-20 ... 50
BUS	-	UART
IP-class	-	IP40

Tab. 48

3 Installation

**FARA**

Livs fara på grund av elektrisk ström!

Kontakt med elektriska, strömförande delar kan ge elektriska stötar.

- ▶ Före installation av denna produkt: Skilj inneenheten från nätspänningen.
- ▶ Före drifttagning: Sätt på alla skydd på elektroniken.

- ▶ Montera gateway i inneenheten: (→ bilderna 2 till 17).

-eller-

- ▶ Vid Climate 5000i U/L (4CC, D, CF): Anslut gatewayen via anslutningstillbehöret (→ bild 18 = teknisk dokumentation för anslutningstillbehöret G 10 CLC).



Inneenheter av typen Climate 5000i U/L (4C) (→ bilderna 12 till 17) levereras med en gatewayhållare (H) och en anslutningskabel (G). Anslutningstillbehöret G 10 CLC krävs ej.

- ▶ Förvara QR-koden med anslutningsuppgifterna på en säker plats. Sätt etiketten med QR-koden på inneenheten eller i bruksanvisningen (→ bild 19).
- ▶ Ladda ner appen och anslut den.

4 Drifttagning

4.1 Ladda ner app

Bosch HomeCom Easy- appen kan laddas ner i Apple App Store för iOS och i Google Play Store för Android. Säkerställ att du alltid har den senaste versionen installerad på din smart-phone för att dra nytta av funktions- och säkerhetsuppdateringar.

- ▶ Läs av QR-kod (→ bild 20).

4.2 Anslut app

Förutsättningar:

- Gatewayen är installerad i ineenheten eller i anslutningstillbehöret och är ansluten.
 - WLAN-signalstyrkan räcker till att upprätta en förbindelse med internet. Använd en WLAN-repeater om signalen är för svag.
 - Ha fjärrstyrningen (med WLAN-knappen) redo.
- ▶ Ladda ner BoschHomeCom Easy-appen och starta (→ bild 22).
Vid den första användningen genomför appen förbindelseprocessen steg för steg.

5 Åtgärda fel

Problem	Status	Avhjälpning
Inneenheten kan inte styras via appen.	Gateway online	Kontrollera inställningarna i appen.
	Gateway offline	→ Gatewayen är offline.
Gatewayen är offline.	Inneenhet visar WLAN-symbolen.	Kontrollera routerns internetanslutning.
	Inneenheten visar ingen WLAN-symbol.	<ul style="list-style-type: none"> ▶ Kontrollera routerns säkerhetsinställningar. ▶ Kontrollera om routerns konfiguration visar gatewayen. ▶ Sätt routern närmare eller använd en WLAN-repeater.
Parkopplingen med smartphone misslyckades.	Smartphonen stöds inte (t.ex. OnePlus 5T).	Använd en annan smartphone.
	Smartphonen stöds, men problem uppstod vid anslutning.	<ul style="list-style-type: none"> ▶ Använd korrekt inloggningsuppgifter. ▶ Använd WLAN istället för mobil data. ▶ Deaktivera platstjänster.
	Smartphonen stöds, men routern hittades inte.	<ul style="list-style-type: none"> ▶ Sätt routern närmare eller använd en WLAN-repeater. ▶ Ställ in routerns signalfrekvens på 2,4 GHz.

Problem	Status	Avhjälpning
Portvidarebefordran	Portvidarebefordran på routern fungerar inte.	Ställ in port 5222, 443 eller 80.
Fel router är ansluten.	En annan router ska anslutas.	Stäng av routern eller återställ inställningarna i appen.

Tab. 49

6 Miljöskydd och avfallshantering

Miljöskydd är en grundpelare för Bosch-koncernen.

Produktkvalitet, lönsamhet och miljöskydd är tre mål som alla är lika viktiga för oss. Regler och föreskrifter som gäller miljöskydd följs strikt.

För att skydda vår natur använder vi, med hänsyn till lönsamhet, bästa möjliga teknik och material.

Förpackning

När det gäller förpackning är vi delaktiga i de landsspecifika sorteringsystem som garanterar optimal återvinning.

Alla förpackningsmaterial som används är miljövänliga och kan återvinnas.

Avfall som utgörs av eller innehåller elektrisk och elektronisk utrustning



Denna symbol betyder att produkten inte får avfallshandteras med annat avfall utan måste föras till avfallsinsamlingsställen för behandling, insamling, återvinning och avfallshantering.

Symbolen gäller för länder med föreskrifter om elektronikavfall, t.ex. "EU-direktiv 2012/19/EG om avfall som utgörs av eller innehåller elektrisk och elektronisk utrustning (WEEE)". Dessa föreskrifter fastställer ramvillkoren som gäller för retur och återvinning av uttjänt elektronikutrustning i de

enskilda länderna.

Eftersom elektriska apparater kan innehålla farliga ämnen måste de återvinnas medvetet för att minimera möjliga miljöskador och risker för människans hälsa. Därutöver bidrar återvinning av elektroniskskrot till att spara på naturresurserna.

För ytterligare information om en miljövänlig avfallshantering av avfall som utgörs av eller innehåller elektrisk och elektronisk utrustning, vänd dig till ansvariga myndigheter på plats, ditt avfallshandlingsföretag eller till den återförsäljare du har köpt produkten av.

Ytterligare information hittar du här:

www.bosch-homecomfortgroup.com/en/company/legal-topics/weee/

7 Dataskyddsanvisning

Det krävs en internetanslutning för att fjärrövervaka och fjärrstyra ett husvärme-/ventilationssystem med denna produkt. När internetanslutningen har upprättats ansluter produkten automatiskt till en server. IP-adress och andra anslutningsuppgifter överförs automatiskt och behandlas av Bosch Thermoteknik GmbH. Behandlingen kan justeras genom att återställa produkten till fabriksinställningarna. Mer information om databehandling hittar du i sekretesspolicyn nedan och på internet.



Vi, **Bosch Thermoteknik AB, Hjälmaväsvägen 8, 573 38 Tranås, Sverige**, behandlar produktinformation och monteringsanvisningar, tekniska data och anslutningsdata, kommunikationsdata, produktregistrering och historisk kunddata för att tillhandahålla produktfunktionalitet (art. 6 (1) paragraf 1 (b) GDPR), för att uppfylla vår plikt angående produktövervakning och för produktsäkerhet och säkerhetsskäl (art. 6 (1) paragraf 1 (f) GDPR) för att säkerställa våra rättigheter i anslutning till garanti- och produktregistreringsfrågor (art. 6

(1) paragraf 1 (f) GDPR) och analysera distributionen av våra produkter och för att tillhandahålla individanpassad information och erbjudanden relaterade till produkten (art. 6 (1) paragraf 1 (f) GDPR). För att tillhandahålla tjänster som sälj- och marknadsföringstjänster, kontrakthantering, hantering av betalningar, programmering, allmän datahantering samt hotline/support-tjänster kan vi hantera och överföra data till externa tjänsteleverantörer och/eller Bosch-anknutna företag. I vissa fall, men bara om tillräckligt dataskydd kan garanteras, kan persondata överföras till mottagare belägna utanför det Europeiska ekonomiska samarbetsområdet. Mer information kan erhållas på begäran. Du kan kontakta vår dataskyddsansvariga här: Data Protection Officer, Information Security and Privacy (C/ISP), Robert Bosch GmbH, Postfach 30 02 20, 70442 Stuttgart, TYSKLAND.

Du har rätt att invända mot hanteringen av dina personuppgifter baserat på art. 6 (1) paragraf 1 (f) GDPR på grunder som är relaterade till din specifika situation eller för direkta marknadsföringsändamål när som helst. För att utnyttja dina rättigheter kan du kontakta oss på **privacy.ttse@bosch.com**. För mer information kan du använda QR-koden.

فهرس المحتويات

3.....	1	تعليمات الأمان العامة
4.....	2	معلومات عن المنتج
4.....	2.1	محتويات التسليم
4.....	2.2	الشروط الفنية الأساسية
5.....	2.3	البيانات التقنية
5.....	3	التركيب
6.....	4	التشغيل لأول مرة
6.....	4.1	تحميل التطبيق
6.....	4.2	توصيل التطبيق
7.....	5	إصلاح الأعطال
8.....	6	حماية البيئة/التخلص من المخلفات
9.....	7	إشعارات حماية البيانات

1 تعليمات الأمان العامة

⚠️ تعليمات الأمان

يجب أن يتم التثبيت/التجميع من قِبَل متخصص، معتمد للقيام بهذا النوع من الأعمال، وفقاً لتعليمات اللوائح السارية. عدم مراعاة التعليمات يمكن أن يؤدي إلى وقوع أضرار في الممتلكات و/أو إصابات شخصية قد تمثل خطراً على الحياة.

- ◀ افحص محتويات التسليم من حيث سلامتها. لا تقم بتركيب إلا الأجزاء السليمة.
- ◀ احرص على مراعاة التعليمات السارية الخاصة بمكونات الأجهزة والملحقات التكميلية وقطع الغيار.
- ◀ قبل إجراء جميع الأعمال، افصل أقطاب التيار الكهربائي عن النظام.
- ◀ لا تترك المنتج في الغرف الرطبة.
- ◀ لا يُسمح بأن يكون موضع التركيب أعلى من 2000 م فوق مستوى البحر.
- ◀ يجب مراعاة تعليمات الأمان الأخرى الواردة في المستندات الفنية للوحدات الداخلية.

2 معلومات عن المنتج

تتيح لك البوابة إمكانية التحكم في أهم وظائف الوحدة الداخلية باستخدام تطبيق HomeCom Easy Bosch بمتتهى السهولة عن طريق الهاتف الذكي.

يمكنك كذلك استخدام جهاز التحكم عن بعد في الوحدة الداخلية.

يمكن تركيب البوابة في الوحدات الداخلية التالية:

- Climate 3000i
- Climate 5000i
- Climate 6000i
- Climate Line 5000i
- Climate 5000i U/L (4C)

عند الاشتراك مع ملحق التوصيل G 10 CLC تتوافق البوابة مع الوحدات الداخلية التالية:

- Climate 5000i U/L (4CC, D, CF)

2.1 محتويات التسليم

صورة 1:

- [1] بوابة
- [2] مجموعة الوثائق الخاصة بتوثيق المنتج
- [3] كود الاستجابة السريعة مع بيانات التوصيل

2.2 الشروط الفنية الأساسية

• أندرويد ⁽¹⁾ • IOS ⁽¹⁾	نظام التشغيل
أجهزة الراوتر المتداولة بإشارة قدرها 2.4 جيجا هرتز	الراوتر
IEEE 802.11b/g/n	WLAN-معياريّة

(1) يمكنك الحصول على بيانات أكثر دقة حول الإصدار من متجر التطبيقات.

جدول 1

2.3 البيانات التقنية

القيمة	الوحدة	
5	فولط تيار مستمر	U
2.5	W	P بحد أقصى
(b/g/n 802.11) 2,4 + بحد أقصى (P) 20 ديسيل ميلى وات	جيجاهرتز	f (RF)
50 ... 20-	C°	T _{amb}
جهاز الإرسال المتزامن العالمي	-	التوصيل
IP40	-	فئة عنوان بروتوكول الانترنت

جدول 2

3 التركيب



خطر

خطر على الحياة نتيجة التعرض لصدمة كهربائية!

ملامسة الأجزاء الكهربائية الواقعة تحت الجهد الكهربائي يمكن أن يؤدي إلى حدوث صدمة كهربائية.

- ← قبل تركيب هذا المنتج، افصل الوحدة الداخلية من جهد مأخذ القدرة الرئيسي.
- ← قبل التشغيل لأول مرة، ركب الوحدة الالكترونية.

← ركب البوابة في الوحدة الداخلية (← الصور 2 حتى 17).

-أو-

- ← مع Climate 5000i U/L (4CC, D, CF): قم بتوصيل البوابة عبر ملحق التوصيل (← صورة 18 = الوئات التقنية لملحق التوصيل G 10 CLC).



تتضمن الوحدات الداخلية من النوع Climate 5000i U/L (4C) (- الصور 12 حتى 17) حامل بوابة (H) وكابل توصيل (G) في محتويات التسليم. ملحق التوصيل G 10 CLC غير ضروري.

- ◀ احتفظ بكود الاستجابة السريعة مع بيانات التوصيل في مكان آمن. وللقيام بذلك الصق كود الاستجابة السريعة على الوحدة الداخلية أو على دليل التشغيل إذا لزم الأمر (- صورة 19).
- ◀ قم بتحميل التطبيق ثم وصل التطبيق.

4 التشغيل لأول مرة

4.1 تحميل التطبيق

- التطبيق HomeCom Easy Bosch يمكن تحميله في متجر تطبيقات آبل أو متجر لنظام iOS وكذلك في متجر تطبيقات جوجل لنظام الأندرويد. تأكد من دائماً من تثبيت الإصدار الأحدث على هاتفك الذكي للارتفاع من تحديثات الوظائف والأمان.
- ◀ امسح كود الاستجابة السريعة (- الصورة 20).

4.2 توصيل التطبيق

الشروط الأساسية:

- البوابة مركبة وموصلة في الوحدة الداخلية أو في ملحق التوصيل.
- قوة إشارة WLAN كافية لإنشاء ربط مع شبكة الإنترنت. في حالة الإشارة الضعيفة للغاية، استخدم مكرر WLAN.
- قم بتجهيز جهاز التحكم عن بعد (باستخدام الزر WLAN).
- ◀ HomeCom Easy Bosch تنزيل التطبيق والبدء (- صورة 21). عند أول استخدام، يُجري التطبيق عملية الربط خطوة بخطوة.

5 إصلاح الأعطال

المشكلة	الحالة	العلاج
لا يمكن التحكم في الوحدة الداخلية عبر التطبيق.	البوابة متصلة بالإنترنت	تحقق من الإعدادات في التطبيق.
تظل البوابة غير متصلة بالإنترنت.	البوابة غير متصلة بالإنترنت	← تظل البوابة غير متصلة بالإنترنت.
تظل البوابة غير متصلة بالإنترنت.	تعرض الوحدة الداخلية رمز WLAN.	تحقق من اتصال الإنترنت الخاص بالراوتر.
	لا تعرض الوحدة الداخلية أي رمز WLAN.	<ul style="list-style-type: none"> ◀ تحقق من إعدادات الأمان الخاصة بالراوتر. ◀ تحقق مما إذا كان تكوين الراوتر يعرض البوابة. ◀ اجعل الراوتر أقرب أو استخدم مكرر WLAN.
لم ينجح الاقتران مع الهاتف الذكي.	الهاتف الذكي غير مدعوم (مثلاً OnePlus 5T).	استخدم هاتفًا ذكيًا آخر.
	الهاتف الذكي مدعوم لكن توجد مشكلة في الاتصال.	<ul style="list-style-type: none"> ◀ استخدم بيانات تسجيل صحيحة. ◀ استخدم WLAN بدلاً من بيانات الجوال. ◀ أوقف تنشيط خدمة الموقع.
	الهاتف الذكي مدعوم لكن لم يتم العثور على الراوتر.	<ul style="list-style-type: none"> ◀ اجعل الراوتر أقرب أو استخدم مكرر WLAN. ◀ اضبط تردد إشارة الراوتر على 2,4 جيجا هرتز.
إعادة توجيه المنفذ	إعادة توجيه المنفذ بالراوتر لا تعمل.	اضبط المنفذ 5222, 443 أو 80.
تم توصيل راوتر خاطئ.	يجب توصيل راوتر آخر.	أوقف تشغيل الراوتر أو أعد تعيين الإعدادات في التطبيق.

جدول 3

6 حماية البيئة/التخلص من المخلفات

تُعد حماية البيئة مبدأً أساسياً من مبادئ مجموعة Bosch. جودة المنتجات، والاقتصادية، وحماية البيئة تُعد بالنسبة لنا أهدافاً متساوية في الأهمية، ويتم الالتزام بالقوانين واللوائح الخاصة بحماية البيئة بشكل صارم. لحماية البيئة نستخدم أفضل تقنيات ومواد ممكنة مع مراعاة العوامل الاقتصادية.

التغليف

بالنسبة للتغليف فنحن نساهم في أنظمة إعادة تدوير خاصة ببلدان محددة، والتي تكفل تدويراً مثالياً. جميع مواد التغليف المستخدمة صديقة للبيئة وقابلة لإعادة الاستخدام.

الأجهزة الكهربائية والإلكترونية القديمة

هذا الرمز يعني أنه لا يُسمح بالتخلص من المنتج مع المخلفات الأخرى، بل يجب إحضاره إلى مراكز تجميع النفايات، من أجل المعالجة، والتجميع، وإعادة التدوير، والتخلص.



يسري الرمز على البلاد ذات لوائح المخلفات الإلكترونية، مثل "التوجيه الأوروبي EG/2012/19 الخاص بالأجهزة الكهربائية والإلكترونية القديمة". تحدد هذه اللوائح الشروط العامة، التي تسري على إرجاع وإعادة تدوير الأجهزة الإلكترونية القديمة في كل بلد على حدة.

بما أن الأجهزة الإلكترونية يمكن أن تتضمن مواد خطيرة، فيجب إعادة تدويرها بشكل مسؤول، لتقليل الأضرار البيئية المحتملة والمخاطر المحتملة على صحة الإنسان إلى أدنى حد ممكن. إضافة إلى أن إعادة تدوير المخلفات الإلكترونية تساعد في الحفاظ على الموارد الطبيعية.

لمزيد من المعلومات حول التخلص من الأجهزة الكهربائية والإلكترونية القديمة بطريقة ملائمة للبيئة، يُرجى التواصل مع السلطات المختصة في منطقتك، أو مع شركة التخلص من النفايات، أو مع التاجر، الذي اشترت منه المنتج.

يمكن العثور على مزيد من المعلومات هنا:

www.weee.bosch-thermotechnology.com/

7 إشعارات حماية البيانات

يجب وجود اتصال بالإنترنت لإتاحة المراقبة عن بعد والتحكم عن بعد في نظام التدفئة/التهوية مع هذا المنتج. بعد التوصيل بالإنترنت، سيتصل هذا المنتج مع الخادم تلقائيًا. في ذلك الصدد، يتم إرسال بيانات الاتصال، ولا سيما عنوان IP، ومعالجتها تلقائيًا بواسطة Thermotechnik GmbH Bosch. يمكن ضبط المعالجة عن طريق إعادة ضبط هذا المنتج على إعدادات المصنع. يمكن العثور على المزيد من المعلومات حول معالجة البيانات من معلومات حماية البيانات التالية وعلى الإنترنت.

Съдържание

1	Общи указания за безопасност	11
2	Данни за продукта	12
2.1	Опростена декларация за съответствие на ЕС за радиооборудване	12
2.2	Обхват на доставката	12
2.3	Технически предпоставки	13
2.4	Технически данни	13
3	Монтаж	14
4	Въвеждане в експлоатация	15
4.1	Изтегляне на приложението	15
4.2	Свързване на приложението	15
5	Отстраняване на неизправности	16
6	Защита на околната среда и депониране като отпадък	17
7	Политика за защита на данните	18

1 Общи указания за безопасност

Указания за безопасност

Инсталацията/монтажът трябва да се извършва от лицензиран за работите специалист при спазване на приложимите разпоредби. Неспазването на предписанията може да доведе до материални щети и/или телесни повреди или дори опасност за живота.

- ▶ Проверете обхвата на доставката за липси и щети. Монтирайте само части без дефекти.
- ▶ Съблюдавайте съответните ръководства на компонентите на уредбата, допълнителните принадлежности и резервните части.
- ▶ Преди всякакви работи: На всички полюси уредбата не трябва да бъде под напрежение.
- ▶ Не инсталирайте продукта във влажни помещения.
- ▶ Мястото на инсталация не трябва да е на повече от 2000 m надморска височина.
- ▶ Съблюдавайте допълнителните указания за безопасност в техническата документация на вътрешните тела.

2 Данни за продукта

Гейтуейът Ви позволява да управлявате много лесно чрез смартфон най-важните функции на дадено вътрешно тяло с приложението Bosch HomeCom Easy.

Можете да продължите да използвате дистанционното управление на вътрешното тяло.

Гейтуейът може да се монтира в следните вътрешни тела:

- Climate 3000i
- Climate 5000i
- Climate 6000i
- Climate Line 5000i
- Climate 5000i U/L (4C)

Заедно с приспособлението за свързване G 10 CLC гейтуейът е съвместим със следните вътрешни тела:

- Climate 5000i U/L (4CC, D, CF)

2.1 Опростена декларация за съответствие на ЕС за радиооборудване

С настоящото Bosch Thermotechnik GmbH декларира, че описаният в това ръководство продукт G 10-3 с радиоувръзка съответства на Директива 2014/53/ЕС.

Пълният текст на декларацията за съответствие на ЕС е наличен в интернет: www.bosch-thermotechnology.com/bg/bg/.

2.2 Обхват на доставката

Фиг. 1:

- [1] Интернет портал (Gateway)
- [2] Комплект брошури за продуктова документация
- [3] QR код с данни за свързване

2.3 Технически предпоставки

Операционна система	<ul style="list-style-type: none"> • Android¹⁾ • IOS¹⁾
Рутер	Стандартен рутер с 2,4 GHz сигнал
WLAN-стандарт	IEEE 802.11b/g/n

1) По-подробна информация за версията можете да намерите в магазина за приложения.

Табл. 1

2.4 Технически данни

	Мерна единица	Стойност
U	V _{DC}	5
P _{макс.}	W	2,5
f (RF)	GHz	2,4 (802.11 b/g/n) (P = макс. + 20 dBm)
T _{amb}	°C	-20 ... 50
BUS	-	UART
IP клас	-	IP40

Табл. 2

3 Монтаж



ОПАСНОСТ

Опасност за живота поради електрически ток!

Контактът с електрически компоненти под напрежение може да доведе до токов удар.

- ▶ Преди инсталацията на този продукт: Откачете вътрешното тяло от мрежовото напрежение.
- ▶ Преди въвеждане в експлоатация: Поставете капаците на електрониката.

▶ Монтирайте гейтуейт във вътрешното тяло (→ фигури 2 до 17).

-или-

- ▶ При Climate 5000i U/L (4CC, D, CF): свържете гейтуейт чрез приспособлението за свързване (→ фигура 18 = техническа документация на приспособлението за свързване G 10 CLC).



Обхватът на доставката на вътрешните тела от типа Climate 5000i U/L (4C) (→ фигури 12 до 17) включва държач за гейтуейя (H) и свързващ кабел (G). Приспособлението за свързване G 10 CLC не е необходимо.

- ▶ Съхранявайте QR кода с данните за връзката на сигурно място. За целта залепете QR кода върху вътрешното тяло или, ако е необходимо, върху ръководството за експлоатация (→ фигура 19).
- ▶ Изтеглете приложението и го свържете.

4 Въвеждане в експлоатация

4.1 Изтегляне на приложението

Приложението Bosch HomeCom Easy може да бъде изтеглено в Apple App Store за iOS, както и в Google Play Store за Android. Уверете се, че на смартфона винаги е инсталирана най-новата версия, за да се възползвате от актуализациите на функциите и на защитата.

- ▶ Сканирайте QR кода (→ Фиг. 20).

4.2 Свързване на приложението

Предпоставки:

- Гейтуейът е инсталиран във вътрешното тяло или в приспособлението за свързване и е свързан.
- Силата на сигнала на WLAN мрежата е достатъчна за създаване на връзка в интернет. При по-слаб сигнал използвайте WLAN рипитер.
- Подгответе дистанционно управление (с WLAN бутон).
- ▶ Изтеглете приложението Bosch HomeCom Easy и го стартирайте (→ фигура 21).
При първото използване приложението ще Ви преведе стъпка по стъпка през процеса на свързване.

5 Отстраняване на неизправности

Проблем	Състояние	Отстраняване
Вътрешното тяло не може да се управлява от приложението.	Гейтуей онлайн	Проверете настройките в приложението.
	Гейтуей офлайн	→ Гейтуеят остава офлайн.
Гейтуеят остава офлайн.	Вътрешното тяло показва символа WLAN.	Проверете интернет връзката на рутера.
	Вътрешното тяло не показва символа WLAN.	<ul style="list-style-type: none"> ▶ Проверете настройките за безопасност на рутера. ▶ Проверете дали конфигурацията на рутера показва гейтуея. ▶ Преместете рутера по-близо или използвайте WLAN рипитер.
Сдвояването на сматфона не е успешно.	Смартфона не се поддържа (напр. OnePlus 5T).	Използвайте друг смартфон.
	Смартфонът се поддържа, но има проблем при свързването.	<ul style="list-style-type: none"> ▶ Използвайте правилни регистрационни данни. ▶ Използвайте WLAN вместо мобилни данни. ▶ Деактивирайте услугите за местоположението.
	Смартфонът се поддържа, но рутерът не е открит.	<ul style="list-style-type: none"> ▶ Преместете рутера по-близо или използвайте WLAN рипитер. ▶ Настройте честотата на сигнала на рутера на 2,4 GHz.

Проблем	Състояние	Отстраняване
Препращане на порта	Препращането на порта на рутера не функционира.	Настройте порта 5222, 443 или 80.
Свързан е грешен рутер.	Трябва да се свърже друг рутер.	Изключете рутера и нулирайте настройките в приложението.

Табл. 3

6 Защита на околната среда и депониране като отпадък

Опазването на околната среда е основен принцип на групата Bosch.

За нас качеството на продуктите, ефективността и опазването на околната среда са равнопоставени цели. Законите и разпоредбите за опазване на околната среда се спазват стриктно.

За опазването на околната среда използваме най-добрата възможна техника и материали, като отчитаме аргументите от гледна точка на икономическата ефективност.

Опаковка

По отношение на опаковката ние участваме в специфичните системи за утилизация, гарантиращи оптимално рециклиране.

Всички използвани опаковъчни материали са екологично чисти и могат да се използват многократно.

Излезли от употреба електрически и електронни уреди



Този символ означава, че продуктът не трябва да се изхвърля заедно с други отпадъци, а трябва да бъде предаден на съответните места за обработка, събиране, рециклиране и изхвърляне на отпадъци.

Символът важи за страните с разпоредби относно електронните устройства, като например Директива 2012/19/ЕС относно отпадъци от електрическо и електронно оборудване (ОЕЕО). Тези разпоредби определят рамковите условия, които са в сила в съответната държава за предаването като отпадък и рециклирането на стари електронни устройства.

Тъй като електронните уреди може да съдържат опасни вещества, те трябва да бъдат рециклирани отговорно с цел свеждането до минимум на възможните щети за околната среда и опасностите за човешкото здраве. В допълнение на това рециклирането на електронни отпадъци допринася и за запазването на природните ресурси.

За допълнителна информация относно утилизацията на стари електрически и електронни уреди моля да се обърнете към отговорния орган на място, към местното сметосъбирателно дружество или към търговеца, от когото сте закупили продукта.

Допълнителна информация ще намерите тук:

www.weee.bosch-thermotechnology.com/

7 Политика за защита на данните

За да са възможни дистанционен мониторинг и управление на дадена отоплителна/вентилационна система с този продукт, е необходима връзка с интернет. След свързването с интернет този продукт създава автоматично връзка към сървъра. При това данни за връзката, в частност IP адресът, се предават автоматично и се обработват от Bosch Thermotechnik GmbH. Обработката може да се настрои чрез нулиране до фабричните настройки на този продукт. Допълнителни указания за обработката на данни ще намерите в следващите указания за защита на данните и в интернет.



Ние, **Роберт Бош ЕООД, бул. Черни връх 51 Б, 1407 София, България**, обработваме технически данни за продукта и инсталацията, данни за връзка, комуникационни данни, данни за регистрацията на продукта и данни за историята на клиента, с цел да осигурим функционалността на продукта (ОРЗД, чл. 6, алинея 1, буква б), да изпълняваме нашите задължения за експлоатационен

надзор на продукта, безопасност на продукта и от съображения за безопасност (ОРЗД, чл. 6, алинея 1, буква е), за защита на нашите права във връзка с въпроси, свързани с гаранцията и регистрацията на продукта (ОРЗД, чл. 6, алинея 1, буква е), както и за анализиране на дистрибуцията на нашите продукти и предоставяне на индивидуални и специфични за продукта информации и оферти (ОРЗД, чл. 6, алинея 1, буква е). За предоставяне на услуги като продажби и маркетингови услуги, управление на договори, обработка на плащания, програмиране, хостинг на данни и услуги за телефонна гореща линия можем да поверяваме и предаваме данни на външни доставчици на услуги и/или дъщерни дружества на Bosch съгласно § 15 и следв. на германския Закон за акционерните дружества. В някои случаи, но само ако е осигурена адекватна защита на данните, личните данни могат да се предават на получатели, намиращи се извън Европейската икономическа зона. Допълнителна информация се предоставя при поискване. Можете да се свържете с корпоративното длъжностно лице по защитата на данните на адрес: Data Protection Officer, Information Security and Privacy (C/ISP), Robert Bosch GmbH, Postfach 30 02 20, 70442 Stuttgart, Germany.

Имате право по всяко време да възразите срещу обработката на Вашите лични данни въз основа на ОРЗД, чл. 6, алинея 1, буква е, на основания, свързани с Вашата конкретна ситуация или свързани с целите на директния маркетинг. За да упражните Вашите права, моля, свържете се с нас чрез **DPO@bosch.com**. За да получите повече информация, моля, сканирайте QR кода.

Πίνακας περιεχομένων

1	Γενικές υποδείξεις ασφαλείας	21
2	Στοιχεία για το προϊόν	22
2.1	Απλοποιημένη δήλωση συμμόρφωσης ΕΕ για ασύρματες εγκαταστάσεις	22
2.2	Παραδοτέο	22
2.3	Τεχνικές προϋποθέσεις	23
2.4	Τεχνικά χαρακτηριστικά	23
3	Εγκατάσταση	24
4	Έναρξη λειτουργίας	25
4.1	Λήψη εφαρμογής	25
4.2	Σύνδεση εφαρμογής	25
5	Αντιμετώπιση σφαλμάτων	25
6	Προστασία του περιβάλλοντος και απόρριψη	27
7	Ειδοποίηση σχετικά με την προστασία δεδομένων προσωπικού χαρακτήρα	28

1 Γενικές υποδείξεις ασφαλείας

Υποδείξεις ασφαλείας

Η εγκατάσταση/συναρμολόγηση πρέπει να ανατίθεται σε εξουσιοδοτημένο για τις συγκεκριμένες εργασίες εξειδικευμένο τεχνικό και θα πρέπει να τηρούνται οι ισχύουσες προδιαγραφές. Η μη τήρηση των οδηγιών είναι πιθανό να οδηγήσει σε υλικές ζημιές και/ή σωματικές βλάβες, ή ακόμα και να θέσει σε κίνδυνο τη ζωή ατόμων.

- ▶ Ελέγξτε το περιεχόμενο της συσκευασίας για τυχόν φθορές. Στην εγκατάσταση πρέπει να εγκαθίστανται μόνο εξαρτήματα που λειτουργούν άψογα.
- ▶ Λάβετε υπόψη τις συνοδευτικές οδηγίες που αφορούν τα εξαρτήματα της εγκατάστασης, τους πρόσθετους εξοπλισμούς και τα ανταλλακτικά.
- ▶ Πριν από οποιαδήποτε εργασία: Αποσυνδέστε όλους τους πόλους της εγκατάστασης από το ρεύμα.
- ▶ Μην εγκαθιστάτε το προϊόν σε χώρους με υγρασία.
- ▶ Ο χώρος εγκατάστασης δεν πρέπει να βρίσκεται σε υψόμετρο άνω των 2000 m από την επιφάνεια της θάλασσας.
- ▶ Τηρείτε τις λοιπές υποδείξεις ασφαλείας του τεχνικού εγχειριδίου των εσωτερικών μονάδων.

2 Στοιχεία για το προϊόν

Με το Gateway μπορείτε να ελέγχετε τις σημαντικότερες λειτουργίες μιας εσωτερικής μονάδας με την εφαρμογή Bosch HomeCom Easy, πανεύκολα μέσω smartphone.

Μπορείτε να συνεχίσετε να χρησιμοποιείτε το τηλεχειριστήριο της εσωτερικής μονάδας.

Το Gateway μπορεί να τοποθετηθεί στις ακόλουθες εσωτερικές μονάδες:

- Climate 3000i
- Climate 5000i
- Climate 6000i
- Climate Line 5000i
- Climate 5000i U/L (4C)

Μαζί με τον εξοπλισμό σύνδεσης G 10 CLC το Gateway είναι συμβατό με τις εξής εσωτερικές μονάδες:

- Climate 5000i U/L (4CC, D, CF)

2.1 Απλοποιημένη δήλωση συμμόρφωσης ΕΕ για ασύρματες εγκαταστάσεις

Με το παρόν δηλώνει η Bosch Thermotechnik GmbH, ότι το προϊόν G 10-3 που περιγράφεται στις παρούσες οδηγίες ανταποκρίνεται στην ασύρματη τεχνολογία της οδηγίας 2014/53/ΕΕ.

Το πλήρες κείμενο της δήλωσης συμμόρφωσης ΕΕ διατίθεται στο διαδίκτυο: www.bosch-climate.gr.

2.2 Παραδοτέο

Σχήμα 1:

- [1] Gateway
- [2] Έγγραφα για την τεκμηρίωση του προϊόντος
- [3] Κωδικός QR με δεδομένα σύνδεσης

2.3 Τεχνικές προϋποθέσεις

Λειτουργικό σύστημα	<ul style="list-style-type: none"> • Android¹⁾ • IOS¹⁾
Ρούτερ	Ρούτερ του εμπορίου με σήμα 2,4 GHz
WLAN-Standard	IEEE 802.11b/g/n

1) Μπορείτε να βρείτε περισσότερες λεπτομερείς πληροφορίες σχετικά με την έκδοση στο App Store.

Πίν. 1

2.4 Τεχνικά χαρακτηριστικά

	Μονάδα	Τιμή
U	V _{DC}	5
P _{max}	W	2,5
f (RF)	GHz	2,4 (802.11 b/g/n) (P = max. + 20 dBm)
T _{amb}	°C	-20 ... 50
BUS	-	UART
Κλάση IP	-	IP40

Πίν. 2

3 Εγκατάσταση



ΚΙΝΔΥΝΟΣ

Κίνδυνος θανάτου από ηλεκτροπληξία!

Η επαφή με ηλεκτρικά εξαρτήματα που βρίσκονται υπό τάση ενδέχεται να προκαλέσει ηλεκτροπληξία.

- ▶ Πριν από την εγκατάσταση αυτού του προϊόντος: Αποσυνδέστε την εσωτερική μονάδα από την τάση δικτύου.
- ▶ Πριν από την πρώτη θέση σε λειτουργία: Τοποθετήστε τα καλύμματα του ηλεκτρονικού συστήματος.

- ▶ Τοποθετήστε το Gateway στην εσωτερική μονάδα (→ Σχήματα 2 έως 17).

-ή-

- ▶ Για το Climate 5000i U/L (4CC, D, CF): Gateway η σύνδεση πραγματοποιείται μέσω του εξοπλισμού σύνδεσης (→ Σχήμα 18 = τεχνική τεκμηρίωση του εξοπλισμού σύνδεσης G 10 CLC).



Στο παραδοτέο των εσωτερικών μονάδων του τύπου Climate 5000i U/L (4C) (→ Σχήματα 12 έως 17) περιλαμβάνεται στήριγμα Gateway (H) και καλώδιο σύνδεσης (G). Ο εξοπλισμός σύνδεσης G 10 CLC δεν είναι απαραίτητος.

- ▶ Φυλάξτε σε ασφαλές σημείο τον κωδικό QR με τα δεδομένα σύνδεσης. Προτείνουμε να κολλήσετε τον κωδικό QR στην εσωτερική μονάδα ή, εάν είναι απαραίτητο, στις οδηγίες λειτουργίας (→ Σχήμα 19).
- ▶ Κατεβάστε την εφαρμογή και χρησιμοποιήστε τη για να συνδεθείτε.

4 Έναρξη λειτουργίας

4.1 Λήψη εφαρμογής

Η λήψη της εφαρμογής Bosch HomeCom Easy μπορεί να πραγματοποιηθεί από το Apple App Store για iOS, καθώς και το Google Play Store για Android. Βεβαιωθείτε ότι είναι εγκατεστημένη πάντα η πιο πρόσφατη έκδοση στο smartphone σας για να επωφεληθείτε από τις ενημερώσεις λειτουργίας και ασφαλείας.

- ▶ Σαρώστε τον κωδικό QR (→ Σχ. 20).

4.2 Σύνδεση εφαρμογής

Προϋποθέσεις:

- Το Gateway είναι εγκατεστημένο και συνδεδεμένο στην εσωτερική μονάδα ή στον εξοπλισμό σύνδεσης.
 - Η ένταση του σήματος WLAN επαρκεί για τη δημιουργία σύνδεσης στο Internet. Αν το σήμα δεν είναι ισχυρό, χρησιμοποιήστε αναμεταδότη WLAN.
 - Φροντίστε να έχετε ένα διαθέσιμο τηλεχειριστήριο (με πλήκτρο WLAN).
- ▶ Κατεβάστε την εφαρμογή Bosch HomeCom Easy και εκκινήστε την (→ Σχήμα 21). Η εφαρμογή σας καθοδηγεί κατά την πρώτη χρήση βήμα σε όλη τη διαδικασία σύνδεσης.

5 Αντιμετώπιση σφαλμάτων

Πρόβλημα	Κατάσταση	Βοήθεια
Δεν είναι δυνατός ο έλεγχος της εσωτερικής μονάδας μέσω της εφαρμογής.	Gateway συνδεδεμένο (online)	Ελέγξτε τις ρυθμίσεις στην εφαρμογή.
	Gateway εκτός σύνδεσης (offline)	→ Το Gateway παραμένει εκτός σύνδεσης (offline).

Πρόβλημα	Κατάσταση	Βοήθεια
Το Gateway παραμένει εκτός σύνδεσης (offline).	Στην εσωτερική μονάδα εμφανίζεται το σύμβολο WLAN.	Ελέγξτε τη σύνδεση του ρούτερ στο Internet.
	Στην εσωτερική μονάδα δεν εμφανίζεται το σύμβολο WLAN.	<ul style="list-style-type: none"> ▶ Ελέγξτε τις ρυθμίσεις ασφάλειας του ρούτερ. ▶ Ελέγξτε αν η στην παραμετροποίηση του ρούτερ εμφανίζεται το Gateway. ▶ Τοποθετήστε το ρούτερ πιο κοντά ή χρησιμοποιήστε αναμεταδότη WLAN.
Η σύζευξη με smartphone δεν είναι επιτυχής.	Το smartphone δεν υποστηρίζεται (π.χ. OnePlus 5T).	Χρησιμοποιήστε διαφορετικό smartphone.
	Το smartphone υποστηρίζεται, υπάρχει όμως πρόβλημα σύνδεσης.	<ul style="list-style-type: none"> ▶ Χρησιμοποιήστε τα σωστά στοιχεία σύνδεσης. ▶ Χρησιμοποιήστε WLAN αντί για δεδομένα κινητής τηλεφωνίας. ▶ Απενεργοποιήστε τις υπηρεσίες τοποθεσίας.
	Το smartphone υποστηρίζεται, όμως το ρούτερ δεν αναγνωρίζεται.	<ul style="list-style-type: none"> ▶ Τοποθετήστε το ρούτερ πιο κοντά ή χρησιμοποιήστε αναμεταδότη WLAN. ▶ Ρυθμίστε τη συχνότητα σήματος του ρούτερ στα 2,4 GHz.
Πρώθηση θύρας	Η πρώθηση θύρας στο ρούτερ δεν λειτουργεί.	Ρυθμίστε τη θύρα 5222, 443 ή 80.
Έχει συνδεθεί λάθος ρούτερ.	Θα πρέπει να συνδεθεί διαφορετικό ρούτερ.	Απενεργοποιήστε το ρούτερ ή επαναφέρετε τις ρυθμίσεις στην εφαρμογή.

Πίν. 3

6 Προστασία του περιβάλλοντος και απόρριψη

Η προστασία του περιβάλλοντος αποτελεί θεμελιώδη αρχή του ομίλου Bosch.

Η ποιότητα των προϊόντων, η αποδοτικότητα και η προστασία του περιβάλλοντος αποτελούν για εμάς στόχους ίδιας βαρύτητας. Οι νόμοι και οι προδιαγραφές για την προστασία του περιβάλλοντος τηρούνται αυστηρά.

Για να προστατεύσουμε το περιβάλλον χρησιμοποιούμε τη βέλτιστη τεχνολογία και τα καλύτερα υλικά, λαμβάνοντας πάντα υπόψη τους παράγοντες για την καλύτερη αποδοτικότητα.

Συσκευασία

Για τη συσκευασία συμμετέχουμε στα εγχώρια συστήματα ανακύκλωσης που αποτελούν εγγύηση για βέλτιστη ανακύκλωση.

Όλα τα υλικά συσκευασίας είναι φιλικά προς το περιβάλλον και ανακυκλώσιμα.

Παλιές ηλεκτρικές και ηλεκτρονικές συσκευές



Το σύμβολο αυτό σημαίνει ότι το προϊόν δεν επιτρέπεται να απορριφθεί μαζί με άλλα απορρίμματα, αλλά πρέπει να διατίθεται για διαχείριση, συλλογή, επαναχρησιμοποίηση και απόρριψη στα ειδικά σημεία συλλογής απορριμμάτων.

 Το σύμβολο ισχύει για χώρες όπου υπάρχουν προδιαγραφές για άχρηστα ηλεκτρονικά υλικά, π.χ. "Ευρωπαϊκή Οδηγία 2012/19/EK σχετικά με τα απόβλητα ηλεκτρικού και ηλεκτρονικού εξοπλισμού (ΑΗΗΕ)". Οι προδιαγραφές αυτές ορίζουν τους όρους-πλαίσιο που ισχύουν για την επιστροφή και ανακύκλωση των αποβλήτων ηλεκτρονικού εξοπλισμού σε κάθε χώρα ξεχωριστά.

Δεδομένου ότι οι ηλεκτρονικές συσκευές ενδέχεται να περιέχουν επικίνδυνα υλικά, πρέπει να ανακυκλώνονται υπεύθυνα, έτσι ώστε να ελαχιστοποιούνται πιθανές ζημιές στο περιβάλλον και κίνδυνοι για την ανθρώπινη υγεία. Επιπλέον, η ανακύκλωση ηλεκτρονικών αποβλήτων συνδράμει στην προστασία των φυσικών πόρων.

Για περισσότερες πληροφορίες σχετικά με την οικολογική απόρριψη ηλεκτρικών και ηλεκτρονικών αποβλήτων απευθυνθείτε στις κατά τόπο αρμόδιες αρχές, στις εταιρείες διαχείρισης αποβλήτων της περιοχής σας ή στον εμπορικό αντιπρόσωπο, από τον οποίο αγοράσατε το προϊόν.

Περισσότερες πληροφορίες θα βρείτε εδώ:
www.weee.bosch-thermotechnology.com/

7 Ειδοποίηση σχετικά με την προστασία δεδομένων προσωπικού χαρακτήρα

Για να είναι δυνατή η απομακρυσμένη επιτήρηση και ο απομακρυσμένος έλεγχος ενός συστήματος θέρμανσης/αερισμού με αυτό το προϊόν, απαιτείται σύνδεση στο Internet. Μετά τη σύνδεση στο Internet το προϊόν αυτό δημιουργεί αυτόματα σύνδεση με έναν διακομιστή. Τα στοιχεία σύνδεσης, και συγκεκριμένα η διεύθυνση IP, μεταβιβάζονται αυτόματα και υποβάλλονται σε επεξεργασία από την Bosch Thermotechnik GmbH. Η επεξεργασία μπορεί να ρυθμιστεί με την επαναφορά του προϊόντος αυτού στις εργοστασιακές ρυθμίσεις. Περισσότερες πληροφορίες για την επεξεργασία δεδομένων θα βρείτε στις παρακάτω δηλώσεις προστασίας προσωπικών δεδομένων και στο Internet.



Η εταιρεία **Robert Bosch A.E., ΕΡΧΕΙΑΣ 37, Τ.Κ. 19400 ΚΟΡΩΠΙ, ΕΛΛΑΔΑ**, υποβάλλει σε επεξεργασία τις πληροφορίες προϊόντος και εγκατάστασης, τα τεχνικά δεδομένα και δεδομένα σύνδεσης, τα δεδομένα επικοινωνίας, τα δεδομένα καταχώρισης προϊόντος και του ιστορικού πελατών με σκοπό την παροχή των λειτουργιών του προϊόντος [άρθρο 6 (1) στοιχείο 1 (β) ΓΚΠΔ], για την εκπλήρωση της υποχρέωσης μας να επιτηρούμε το προϊόν

και για σκοπούς ασφάλειας του προϊόντος [αρ. 6 (1) στοιχείο 1 (στ) ΓΚΠΔ], τη διαφύλαξη των δικαιωμάτων της εταιρείας μας σε σχέση με τις ερωτήσεις που αφορούν την εγγύηση και την καταχώριση του προϊόντος [άρθρο 6 (1) στοιχείο 1 (στ) ΓΚΠΔ] και την ανάλυση των δεδομένων διανομής των προϊόντων μας καθώς και την παροχή εξατομικευμένων πληροφοριών και προσφορών που σχετίζονται με το προϊόν [άρθρο 6 (1) στοιχείο 1 (στ) ΓΚΠΔ]. Αναφορικά με την παροχή υπηρεσιών, όπως είναι οι υπηρεσίες πωλήσεων και μάρκετινγκ, η διαχείριση συμβάσεων, ο διακανονισμός πληρωμών, ο προγραμματισμός, η φιλοξενία δεδομένων και οι υπηρεσίες ανοικτής τηλεφωνικής γραμμής, μπορούμε να τις αναθέτουμε και να μεταβιβάζουμε δεδομένα σε εξωτερικούς παρόχους υπηρεσιών ή/και θυγατρικές επιχειρήσεις της Bosch. Σε ορισμένες περιπτώσεις, μόνο εφόσον διασφαλίζεται η προσηκούσα προστασία δεδομένων, τα προσωπικά δεδομένα ενδέχεται να μεταβιβάζονται σε αποδέκτες με έδρα εκτός του Ευρωπαϊκού Οικονομικού Χώρου. Περισσότερες πληροφορίες παρέχονται κατόπιν σχετικού αιτήματος. Μπορείτε να επικοινωνήσετε με τον υπεύθυνο προστασίας δεδομένων της εταιρείας μας στην εξής διεύθυνση: Data Protection Officer, Information Security and Privacy (C/ISP), Robert Bosch GmbH, Postfach 30 02 20, 70442 Stuttgart, ΓΕΡΜΑΝΙΑ.

Διατηρείτε ανά πάσα στιγμή το δικαίωμα να αντιταχθείτε στην εκ μέρους μας επεξεργασία των προσωπικών σας δεδομένων, με βάση το άρθρο 6 (1) στοιχείο 1 (στ) ΓΚΠΔ, για λόγους που αφορούν την ειδική κατάσταση σας ή εφόσον τα προσωπικά σας δεδομένα υποβάλλονται σε επεξεργασία για άμεσους εμπορικούς σκοπούς. Για την άσκηση των δικαιωμάτων σας επικοινωνήστε μαζί μας στη διεύθυνση **DPO@bosch.com**. Για περισσότερες πληροφορίες ακολουθήστε τον κωδικό QR.

Table of contents

1	General safety instructions	31
2	Product information	32
2.1	Simplified EU Declaration of Conformity regarding radio equipment	32
2.2	Scope of delivery	32
2.3	Technical requirements	33
2.4	Technical data	33
3	Installation	33
4	Commissioning	34
4.1	Downloading app	34
4.2	Connecting the app	34
5	Troubleshooting	35
6	Environmental protection and disposal	36
7	Data Protection Notice	37

1 General safety instructions

Safety precautions

Installation/assembly must be carried out by an authorised qualified person with due regard to the relevant regulations. Failure to comply with the regulations may result in material damage and/or personal injury, including risk to life.

- ▶ Check that the scope of delivery is undamaged.
Install only parts which are in a faultless condition.
- ▶ Observe all the relevant instructions for other system components, accessories and spare parts.
- ▶ Before starting any work: disconnect the system from the power supply across all phases.
- ▶ Never install the product in wet rooms.
- ▶ The installation location must not be higher than 2000 m above sea level.
- ▶ More safety instructions can be found in the technical documentation of the indoor units.

2 Product information

Using the Gateway, you can very easily control the most important functions of an indoor unit via the Bosch HomeCom Easy app on your smartphone.

You can continue using the remote control of your indoor unit.

The Gateway can be installed in the following indoor units:

- Climate 3000i
- Climate 5000i
- Climate 6000i
- Climate Line 5000i
- Climate 5000i U/L (4C)

Together with the connection accessories G 10 CLC, the Gateway is compatible with the following indoor units:

- Climate 5000i U/L (4CC, D, CF)

2.1 Simplified EU Declaration of Conformity regarding radio equipment

Bosch Thermotechnik GmbH hereby declares, that the G 10-3 product described in these instructions complies with the Directive 2014/53/EU.

The complete text of the EU Declaration of Conformity is available on the Internet: worcester-bosch.co.uk.

2.2 Scope of delivery

Fig. 1:

- [1] Gateway
- [2] Set of printed documents for product documentation
- [3] QR code with connection data

2.3 Technical requirements

System	<ul style="list-style-type: none"> • Android¹⁾ • IOS¹⁾
Router	Standard router with 2.4 GHz signal
WLAN standard	IEEE 802.11b/g/n

1) Obtain more details on the version from the App Store.

Table 1

2.4 Technical data

	Unit	Value
U	V _{DC}	5
P _{max}	W	2.5
f (RF)	GHz	2.4 (802.11 b/g/n) (P = max. + 20 dBm)
T _{amb}	°C	-20 ... 50
BUS	-	UART
IP-class	-	IP40

Table 2

3 Installation



DANGER

Danger to life from electric shock!

Touching live electrical parts can cause an electric shock.

- ▶ Before installing this product: disconnect the indoor unit from the mains voltage.
- ▶ Before commissioning: mount the covers of the electronics.

- ▶ Install the Gateway in the indoor unit (→ Fig. 2 to 17).

-or-

- ▶ For Climate 5000i U/L (4CC, D, CF): connect the gateway via the connection accessory (→ Fig. 18 = technical documentation of the connection accessories G 10 CLC).



Indoor units of type Climate 5000i U/L (4C) (→ Fig. 12 to 17) have a gateway holder (H) and a connecting cable (G) in the scope of delivery. Connection accessory G 10 CLC is not required.

- ▶ Keep the QR code with connection data in a safe place. For this purpose, stick the QR code onto the indoor unit or, if necessary, on the operating instructions (→ Fig. 19).
- ▶ Download and connect app.

4 Commissioning

4.1 Downloading app

The Bosch HomeCom Easy app can be downloaded from the Apple App Store for iOS and also the Google Play Store for Android. To benefit from the latest function and security updates, make sure you always have the latest version installed on your smartphone.

- ▶ Scan QR code (→ Fig. 20).

4.2 Connecting the app

Preconditions:

- The Gateway is installed and connected in the indoor unit or in the connection accessory.
 - The WLAN signal strength is sufficient to establish a connection with the Internet. If the signal is too weak use a WLAN repeater.
 - Have remote control (with WLAN key) ready.
- ▶ Bosch Download and launch the HomeCom Easy app (→ Fig. 21).
The first time you use the app it guides you step-by-step through the connection process.

5 Troubleshooting

Problem	Status	Remedy
The indoor unit cannot be controlled via the app.	Gateway online	Check settings in the app.
	Gateway offline	→ Gateway remains offline.
Gateway remains offline.	Indoor unit shows the WLAN symbol.	Check internet connection of the router.
	Indoor unit does not show the WLAN symbol.	<ul style="list-style-type: none"> ▶ Check security settings of the router. ▶ Check if the configuration of the router displays the gateway. ▶ Bring the router closer, or use a WLAN repeater.
Pairing with smartphone is not necessary.	Smartphone is not supported (e.g. OnePlus 5T).	Use another smartphone.
	Smartphone is supported but there is a problem when connecting.	<ul style="list-style-type: none"> ▶ Use correct login data. ▶ Use WLAN instead of mobile data. ▶ Deactivate location services.
	Smartphone is supported but the router cannot be found.	<ul style="list-style-type: none"> ▶ Bring the router closer, or use a WLAN repeater. ▶ Set the signal frequency of the router to 2.4 GHz.
Port forwarding	Port forwarding on the router does not function.	Set port 5222, 443 or 80.
Incorrect router is connected.	Another router should be connected.	Switch off the router or reset the settings in the app.

Table 3

6 Environmental protection and disposal

Environmental protection is a key commitment of the Bosch Group.

Quality of products, efficiency and environmental protection are equally important objectives for us. Environmental protection laws and regulations are strictly observed.

To protect the environment, we use the best possible technology and materials while taking into account economic considerations.

Packaging

Where packaging is concerned, we participate in country-specific recycling processes that ensure optimum recycling.

All of our packaging materials are environmentally compatible and can be recycled.

Old electrical and electronic appliances



This symbol means that the product must not be disposed of with other waste, and instead must be taken to the waste collection points for treatment, collection, recycling and disposal.

The symbol is valid in countries where waste electrical and electronic equipment regulations apply, e.g. "European Directive 2012/19/EC on old electronic and electrical appliances". These regulations define the framework for the return and recycling of old electronic appliances that apply in each country.

As electronic devices may contain hazardous substances, it needs to be recycled responsibly in order to minimize any potential harm to the environment and human health. Furthermore, recycling of electronic scrap helps preserve natural resources.

For additional information on the environmentally compatible disposal of old electrical and electronic appliances, please contact the relevant local authorities, your household waste disposal service or the retailer where you purchased the product.

You can find more information here:

www.weee.bosch-thermotechnology.com/

7 Data Protection Notice

An Internet connection is required to enable remote monitoring and remote control of a heating/ventilation system with this product. Once connected to the Internet, this product automatically establishes a connection with a server. During this process, the connection data, especially the IP address, are automatically transferred and processed by Bosch Thermotechnik GmbH. The processing can be set by restoring the default settings of this product. You can find further notices on data processing in the following data privacy statements and in the Internet.



We, **Bosch Thermotechnology Ltd., Cotswold Way, Warndon, Worcester WR4 9SW, United Kingdom** process product and installation information, technical and connection data, communication data, product registration and client history data to provide product functionality (art. 6 (1) sentence 1 (b) GDPR), to fulfil our duty of product surveillance and for product safety and security reasons (art. 6 (1) sentence 1 (f) GDPR), to safeguard our rights in connection with warranty and product registration questions (art. 6 (1) sentence 1 (f) GDPR) and to analyze the distribution of our products and to provide individualized information and offers related to the product (art. 6 (1) sentence 1 (f) GDPR). To provide services such as sales and marketing services, contract management, payment handling, programming, data hosting and hotline services we can commission and transfer data to external service providers and/or Bosch affiliated enterprises. In some cases, but only if appropriate data protection is ensured, personal data might be transferred to recipients located outside of the European Economic Area. Further information are provided on request. You can contact our Data Protection Officer under: Data Protection Officer, Information Security and Privacy (C/ISP), Robert Bosch GmbH, Postfach 30 02 20, 70442 Stuttgart, GERMANY.

You have the right to object, on grounds relating to your particular situation or where personal data are processed for direct marketing purposes, at any time to processing of your personal data which is based on art. 6 (1) sentence 1 (f) GDPR. To exercise your rights, please contact us via privacy.ttgb@bosch.com To find further information, please follow the QR-Code.

Sommaire

1	Consignes générales de sécurité	39
2	Informations produit	40
2.1	Déclaration de conformité simplifiée relative aux installations radio	40
2.2	Contenu de livraison	40
2.3	Conditions techniques	41
2.4	Caractéristiques techniques	41
3	Installation	41
4	Mise en service	42
4.1	Téléchargement de l'application	42
4.2	Connexion de l'application	43
5	Éliminer les défauts	43
6	Protection de l'environnement et recyclage	44
7	Déclaration de protection des données	45

1 **Consignes générales de sécurité**

Consignes de sécurité

L'installation/le montage doit être effectué(e) par un spécialiste qualifié pour les opérations concernées et dans le respect des prescriptions applicables. Le non-respect des prescriptions peut entraîner des dommages matériels et/ou des dommages personnels, voire la mort.

- ▶ Vérifier si le contenu de la livraison est en bon état. N'utiliser que des pièces en parfait état.
- ▶ Respecter également les notices des composants de l'installation, des accessoires et des pièces de rechange.
- ▶ Avant tous les travaux : couper la tension sur tous les pôles de l'installation.
- ▶ Ne pas installer le produit dans des pièces humides.
- ▶ L'altitude du local d'installation ne doit pas être supérieure à 2 000 m au-dessus du niveau de la mer.
- ▶ Respecter les consignes de sécurité fournies dans la documentation technique des unités intérieures.

2 Informations produit

La passerelle vous permet de piloter les fonctions principales d'une unité intérieure avec l'application Bosch HomeCom Easy tout simplement via votre smartphone.

La télécommande de l'unité intérieure peut également être utilisée.

La passerelle peut être montée dans les unités intérieures suivantes :

- Climate 3000i
- Climate 5000i
- Climate 6000i
- Climate Line 5000i
- Climate 5000i U/L (4C)

La passerelle et les accessoires de raccordement G 10 CLC sont compatibles avec les unités intérieures suivantes :

- Climate 5000i U/L (4CC, D, CF)

2.1 Déclaration de conformité simplifiée relative aux installations radio

Par la présente, Bosch Thermotechnik GmbH déclare que les produits G 10-3 avec technologie radio décrits dans cette notice sont conformes à la directive 2014/53/UE.

Le texte complet de la déclaration de conformité UE est disponible sur Internet : www.bosch-chauffage.fr.

2.2 Contenu de livraison

Fig. 1:

- [1] Passerelle
- [2] Dossier de documentation technique pour la documentation produit
- [3] QR code avec identifiants de connexion

2.3 Conditions techniques

Système d'exploitation	<ul style="list-style-type: none"> • Android¹⁾ • IOS¹⁾
Routeur	Routeur courant avec un signal de 2,4 GHz
Norme WLAN	IEEE 802.11b/g/n

1) Vous trouverez des informations plus précises sur l'App ou le Play Store.

Tab. 1

2.4 Caractéristiques techniques

	Unité	Valeur
U	V _{DC}	5
P _{max}	W	2,5
f (RF)	GHz	2,4 (802.11 b/g/n) (P = max. + 20 dBm)
T _{amb}	°C	-20 ... 50
BUS	-	UART
IP-class	-	IP40

Tab. 2

3 Installation



DANGER

Danger de mort par électrocution !

Tout contact avec des pièces électriques qui sont sous tension peut provoquer une électrocution.

- ▶ Avant l'installation de ce produit : couper l'unité intérieure de la tension de réseau.
- ▶ Avant la mise en service : monter les caches de l'électronique.

- ▶ Monter la passerelle dans l'unité intérieure (→ Fig. 2 à 17).

-ou-

- ▶ Pour Climate 5000i U/L (4CC, D, CF): raccorder la passerelle via l'accessoire de raccordement (→ Fig. 18 = documentation technique de l'accessoire de raccordement G 10 CLC).



Les unités intérieures de type Climate 5000i U/L (4C) (→ Fig. 12 à 17) disposent d'un support de passerelle (H) et d'un câble de connexion (G) compris dans la livraison. L'accessoire de raccordement G 10 CLC n'est pas nécessaire.

- ▶ Conserver soigneusement le QR code et les données de connexion. Pour cela, coller le QR code sur l'unité intérieure ou, le cas échéant, sur la notice d'utilisation (→ Fig. 19).
- ▶ Télécharger l'application et connectez-vous.

4 Mise en service

4.1 Téléchargement de l'application

L'application Bosch HomeCom Easy peut être téléchargée dans Apple App Store pour les systèmes iOS et dans Google Play Store pour Android. S'assurer que la version la plus récente soit toujours installée sur votre smartphone afin de profiter des mises à jour des fonctions et de sécurité.

- ▶ Scanner le QR code (→ fig. 20).

4.2 Connexion de l'application

Conditions :

- La passerelle est installée dans l'unité intérieure ou dans l'accessoire de raccordement et raccordée.
- L'intensité du signal WLAN est suffisante pour établir une connexion avec Internet. Si le signal est trop faible, utiliser un répéteur WLAN.
- Activer la télécommande (avec la touche WLAN).
- ▶ Télécharger et démarrer l'application Bosch HomeCom Easy (→ Fig. 21).
Lors de la première utilisation, l'application vous guide pas à pas dans le processus de connexion.

5 Éliminer les défauts

Problème	État	Solution
L'unité intérieure ne répond pas aux commandes faites dans l'application.	Passerelle en ligne	Vérifier les réglages dans l'application.
	Passerelle hors ligne	→ Connecter la passerelle.
Passerelle déconnectée.	L'unité intérieure affiche le symbole WLAN.	Vérifier la connexion Internet du routeur.
	L'unité intérieure n'affiche pas le symbole WLAN.	<ul style="list-style-type: none"> ▶ Vérifier les paramètres de sécurité du routeur. ▶ Vérifier que la configuration du routeur affiche la passerelle. ▶ Approcher le routeur de l'unité intérieure ou utiliser un répéteur WLAN.

Problème	État	Solution
L'appariement avec un smartphone ne fonctionne pas.	Smartphone non pris en charge (par ex : OnePlus 5T).	Utiliser un autre smartphone.
	Smartphone compatible, mais problème de connexion.	<ul style="list-style-type: none"> ▶ Utiliser les bons identifiants de connexion. ▶ Utiliser le WLAN plutôt que les données mobiles. ▶ Désactiver les services de localisation.
	Smartphone compatible, mais routeur introuvable.	<ul style="list-style-type: none"> ▶ Approcher le routeur de l'unité intérieure ou utiliser un répéteur WLAN. ▶ Régler la fréquence du signal du routeur sur 2,4 GHz.
Transfert de port	Le transfert de port ne fonctionne pas sur le routeur.	Régler le port 5222, 443 ou 80.
Mauvais routeur connecté.	Un autre routeur doit être connecté.	Désactiver le routeur ou réinitialiser les réglages dans l'application.

Tab. 3

6 Protection de l'environnement et recyclage

La protection de l'environnement est une valeur de base du groupe Bosch.

Nous accordons une importance égale à la qualité de nos produits, à leur rentabilité et à la protection de l'environnement. Les lois et prescriptions concernant la protection de l'environnement sont strictement observées.

Pour la protection de l'environnement, nous utilisons, tout en respectant les aspects économiques, les meilleures technologies et matériaux possibles.

Emballages

En matière d'emballages, nous participons aux systèmes de mise en valeur spécifiques à chaque pays, qui visent à garantir un recyclage optimal.

Tous les matériaux d'emballage utilisés respectent l'environnement et sont recyclables.

Appareils électriques et électroniques usagés



Ce symbole signifie que le produit ne doit pas être éliminé avec les autres déchets, mais doit être acheminé vers des points de collecte de déchets pour le traitement, la collecte, le recyclage et l'élimination.

Le symbole s'applique aux pays concernés par les règlements sur les déchets électroniques, par ex. la « Directive européenne 2012/19/CE sur les appareils électriques et électroniques usagés ». Ces règlements définissent les conditions-cadres qui s'appliquent à la reprise et au recyclage des appareils électroniques usagés dans certains pays.

Comme les appareils électroniques peuvent contenir des substances dangereuses, ils doivent être recyclés de manière responsable pour réduire les éventuels dommages environnementaux et risques pour la santé humaine. De plus, le recyclage des déchets électroniques contribue à préserver les ressources naturelles.

Pour de plus amples informations sur l'élimination écologique des appareils électriques et électroniques usagés, veuillez contacter l'administration locale compétente, les entreprises chargées de l'élimination des déchets ou les revendeurs, auprès desquels le produit a été acheté.

Des informations complémentaires sont disponibles ici :
www.weee.bosch-thermotechnology.com/



FR
Cet appareil et ses accessoires se recyclent

REPRISE À LA LIVRAISON OU À DÉPOSER EN MAGASIN OU À DÉPOSER EN DÉCHÈTERIE

Points de collecte sur www.quefairedemesdechets.fr

7 Déclaration de protection des données

Pour permettre une télésurveillance ainsi qu'une commande à distance d'un système de chauffage/climatisation avec ce produit, une connexion internet est indispensable. Une fois la connexion établie, ce produit établit automatiquement une connexion à un serveur. Ce faisant, les données de connexion, notamment l'adresse IP, sont automatiquement transmises et traitées par Bosch Thermotechnik GmbH. Ce traitement de données peut être réglé en réinitialisant les réglages de base de ce produit. Vous trouverez plus d'info sur le traitement des données dans la charte de protection des données suivante et sur Internet.



Nous, **[FR] elm.leblanc S.A.S., 124-126 rue de Stalingrad, 93711 Drancy Cedex, France, [BE] Bosch Thermotechno-logy n.v./s.a., Zandvoortstraat 47, 2800 Mechelen, Belgique, [LU] Ferroknepper Buderus S.A., Z.I. Um Monkeler, 20, Op den Drieschen, B.P.201 L-4003 Esch-sur-Alzette, Luxembourg,** traitons les informations relatives au produit et à son installation, l'enregistrement du produit et les données de

l'historique du client pour assurer la fonctionnalité du produit (art. 6 (1) phrase 1 (b) du RGPD), pour remplir notre mission de surveillance et de sécurité du produit (art. 6 (1) phrase 1 (f) RGPD), pour protéger nos droits en matière de garantie et d'enregistrement de produit (art. 6 (1) phrase 1 (f) du RGPD), pour analyser la distribution de nos produits et pour fournir des informations et des offres personnalisées en rapport avec le produit (art. 6 (1) phrase 1 (f) du RGPD). Pour fournir des services tels que les services de vente et de marketing, la gestion des contrats, le traitement des paiements, la programmation, l'hébergement de données et les services d'assistance téléphonique, nous pouvons exploiter les données et les transférer à des prestataires de service externes et/ou à des entreprises affiliées à Bosch. Dans certains cas, mais uniquement si une protection des données appropriée est assurée, les données à caractère personnel peuvent être transférées à des destinataires en dehors de l'Espace économique européen. De plus amples informations sont disponibles sur demande. Vous pouvez contacter notre responsable de la protection des données à l'adresse suivante : Data Protection Officer, Information Security and Privacy (C/ISP), Robert Bosch GmbH, Postfach 30 02 20, 70442 Stuttgart, ALLE-MAGNE.

Vous avez le droit de vous opposer à tout moment au traitement de vos données à caractère personnel conformément à l'art. 6 (1) phrase 1 (f) du RGPD pour des motifs qui vous sont propres ou dans le cas où vos données personnelles sont utilisées à des fins de marketing direct. Pour exercer votre droit, contactez-nous via l'adresse **[FR] privacy.ttfr@bosch.com, [BE] privacy.ttbe@bosch.com, [LU] DPO@bosch.com**. Pour de plus amples informations, veuillez scanner le QR code.

Sadržaj

1 Opće sigurnosne upute	48
2 Podaci o proizvodu	49
2.1 Pojednostavljena EU-izjava o sukladnosti u vezi s radijskom opremom	49
2.2 Opseg isporuke	49
2.3 Tehnički preduvjeti	50
2.4 Tehnički podaci	50
3 Instalacija	50
4 Stavljanje u pogon	51
4.1 Preuzimanje aplikacije	51
4.2 Povezivanje aplikacije	51
5 Uklanjanje smetnji	52
6 Zaštita okoliša i zbrinjavanje u otpad	53
7 Napomena o zaštiti podataka	54

1 Opće sigurnosne upute

Sigurnosne upute

Instalacija/montaža mora biti napravljena od strane ovlaštenog stručnjaka za rad te u skladu s važećim propisima. Nepoštivanje uputa može dovesti do materijalnih šteta i/ili osobnih ozljeda ili opasnosti po život.

- ▶ Kontrolirajte opseg isporuke na neoštećenost. Instalirajte samo ispravne dijelove.
- ▶ Pridržavajte se važećih uputa komponenata postrojenja, pribora i rezervnih dijelova.
- ▶ Prije svih radova: svepolno isključite iz napona.
- ▶ Proizvod ne instalirajte u vlažnim prostorijama.
- ▶ Mjesto instalacije ne smije se nalaziti više od 2000 m iznad razine mora.
- ▶ Obratite pozornost na druge sigurnosne napomene u tehničkoj dokumentaciji unutarnje jedinice.

2 Podaci o proizvodu

Modul (Gateway) vam omogućuje da najvažnijim funkcijama unutarnje jedinice jednostavno upravljate putem pametnog telefona s pomoću aplikacije Bosch HomeCom Easy.

Daljinski upravljač unutarnje jedinice možete koristiti i dalje.

Modul (Gateway) se može ugraditi u sljedećim unutarnjim jedinicama:

- Climate 3000i
- Climate 5000i
- Climate 6000i
- Climate Line 5000i
- Climate 5000i U/L (4C)

Zajedno s priborom za priključivanje G 10 CLC modul (Gateway) je kompatibilan sa sljedećim unutarnjim jedinicama:

- Climate 5000i U/L (4CC, D, CF)

2.1 Pojednostavljena EU-izjava o sukladnosti u vezi s radijskom opremom

Ovime Bosch Thermotechnik GmbH izjavljuje da je proizvod G 10-3 s radijskom tehnologijom koji je opisan u ovom uputstvu u skladu s Direktivom 2014/53/EU.

Cjeloviti tekst EU-izjave o sukladnosti dostupan je na internetu:

www.bosch-climate.com.hr.

2.2 Opseg isporuke

Slika 1:

- [1] Modul (Gateway)
- [2] Set brošura za dokumentaciju proizvoda
- [3] QR kod s podacima za prijavu

2.3 Tehnički preduvjeti

Operacijski sustav	<ul style="list-style-type: none"> • Android¹⁾ • IOS¹⁾
Ruter	Uobičajeni ruter sa signalom 2,4 GHz
WLAN-standard	IEEE 802.11b/g/n

1) Točnije podatke o verziji možete naći u App Store ili Trgovina Play.

tab. 1

2.4 Tehnički podaci

	Jedinica	Vrijednost
U	V_{DC}	5
P_{max}	W	2,5
f (RF)	GHz	2,4 (802.11 b/g/n) (P = max. + 20 dBm)
T_{amb}	°C	-20 ... 50
BUS	–	UART
IP-class	–	IP40

tab. 2

3 Instalacija



OPASNOST

Opasnost za život zbog udara električne struje!

Doticanje električnih dijelova koji su pod naponom može uzrokovati strujni udar.

- ▶ Prije instalacije ovog proizvoda: isključite unutarnju jedinicu s mrežnog napona.
- ▶ Prije puštanja u pogon: stavite poklopce elektronike.

- ▶ Montirajte modul (Gateway) u unutarnjoj jedinici (→ slike 2 do 17).
- ili-**
- ▶ Kod Climate 5000i U/L (4CC, D, CF): priključite modul (Gateway) preko pribora za priključivanje (→ slika 18 = tehnička dokumentacija pribora za priključivanje G 10 CLC).



U opseg isporuke unutarnje jedinice tipa Climate 5000i U/L (4C) (→ slike 12 do 17) spadaju držač modula (Gatewaya) (H) i spojni kabel (G). Pribor za priključivanje G 10 CLC nije potreban.

- ▶ Čuvajte QR kod s podacima za spajanje na sigurnom mjestu. U tu svrhu QR kod zalijepite na unutarnju jedinicu ili eventualno na Upute za rukovanje (→ slika 19).
- ▶ Preuzmite aplikaciju i povežite aplikaciju.

4 Stavljanje u pogon

4.1 Preuzimanje aplikacije

Aplikacija Bosch HomeCom Easy može se preuzeti u trgovinama Apple App Store za iOS te Google Play Store za Android. Provjerite da je na vašem pametnom telefonu uvijek ugrađena najnovija verzija kako biste profitirali od ažuriranja za funkcionalnosti i sigurnost.

- ▶ Skenirajte QR kod (→ sl. 20).

4.2 Povezivanje aplikacije

Preduvjeti:

- Modul (Gateway) je instaliran i priključen u unutarnjoj jedinici ili u priboru za priključivanje.
- Jačina signala WLAN dovoljna je za uspostavljanje veze s internetom. Ako je signal preslab, rabite WLAN pojačivač.
- Pripremite daljinski upravljač (s tipkom WLAN).
- ▶ Preuzmite aplikaciju Bosch HomeCom Easy i pokrenite ju (→ slika 21).
Pri prvoj uporabi aplikacija provodi pojedinačne korake postupka povezivanja.

5 Uklanjanje smetnji

Problem	Status	Pomoć
Unutarnjom jedinicom se ne može upravljati putem aplikacije.	Moldul (Gateway) online	Provjerite postavke u aplikaciji.
	Modul (Gateway) offline	→ Modul (Gateway) ostaje izvan mreže.
Modul (Gateway) ostaje izvan mreže.	Unutarnja jedinica prikazuje WLAN simbol.	Provjerite internetski priključak rutera.
	Unutarnja jedinica ne prikazuje WLAN simbol.	<ul style="list-style-type: none"> ▶ Provjerite sigurnosne postavke rutera. ▶ Provjerite prikazuje li konfiguracija rutera modul (Gateway). ▶ Postavite ruter bliže ili rabite WLAN pojačivač.
Uparivanje s pametnim telefonom nije uspješno.	Pametni telefon nije podržan (npr. OnePlus 5T).	Koristite drugi pametni telefon.
	Pametni telefon je podržan, ali postoji problem prilikom povezivanja.	<ul style="list-style-type: none"> ▶ Koristite ispravne podatke za prijavu. ▶ Koristite WLAN umjesto mobilnih podataka. ▶ Deaktivirajte lokacijske usluge.
	Pametni telefon je podržan, ali nije pronađen ruter.	<ul style="list-style-type: none"> ▶ Postavite ruter bliže ili rabite WLAN pojačivač. ▶ Postavite frekvenciju signala rutera na 2,4 GHz.
Ulaz za prosljeđivanje	Ulaz za prosljeđivanje na ruteru ne funkcionira.	Namjestite ulaz 5222, 443 ili 80.
Spojen je pogrešan ruter.	Treba spojiti drugi ruter.	Isključite ruter ili vratite podešavanja u aplikaciji na tvorničke postavke.

tab. 3

6 Zaštita okoliša i zbrinjavanje u otpad

Zaštita okoliša osnovno je načelo poslovanja Bosch grupe.

Kvaliteta proizvoda, ekonomičnost i zaštita okoliša jednako su važni za nas. Striktno se pridržavamo zakona i propisa o zaštiti okoliša.

U svrhu zaštite okoliša te poštivanja ekonomskih načela upotrebljavamo samo najbolju tehniku i materijale.

Ambalaža

Kod ambalažiranja držimo se sustava recikliranja koji su specifični za određene države te koje osiguravaju optimalnu reciklažu.

Svi upotrijebljeni materijali za ambalažu ne štete okolini i mogu se reciklirati.

Elektronički i električki stari uređaji



Ovaj simbol označava da se proizvod ne smije odložiti s drugim otpadom, nego se mora predati prihvatnom centru za obradu, skupljanje, recikliranje i odlaganje.

Simbol vrijedi za države s propisima za odlaganje električnog i elektroničkog otpada, npr. "Europska Direktiva 2012/19/EZ o otpadnoj električnoj i elektroničkoj opremi". Ti propisi određuju

okvirne uvjete koji vrijede za povrat i recikliranje starih elektroničkih uređaja u pojedinim državama.

Budući da elektronički uređaji mogu sadržavati opasne tvari, moraju se reciklirati savjesno kako bi se smanjile moguće ekološke štete i opasnosti za ljudsko zdravlje. Osim toga recikliranje elektroničkog otpada pridonosi očuvanju prirodnih resursa.

Dodatne informacije o ekološkom odlaganju otpadne električne i elektroničke opreme potražite kod odgovornih ustanova u blizini, svojoj tvrtki za odlaganje otpada ili trgovca koji vam je prodao proizvod.

Dodatne informacije potražite na:

www.weee.bosch-thermotechnology.com/

7 Napomena o zaštiti podataka

Kako bi se omogućio daljinski nadzor i daljinsko upravljanje sustava grijanja/ventilacije tvrtke s ovim proizvodom, potreban je internetski priključak. Nakon povezivanja s internetom proizvod automatski uspostavlja vezu s poslužiteljem. Pritom se automatski prenose podaci veze, posebice IP adresa i obrađuju se u tvrtki Bosch Thermotechnik GmbH. Obrada se može obustaviti vraćanjem proizvoda na tvorničke postavke. Dodatne napomene za obradu podataka pronaći ćete u sljedećim napomenama o zaštiti podataka i na internetu.



Mi, **Robert Bosch d.o.o., Toplinska tehnika, Kneza Branimira 22, 10 040 Zagreb - Dubrava, Hrvatska**, obrađujemo informacije o proizvodu i upute za ugradnju, tehničke podatke i podatke o spajanju, podatke o komunikaciji, podatke o registraciji proizvoda i povijest kupaca da bismo zajamčili funkcionalnost proizvoda (čl. 6 st. 1. podst. 1 b GDPR-a), kako bismo ispunili svoju odgovornost nadzora proizvoda, zbog sigurnosti proizvoda i iz sigurnosnih razloga (čl. 6. st. 1. podst. 1 f GDPR-a), da bismo zajamčili svoje pravo u vezi jamstva i pitanja registracije proizvoda (čl. 6. st. 1. podst. 1 f GDPR-a) i da bismo analizirali distribuciju svojih proizvoda i pružili individualizirane informacije i ponude povezane s proizvodom (čl. 6. st. 1. podst. 1 f GDPR-a). Za pružanje usluga kao što su usluge prodaje i marketinga, upravljanje ugovorima, upravljanje plaćanjima, programiranje, hosting podataka i telefonske usluge, možemo naručiti i prenijeti podatke vanjskim pružateljima usluga i/ili povezanim poduzećima tvrtke Bosch. U nekim slučajevima, ali samo ako je zajamčena odgovarajuća zaštita podataka, osobni se podaci mogu prenijeti primateljima izvan područja Europske ekonomske zajednice. Više informacija pruža se na upit. Možete se obratiti našem službeniku za zaštitu podataka na adresi: Data Protection Officer, Information Security and Privacy (C/ISP), Robert Bosch GmbH, Postfach 30 02 20, 70442 Stuttgart, NJEMAČKA.

Imate pravo prigovora na obradu vaših osobnih podataka na temelju čl. 6. st. 1. podst. 1 f GDPR-a na temelju stanja koja se odnose na vašu određenu situaciju ili kada se osobni podaci obrađuju zbog izravnih marketinških svrha, i to bilo kada. Kako biste ostvarili svoja prava, obratite nam se putem **privacy.rbkn@bosch.com**. Za više informacija slijedite QR kod.

Tartalomjegyzék

1	Általános biztonsági tudnivalók	56
2	A termékre vonatkozó adatok	57
2.1	Egyszerűsített EU megfelelési nyilatkozat rádiótechnológias berendezésekhez	57
2.2	Szállítási terjedelem	57
2.3	Technikai követelmények	58
2.4	Műszaki adatok	58
3	Szerelés	58
4	Üzembe helyezés	59
4.1	Az alkalmazás letöltése	59
4.2	Kapcsolat létesítése az alkalmazással	59
5	Zavarok elhárítása	60
6	Környezetvédelem és megsemmisítés	61
7	Adatvédelmi nyilatkozat	62

1 Általános biztonsági tudnivalók

Fontos biztonsági tudnivalók

A telepítést/szerelést felhatalmazott szakembernek kell elvégeznie, az érvényes előírások figyelembevételével. Az előírások figyelmen kívül hagyása anyagi károkhoz és/vagy személyi sérülésekhez vagy akár életveszélyhez is vezethetnek.

- ▶ Ellenőrizze a szállítási terjedelem sértetlenségét. Csak kifogástalan alkatrészeket építsen be.
- ▶ Vegye figyelembe a rendszerkomponensek, külön rendelhető tartozékok és pótalkatrészek vonatkozó utasításait.
- ▶ Mindennemű munkavégzés előtt: a berendezést teljeskörűen feszültségmentes állapotba kell kapcsolni.
- ▶ A terméket nem szabad nedves helyiségekbe telepíteni.
- ▶ A beszerelés helye nem lehet a tengerszint feletti 2000 m-nél magasabban.
- ▶ Vegye figyelembe a biztonsági tudnivalókat a beltéri egységek műszaki dokumentációjában.

2 A termékre vonatkozó adatok

AGateway segítségével okostelefonon keresztül nagyon egyszerűen vezérelheti a beltéri egység legfontosabb funkcióit a Bosch HomeCom Easyalkalmazással.

A beltéri egység távvezérlőjét továbbra is használhatja.

A Gateway-t a következő beltéri egységekbe lehet telepíteni:

- Climate 3000i
- Climate 5000i
- Climate 6000i
- Climate Line 5000i
- Climate 5000i U/L (4C)

A G 10 CLC csatlakozási tartozékokkal együtt a Gateway a következő beltéri egységekkel kompatibilis:

- Climate 5000i U/L (4CC, D, CF)

2.1 Egyszerűsített EU megfelelőségi nyilatkozat rádiótechnológias berendezésekhez

A Bosch Thermotechnik GmbH ezennel kijelenti, hogy az ebben az utasításban ismertetett rádiótechnológias termék G 10-3 megfelel a 2014/53/EU irányelv követelményeinek.

Az EU megfelelőségi nyilatkozat teljes szövege az Interneten elérhető:
www.bosch-climate.hu.

2.2 Szállítási terjedelem

1. ábra:

- [1] Gateway
- [2] Termékdokumentációhoz tartozó nyomtatványok
- [3] QR-kód csatlakozási adatokkal

2.3 Technikai követelmények

Operációs rendszer	<ul style="list-style-type: none"> • Android¹⁾ • IOS¹⁾
Router	Kereskedelmi forgalomban kapható Router 2,4 GHz-es jellel
WLAN-Standard	IEEE 802.11b/g/n

1) A verzióról részletesebb információkat az App Store-ban találhat.

1. tábl.

2.4 Műszaki adatok

	Egység	Érték
U	V_{DC}	5
$P_{max.}$	W	2,5
f (RF)	GHz	2,4 (802.11 b/g/n) (P = max. + 20 dBm)
T_{amb}	°C	-20 ... 50
BUS	–	UART
IP osztály	–	IP40

2. tábl.

3 Szerelés



VESZÉLY

Elektromos áramütés okozta életveszély!

A feszültség alatt álló elektromos komponensek megérintése áramütést okozhat.

- ▶ A termék telepítése előtt: Válassza le a beltéri egységet a hálózati feszültségről.
- ▶ Üzembe helyezés előtt: Szerelje fel az elektronika burkolatait.

- ▶ Szerelje be a Gateway-t a beltéri egységbe (→ 2 - 17. ábrák).

-vagy-

- ▶ Climate 5000i U/L (4CC, D, CF) esetén: Csatlakoztassa a Gateway-t a csatlakozási tartozékokon keresztül (→ 18. ábra = a csatlakozási tartozékok műszaki dokumentációja G 10 CLC).



A Climate 5000i U/L (4C) típusú beltéri egységek (→ 12 - 17. ábrák) Gateway-jel (H) és csatlakozókábellel (G) rendelkeznek a szállítási terjedelemben. A G 10 CLC csatlakozási tartozékok nem szükségesek.

- ▶ Tartsa biztonságos helyen a QR-kódot a kapcsolati adatokkal együtt. Ehhez ragassza fel a QR-kódot a beltéri egységre, vagy ha szükséges, a használati útmutatóra (→ 19. ábra).
- ▶ Töltse le az alkalmazást, és létesítsen kapcsolatot az alkalmazással.

4 Üzembe helyezés

4.1 Az alkalmazás letöltése

A Bosch HomeCom Easy alkalmazás letölthető az Apple App Store-ból iOS rendszerre és a Google Play Store-ból Android rendszerre. Győződjön meg arról, hogy a legújabb verziót mindig telepíti az okostelefonjára, hogy kihasználhassa a funkcionális és biztonsági frissítéseket.

- ▶ Olvassa be a QR-kódot (→ 20. ábra).

4.2 Kapcsolat létesítése az alkalmazással

Feltételek:

- A Gateway-t a beltéri egységbe vagy a csatlakozási tartozékokba kell beszerezni és csatlakoztatni.
- A WLAN-jelerősség elegendő az internetkapcsolat létrehozásához. Ha a jel túl gyenge, használjon WLAN-jelerősítőt.
- Készítse elő a távirányítót (WLAN gombbal).
- ▶ Töltse le és indítsa el a Bosch HomeCom Easy alkalmazást (→ 21. ábra). Az alkalmazás lépésről lépésre végigvezeti Önt a csatlakozási folyamaton az első használat alkalmával.

5 Zavarok elhárítása

Probléma	Állapot	Megoldás
A beltéri egység nem vezérelhető az alkalmazáson keresztül.	Gateway elérhető	Ellenőrizze a beállításokat az alkalmazásban.
	Gateway nem elérhető	A → Gateway nem elérhető állapotban marad.
A Gateway nem elérhető állapotban marad.	A beltéri egységen a WLAN szimbólum látható.	Ellenőrizze a Router internetkapcsolatát.
	A beltéri egységen a WLAN szimbólum nem látható.	<ul style="list-style-type: none"> ▶ Ellenőrizze a Router biztonsági beállításait. ▶ Ellenőrizze, hogy a Router konfigurációja mutatja-e a Gatewayt. ▶ Vigye közelebb a Router-t, vagy használjon WLAN-jelerősítőt.
Az okostelefonnal való párosítás nem sikerült.	Az okostelefon nem támogatott (például OnePlus 5T).	Használjon másik okostelefont.
	Az okostelefon támogatott, de probléma van a csatlakozással.	<ul style="list-style-type: none"> ▶ Használjon helyes bejelentkezési adatokat. ▶ Használja WLAN-t a mobiladat helyett. ▶ Kapcsolja ki a helymeghatározó szolgáltatásokat.
	Az okostelefon támogatott, de a Router nem található.	<ul style="list-style-type: none"> ▶ Vigye közelebb a Router-t, vagy használjon WLAN-jelerősítőt. ▶ Állítsa a Router jelfrekvenciáját 2,4 GHz-re.
Porttovábbítás	A porttovábbítás nem működik a Router-en.	Állítsa be az 5222-es, 443-as vagy 80-as portot.
Rossz Router van csatlakoztatva.	Egy másik Router-t kell csatlakoztatni.	Kapcsolja ki a Router-t, vagy állítsa vissza a beállításokat az alkalmazásban.

3. tábl.

6 Környezetvédelem és megsemmisítés

A környezetvédelem a Bosch csoport vállalati alapelvét képezi.

A termékek minősége, a gazdaságosság és a környezetvédelem számunkra egyenrangú célt képez. A környezetvédelmi törvények és előírások szigorúan betartásra kerülnek.

A környezet védelme érdekében, a gazdasági szempontokat figyelembe véve a lehető legjobb technológiát és anyagokat alkalmazzuk.

Csomagolás

A csomagolásnál részesei vagyunk az országspecifikus értékesítési rendszereknek, amelyek optimális újrafelhasználást biztosítanak.

Minden általunk használt csomagolóanyag környezetbarát és újrahasznosítható.

Régi elektromos és elektronikus készülékek



Ez a szimbólum azt jelenti, hogy a terméket nem szabad más hulladékokkal együtt ártalmatlanítani, hanem kezelés, gyűjtés, újrahasznosítás és ártalmatlanítás céljából el kell vinni a hulladékgyűjtő helyekre.

 A szimbólum elektronikus hulladékokra vonatkozó előírásokkal, például „2012/19/EK európai rendelet használt elektromos és elektronikus készülékekre” rendelkező országokra érvényes. Ezek az előírások azokat a keretfeltételeket rögzítik, amelyek az egyes országokban a használt elektronikus készülékek visszaadására és újrahasznosítására érvényesek.

Mivel az elektronikus készülékek veszélyes anyagokat tartalmazhatnak, azokat a felelősség tudatában kell újrahasznosítani annak érdekében, hogy a lehetséges környezeti károkat és az emberek egészségére vonatkozó veszélyeket minimalizálni lehessen. Ezen túlmenően az elektronikus hulladék újrahasznosítása a természetes források kíméléséhez is hozzájárul.

Kérjük, hogy a használt elektromos és elektronikus készülékek környezet számára elviselhető ártalmatlanítására vonatkozó további információkért forduljon az illetékes helyi hatóságokhoz, az Önnel kapcsolatban álló hulladék-ártalmatlanító vállalathoz vagy ahhoz a kereskedőhöz, akitől a terméket vásárolta.

További információkat itt találhat:

www.weee.bosch-thermotechnology.com/

7 Adatvédelmi nyilatkozat

A fűtési-/szellőztetőrendszer távfelügyeletének és távvezérlésének lehetővé tételéhez internetkapcsolatra van szükség. Az internethez való csatlakozás után ez a termék automatikusan csatlakozik egy kiszolgálóhoz. A csatlakozási adatokat, különösen az IP-címet a Bosch Thermotechnik GmbH automatikusan továbbítja és feldolgozza. A feldolgozás ennek a terméknek a gyári beállításokra történő visszaállításával állíthatók be. A további adatfeldolgozási tudnivalókat a következő adatvédelmi tudnivalókban és az interneten találhatja meg.



Cégünk, a **Robert Bosch Kft., Termotechnika Üzletág, 1103 Budapest, Gyömrői út 104., Magyarország**, termék- és beépítési tudnivalókat, technikai és csatlakozási adatokat, kommunikációs adatokat, termékregisztrációs és ügyfeladatok előzményeit dolgoz fel a termék funkcionalitásának biztosítása érdekében (GDPR 6. cikk, 1. bekezdés 1 b albekezdés), a termékfelügyeleti kötelezettség teljesítése és a

termékbiztonsági és biztonsági okok miatt (GDPR 6. cikk, 1. bekezdés 1 f albekezdés), a garanciális és termékregisztrációs kérdésekkel kapcsolatos jogaink védelme érdekében (GDPR 6.cikk, 1. bekezdés 1 f albekezdés) valamint, hogy elemezzük termékeink forgalmazását, és személyre szabott információkat és ajánlatokat adjunk a termékhez (GDPR 6.cikk, 1. bekezdés 1. albekezdés). Az olyan szolgáltatások nyújtása érdekében, mint az értékesítési és marketing szolgáltatások, szerződéskezelés, fizetéskezelés, programozás, adattárolás és a forrádrót-szolgáltatások, összeállíthatunk és továbbíthatunk adatokat külső szolgáltatók és/vagy a Bosch kapcsolt vállalkozásai részére. Bizonyos esetekben, de csak akkor, ha megfelelő adatvédelem biztosított, a személyes adatokat az Európai Gazdasági Térségen kívüli címzettek részére is továbbítani lehet. További információ nyújtása kérésre történik. A következő címen léphet kapcsolatba az adatvédelmi tisztviselővel: Adatvédelmi tisztviselő, információbiztonság és adatvédelem (C/ISP), Robert Bosch GmbH, Postafiók 30 02 20, 70442 Stuttgart, NÉMETORSZÁG.

Önnek joga van ahhoz, hogy bármikor tiltakozzon a személyes adatainak a kezelése ellen (GDPR 6.cikk, 1. bekezdés 1 f albekezdés alapján) az Ön konkrét helyzetével vagy közvetlen marketing céllal kapcsolatos okokból. Jogainak gyakorlásához kérjük, lépjen kapcsolatba velünk a **DPO@bosch.com** címen. További információért kérjük, kövesse a QR-kódot.

სარჩევი

1	ზოგადი მითითებები უსაფრთხოების შესახებ.....	64
2	პროდუქტის მონაცემები	65
2.1	მიწოდების მოცულობა	66
2.2	ტექნიკური მოთხოვნები	66
2.3	ტექნიკური მონაცემები.....	66
3	ინსტალაცია	67
4	ექსპლუატაციაში შესვლა.....	68
4.1	აპლიკაციის ჩამოტვირთვა.....	68
4.2	აპლიკაციის დაკავშირება.....	68
5	დეფექტების აღმოფხვრა	68
6	გარემოს დაცვა და ნარჩენების განკარგვა	70
7	მონაცემთა დაცვის მითითებები	71

1 ზოგადი მითითებები უსაფრთხოების შესახებ

⚠ მითითებები უსაფრთხოების შესახებ

ინსტალაცია/მონტაჟი უნდა განხორციელდეს სამუშაოებისთვის დასაშვები კვალიფიციური პერსონალის მიერ მოქმედი წესების დაცვით. ნორმების არგათვალისწინებამ შეიძლება მიგვიყვანოს მატერიალურ ზარალამდე და/ან ფიზიკურ ჰირთა დაზიანებამდე, სიცოცხლისათვის სახიფათო მდგომარეობის დადგომამდე.

- ▶ მოწოდებული საქონლის მოცულობა უნდა შემოწმდეს სისრულეზე. მხოლოდ უზადო ხარისხის ნაწილები უნდა დამონტაჟდეს.
- ▶ ყურადღება მიაქციეთ დანადგარის კომპონენტების, აქსესუარების და სათადარიგო ნაწილების არსებულ მოქმედ ინსტრუქციებს.
- ▶ პირველ რიგში ჩასატარებელი სამუშაოები: მონტაჟი უნდა შესრულდეს ყველა პოლუსზე ძაბვის გარეშე.

- ▶ პროდუქტი არ დააინსტალიროთ ნესტიან სივრცეში.
- ▶ ინსტალაციის ადგილი არ შეიძლება იყოს ზღვის დონიდან 2000 მ-ზე მაღლა.
- ▶ დაიცავით შიდა ბლოკების ტექნიკურ დოკუმენტაციაში მოცემული უსაფრთხოების დამატებითი ინსტრუქციები.

2 პროდუქტის მონაცემები

პორტი საშუალებას გაძლევთ მარტივად მართოთ შიდა ბლოკის ყველაზე მნიშვნელოვანი ფუნქციები Bosch HomeCom Easy აპლიკაციის გამოყენებით სმარტფონის მეშვეობით.

შეგიძლიათ განაგრძოთ შიდა ბლოკის დისტანციური მართვის გამოყენება.

ბლოკი შესაძლებელია დამონტაჟდეს შემდეგ შიდა ბლოკებში:

- Climate 3000i
- Climate 5000i
- Climate 6000i
- Climate Line 5000i
- Climate 5000i U/L (4C)

დაერთების აქსესუარებთან ერთად პორტი თავსებადია შემდეგ შიდა ბლოკებთან G 10 CLC:

- Climate 5000i U/L (4CC, D, CF)

2.1 მიწოდების მოცულობა

სურათი 1:

- [1] პორტი
- [2] ბროშურების კომპლექტი პროდუქტის დოკუმენტაციისთვის
- [3] QR-კოდი დაკავშირების პარამეტრებით

2.2 ტექნიკური მოთხოვნები

ოპერაციული სისტემა	<ul style="list-style-type: none"> • Android¹⁾ • IOS¹⁾
როუტერი	სტანდარტული როუტერი 2.4 GHz სიგნალით
WLAN-სტანდარტი	IEEE 802.11b/g/n

- 1) ვერსიასთან დაკავშირებული დეტალური მონაცემები შეგიძლიათ იხილოთ App Store-ში.

ცხრ. 1

2.3 ტექნიკური მონაცემები

	ერთეული	მნიშვნელობა
U	V _{DC}	5
P _{max}	W	2,5
f (RF)	GHz	2,4 (802.11 b/g/n) (P = max. + 20 dBm)
T _{amb}	°C	-20 ... 50
BUS	-	UART
IP-კლასი	-	IP40

ცხრ. 2

3 ინსტალაცია



საშიშროება

ელექტროდენი საშიშია სიცოხლისათვის!

ძაბვის ქვეშ მყოფი ელექტრული ნაწილების შეხებამ შეიძლება გამოიწვიოს დენის დარტყმა.

- ▶ პროდუქტის ინსტალაციის წინ: გათიშეთ შიდა ბლოკი დენის წყაროდან.
- ▶ ექსპლუატაციაში შესვლის წინ: მიამაგრეთ ელექტროგაყვანილობის ხუფები.

- ▶ დაამონტაჟეთ პორტი შიდა ბლოკში
(→ სურათები 2 -დან 17-მდე).

-ან-

- ▶ Climate 5000i U/L (4CC, D, CF)-სას: პორტი დაამონტაჟეთ შეერთების აქსესუარების დახმარებით (→ სურათი 18 = შეერთების აქსესუარის ტექნიკური დოკუმენტაცია G 10 CLC).

i

შიდა ბლოკის ტიპით Climate 5000i U/L (4C) (→ სურათები 12 - დან 17-მდე) გააჩნიათ პორტის სამაგრით (H) და შეერთების კაბელი (G) მიწოდების ერთეულში. არ მოითხოვება შეერთების აქსესუარები G 10 CLC.

- ▶ უსაფრთხოდ შეინახეთ QR-კოდის დაკავშირების მონაცემები. ამისათვის QR-კოდი დააკარით შიდა ბლოკზე ან საჭიროების შემთვევაში მართვის ინსტრუქციაზე. (→ სურათი 19).
- ▶ აპლიკაციის ჩამოტვირთვა და აპლიკაციის დაკავშირება.

4 ექსპლუატაციაში შესვლა

4.1 აპლიკაციის ჩამოტვირთვა

Bosch HomeCom Easy აპლიკაციის ჩამოტვირთვა შესაძლებელია Apple App Store-ში iOS-თვის ასევე Google Play Store-ში Android-თვის. დარწმუნდით, რომ უახლესი ვერსია ყოველთვის დაინსტალირებულია თქვენს სმარტფონზე, იმისათვის რომ ისარგებლოთ ფუნქციური და უსაფრთხოების განახლებებით.

- ▶ QR-კოდის სკანირება (→ სურათი 20).

4.2 აპლიკაციის დაკავშირება

მოთხოვნები:

- პორტი უკავშირდება და მონტაჟდება შიდა ბლოკში ან შეერთების აქსესუარში.
- WLAN-სიგნალის სიძლიერე საკმარისია ინტერნეტთან კავშირის დასამყარებლად. მეტისმეტად სუსტი სიგნალისას გამოიყენეთ WLAN-მამოვრებელი.
- დისტანციური მართვის პულტის (WLAN-ლილაკით) მომზადება.
- ▶ Bosch HomeCom Easy აპლიკაციის ჩამოტვირთვა და გაშვება (→ სურათი 21).
აპლიკაცია პირველი გამოყენებისას ნაბიჯ-ნაბიჯ გიხელმძღვანელებთ დაკავშირების პროცესში.

5 დეფექტების აღმოფხვრა

პრობლემა	სტატუსი	პრობლემის აღმოფხვრა
შიდა ბლოკი აპლიკაციიდან არ იმართება.	პორტი ონლაინ	შეამოწმეთ აპლიკაციის პარამეტრები.
	პორტი ოფლაინ	→ პორტი ოფლაინ რჩება.

პრობლემა	სტატუსი	პრობლემის აღმოფხვრა
პორტი ოფლაინ რჩება.	შიდა ბლოკი აჩვენებს WLAN-სიმბოლოს.	შეამოწმეთ როუტერის ინტერნეტ კავშირი.
	შიდა ბლოკი არ აჩვენებს WLAN-სიმბოლოს.	<ul style="list-style-type: none"> ▶ შეამოწმეთ როუტერის უსაფრთხოების პარამეტრები. ▶ შეამოწმეთ აჩვენებს თუ არა როუტერის კონფიგურაცია პორტს. ▶ მიუახლოვდით როუტერი ან გამოიყენეთ WLAN-მამეორებელი.
სმარტფონთან დაწყვილება წარუმატებელია.	სმარტფონი არ არის მხარდაჭერილი (მაგ. OnePlus 5T).	გამოიყენეთ სხვა სმარტფონი.
	სმარტფონი მხარდაჭერილია, მაგრამ დაკავშირების პრობლემაა.	<ul style="list-style-type: none"> ▶ გამოიყენეთ სწორი სარეგისტრაციო მონაცემები. ▶ WLAN ნაცვლად გამოიყენეთ მობილური მონაცემები. ▶ გამორთეთ გეოლოკაციის ფუნქცია.
	სმარტფონი მხარდაჭერილია, მაგრამ როუტერი ვერ მოიძებნა.	<ul style="list-style-type: none"> ▶ მიუახლოვდით როუტერი ან გამოიყენეთ WLAN-მამეორებელი. ▶ როუტერის სიგნალის სიხშირე დააყენეთ 2,4 GHz-ზე.

პრობლემა	სტატუსი	პრობლემის აღმოფხვრა
გადამისამართების პორტი	გადამისამართების პორტი როუტერზე არ მუშაობს.	დააყენეთ პორტი 5222, 443 ან 80.
დანაკვშირებული არასწორი როუტერი.	საჭიროა მოხდეს სხვა როუტერთან დაკავშირება.	გამორთეთ როუტერი ან გადატვირთეთ აპლიკაციის პარამეტრები.

ცხრ. 3

6 გარემოს დაცვა და ნარჩენების განკარგვა

გარემოს დაცვა Bosch ჯგუფის საწარმოს პრინციპია. პროდუქტების ხარისხი, ეკონომიურობა და გარემოს დაცვა ჩვენთვის თანაბარი მნიშვნელობის მიზნებია. გარემოსდაცვითი კანონები და რეგულაციები მკაცრად არის დაცული. გარემოს დასაცავად ეკონომიკური ასპექტების გათვალისწინებით ჩვენ ვიყენებთ საუკეთესო ტექნიკას და მასალას.

შეფუთვა

შეფუთვის დროს ჩვენ ყურადღებას ვაქცევთ ქვეყნისათვის სპეციფიურ საეალიზაციო სისტემებს, რომლებიც ოპტიმალურ საწარმოო ციკლის ასაკს უზრუნველყოფს. ყველა გამოყენებული შეფუთვის მასალა გარემოს მიმართ ამტანია და განმეორებით გამოსაყენებადია.

ძველი ელექტროხელსაწყოები



ეს სიმბოლო ნიშნავს, რომ პროდუქტის განკარგვა არ შეიძლება სხვა ნარჩენებთან ერთად, არამედ უნდა გადაეცეს ნარჩენების შეგროვების პუნქტებში დამუშავების, შეგროვების, გადამუშავებისა და განკარგვისათვის.

სიმბოლო ვრცელდება ქვეყნებზე ელექტრონული ჯართის რეგულაციებით, მაგ. "ევროპული დირექტივა 2012/19/EU ელექტრო და ელექტრონული ძველი მოწყობილობების შესახებ". ეს რეგულაციები განსაზღვრავს ჩარჩო პირობებს, რომლებიც ეხება ცალკეულ ქვეყნებში ძველი ელექტრონული მოწყობილობების დაბრუნებასა და გადამუშავებას.

რადგანაც ელექტრონული მოწყობილობები შესაძლოა შეიცავდნენ საშიშ ნივთიერებებს ისინი პასუხისმგებლობით უნდა იქნან რეციკლირებული, რათა მინიმუმამდე იქნას დაყვანილი შესაძლო გარემოს დაზიანებები და ადამიანის ჯანმრთელობის საფრთხეები. გარდა ამისა, ელექტრონული ნარჩენების გადამუშავება ხელს უწყობს ბუნებრივი რესურსების დაცვას.

ელექტრო და ელექტრონული ძველი მოწყობილობების ნარჩენების ეკოლოგიურად განკარგვის შესახებ დამატებითი ინფორმაციისთვის მიმართეთ ადგილობრივ პასუხისმგებელ ორგანოებს, ნარჩენების განკარგვის თქვენს კომპანიას ან დილერს, ვისთანაც იყიდეთ პროდუქტი.

დამატებითი ინფორმაცია შეგიძლიათ იხილოთ აქ:
www.weee.bosch-thermotechnology.com/

7 მონაცემთა დაცვის მითითებები

წინამდებარე პროდუქტის მეშვეობით გათბობისა და კონდიციონერების სისტემით მოშორებული კონტროლისა და მართვისთვის საჭიროა ინტერნეტ-კავშირი. ინტერნეტთან დაკავშირების შემდეგ პროდუქტი ავტომატურად ამყარებს კავშირს სერვერთან. ამასთანავე, დაკავშირების მონაცემები, მაგალითად, IP-მისამართი, ავტომატურად გადაეცემა და მუშავდება Bosch Thermotechnik GmbH-ს მიერ. დამუშავება შეიძლება შევწყვიტოთ ქარხნულ პარამეტრებზე ჩამოყრის ფუნქციით. მონაცემთა დამუშავების შემდგომი მითითებები შეიძლება ნახოთ ქვემოთ მოყვანილ მონაცემთა დაცვის დებულებებსა და ინტერნეტში.

Содржина

1 Општи безбедносни напомени	73
2 Податоци за производот	74
2.1 Содржина на достава	74
2.2 Технички предуслови	74
2.3 Технички податоци	75
3 Монтажа	75
4 Пуштање во употреба	76
4.1 Преземање апликација	76
4.2 Поврзување апликација	76
5 Отстранување дефекти	77
6 Заштита на животната средина и исфрлање во отпад	78
7 Напомени за заштита на податоците	79

1 Општи безбедносни напомени

Безбедносни напомени

Инсталацијата/монтажата мора да биде изведена од страна на квалификувано стручно лице, земајќи ги предвид регулативите на сила. Ако не се следат податоците, може да дојде до материјални штети и/или лични повреди, коишто може да предизвикаат и опасност по животот.

- ▶ Проверете дали содржината на доставата е точна. Вградувајте само делови што се во беспрекорна состојба.
- ▶ Треба да се внимава на упатствата за компонентите на системот, додатоците и резервните делови.
- ▶ Пред работата: исклучете го системот од сите извори на напон.
- ▶ Не инсталирајте го производот во влажни простории.
- ▶ Местото на монтажа не смее да се наоѓа на надморска височина поголема од 2000 m.
- ▶ Внимавајте на другите безбедносни напомени во техничката документација на внатрешната единица.

2 Податоци за производот

Благодарение на гејтвејот можете целосно и едноставно да управувате со важните функции на вашата внатрешна единица преку апликацијата Bosch HomeCom Easy на вашиот pameten телефон.

И понатаму можете да го користите далечинскиот управувач на внатрешната единица.

Гејтвејот може да се вгради во следните внатрешни единици:

- Climate 3000i
- Climate 5000i
- Climate 6000i
- Climate Line 5000i
- Climate 5000i U/L (4C)

Заедно со дополнителната опрема за приклучување G 10 CLC, гејтвејот е компатибилен со следниве внатрешни единици:

- Climate 5000i U/L (4CC, D, CF)

2.1 Содржина на достава

Слика 1:

- [1] Порта
- [2] Комплет памфлети за производната документација
- [3] QR-код со податоци за поврзување

2.2 Технички предуслови

Оперативен систем	<ul style="list-style-type: none"> • Android¹⁾ • IOS¹⁾
Рутер	Комерцијално достапен рутер со сигнал од 2,4 GHz
Стандард WLAN	IEEE 802.11b/g/n

- 1) Подетални информации за верзијата може да најдете во продавницата за апликации.

Таб. 1

2.3 Технички податоци

	Единица	Вредност
U	V _{DC}	5
P _{max}	W	2,5
f (RF)	GHz	2,4 (802.11 b/g/n) (P = max. + 20 dBm)
T _{amb}	°C	-20 ... 50
BUS	-	UART
IP-класа	-	IP40

Таб. 2

3 Монтажа



ОПАСНОСТ

Опасност по животот поради струен удар!

Допирањето на електричните делови додека се под напон може да предизвика струен удар.

- ▶ Исклучете ја внатрешната единица од струја пред инсталацијата на овој производ.
- ▶ Поставете ги заштитните капацы за електрониката пред пуштањето во работа.

- ▶ Монтирајте ја портата во внатрешната единица (→ Слики 2 до 17).

-или-

- ▶ Кај Climate 5000i U/L (4CC, D, CF): поврзете го гејтвејот преку дополнителната опрема за приклучување (→ Слика 18 = техничка документација на дополнителната опрема за приклучување G 10 CLC).



Внатрешните единици од типот Climate 5000i U/L (4C) (→ Слики 12 до 17) се испорачуваат со држач за гејтвеј (H) и кабел за поврзување (G).

Дополнителната опрема за приклучување G 10 CLC не е потребна.

- ▶ Чувајте го QR-кодот со податоците за поврзување на сигурно. Залепете го QR-кодот на внатрешната единица или на упатствата за употреба (→ слика 19).
- ▶ Преземете ја апликацијата и поврзете ја.

4 Пуштање во употреба

4.1 Преземање апликација

Апликацијата Bosch HomeCom Easy можете да ја преземете од App Store на Apple за iOS и од Google Play Store за Android. Секогаш бидете сигурни дека ја имате најновата верзија инсталирана на вашиот pameten телефон за да ги искористите функции и безбедносните надградби.

- ▶ Скенирање QR-код (→ Слика 20).

4.2 Поврзување апликација

Предуслови:

- Гејтвејот се инсталира и приклучува во внатрешната единица или дополнителната опрема за приклучување.
- Јачината на сигналот на WLAN е доволна за поврзување со интернетот. При преслаб сигнал, употребете репетитор за WLAN.
- Подгответе го далечинското управување (со копчето WLAN).
- ▶ Преземете ја апликацијата Bosch HomeCom Easy и стартувајте (→ слика 21). При првата употреба, апликацијата ве води чекор по чекор низ процесот на поврзување.

5 Отстранување дефекти

Проблем	Статус	Решение
Внатрешната единица не може да се контролира преку апликацијата.	Гејтвеј онлајн	Проверете ги поставките во апликацијата.
	Гејтвеј офлајн	→ Гејтвејот останува офлајн.
Гејтвејот останува офлајн.	Внатрешната единица го покажува симболот WLAN.	Проверете ја интернет врската на рутерот.
	Внатрешната единица не го покажува симболот WLAN.	<ul style="list-style-type: none"> ▶ Проверете ги безбедносните поставки на рутерот. ▶ Проверете дали конфигурацијата на рутерот го покажува гејтвејот. ▶ Приближете го рутерот или употребете репетитор за WLAN.
Спарувањето со паметен телефон е неуспешно.	Паметниот телефон не е поддржан (пр., OnePlus 5T).	Употребете друг паметен телефон.
	Паметниот телефон е поддржан, но има проблем при поврзување.	<ul style="list-style-type: none"> ▶ Употребете точни податоци за најава. ▶ Користете WLAN наместо мобилен интернет. ▶ Деактивирајте ги услугите за локација.
	Паметниот телефон е поддржан, но рутерот не е најден.	<ul style="list-style-type: none"> ▶ Приближете го рутерот или употребете репетитор за WLAN. ▶ Поставете ја фреквенцијата на сигнал на рутерот на 2,4 GHz.

Проблем	Статус	Решение
Проследување порта	Проследувањето порта на рутерот не функционира.	Поставете порта 5222, 443 или 80.
Поврзан е погрешен рутер.	Треба да се поврзе друг рутер.	Исклучете го рутерот или ресетирајте ги поставките во апликацијата.

Таб. 3

6 Заштита на животната средина и исфрлање во отпад

Заштитата на животната средина е корпоративен принцип на групацијата Bosch. Квалитетот на производите, економичноста и заштитата на животната средина се од еднаква важност за нас. Строго се придржуваме до законите и прописите за заштитата на животната средина.

За да ја заштитиме животната средина, ги користиме најдобрата можна технологија и материјали, земајќи ги предвид економските аспекти.

Пакување

Кога се работи за пакувањето и амбалажата, вклучени сме во националните системи за рециклирање со цел да се загарантира оптимално рециклирање. Сите употребени материјали за пакувањето се пополни во однос на животната средина и може да се рециклираат.

Електрични и електронски стари уреди



Овој симбол значи дека производот не смее да се исфрла во отпад со обичниот отпад од домаќинството, туку мора да се однесе во соодветен центар за рециклажа каде што ќе се истретира, рециклира и исфрли.

Симболот важи за земјите со прописи за електронски отпаден материјал, на пример, европската регулатива 2012/19/EG за електронски и електрични стари уреди. Таквите прописи ги дефинираат општите услови што се однесуваат на враќањето и рециклирањето на електронските стари уреди што се на сила во поединечните земји.

Со оглед дека електронските уреди содржат опасни супстанции, мора да се рециклираат за да се минимизираат можните ризици по животната околина и човековото здравје. Освен тоа, рециклирањето на електронските отпадни материјали помага да се зачуваат производните ресурси.

За повеќе информации околу еколошкиот начин на исфрлање на електрични и електронски стари уреди, обратете се кај локалните надлежни власти, во комуналното претпријатие или таму каде што сте го купиле производот.

Повеќе информации ќе пронајдете овде:

www.weee.bosch-thermotechnology.com/

7 Напомени за заштита на податоците

За да се овозможи далечинско надгледување и далечинско управување на систем за греење/вентилација со помош на овој производ, потребна е интернет-врска. По поврзување со интернетот, овој производ автоматски се поврзува со сервер. Притоа, податоците за врската, особено IP-адресата, автоматски се пренесуваат и обработуваат од страна на Bosch Thermotechnik GmbH. Обработката може да се постави со ресетирање на производот на фабрички поставки. Дополнителни информации за обработката на податоци ќе пронајдете во следните напомени за заштита на податоците и на интернет.

Cuprins

1	Instrucțiuni generale de siguranță	81
2	Date despre produs	82
2.1	Declarație UE de conformitate simplificată privind echipamentele radio	82
2.2	Pachet de livrare	82
2.3	Cerințe tehnice	83
2.4	Date tehnice	83
3	Instalare	83
4	Punere în funcțiune	84
4.1	Descărcarea aplicației	84
4.2	Realizarea conexiunii prin intermediul aplicației	84
5	Remedierea defecțiunilor	85
6	Protecția mediului și eliminarea ca deșeu	86
7	Notificare privind protecția datelor	87

1 Instrucțiuni generale de siguranță

Instrucțiuni de siguranță

Instalarea/montarea trebuie realizate de către personal calificat autorizat pentru lucrările respective, respectându-se prescripțiile valabile. Nerespectarea indicațiilor poate conduce la daune materiale și/sau daune personale și pericol de moarte.

- ▶ Verificați dacă produsul livrat este intact. Montați numai piese fără defecte.
- ▶ Respectați instrucțiunile conexe referitoare la componentele instalației, accesorii și piese de schimb.
- ▶ Anterior tuturor lucrărilor: decuplați instalația de la alimentarea cu tensiune la toți polii.
- ▶ Nu instalați produsul în spații umede.
- ▶ Locul de instalare nu trebuie să se afle la o înălțime mai mare de 2000 m deasupra nivelului mării.
- ▶ Respectați alte instrucțiuni de siguranță din documentația tehnică a unităților interioare.

2 Date despre produs

Portalul vă permite să controlați în mod simplu cele mai importante funcții ale unei unități interioare cu aplicația Bosch HomeCom Easy, prin intermediul smartphone-ului.

Puteti utiliza în continuare telecomanda unității interioare.

Portalul poate fi integrat în următoarele unități interioare:

- Climate 3000i
- Climate 5000i
- Climate 6000i
- Climate Line 5000i
- Climate 5000i U/L (4C)

Împreună cu accesoriile de racordare G 10 CLC, portalul este compatibil cu următoarele unități interioare:

- Climate 5000i U/L (4CC, D, CF)

2.1 Declarație UE de conformitate simplificată privind echipamentele radio

Prin prezenta, Bosch Thermotechnik GmbH declară faptul că produsul G 10-3 prezentat în prezentele instrucțiuni corespunde tehnologiei echipamentelor radio prezentate în directiva 2014/53/UE.

Textul complet al declarației UE de conformitate este disponibil pe Internet: www.bosch-climate.ro.

2.2 Pachet de livrare

Fig. 1:

- [1] Portal
- [2] Set de broșuri pentru documentația produsului
- [3] Cod QR cu date de conexiune

2.3 Cerințe tehnice

Sistem de operare	<ul style="list-style-type: none"> • Android¹⁾ • IOS¹⁾
Router	Router disponibil în comerț cu semnal 2,4 GHz
Standard WLAN	IEEE 802.11b/g/n

1) Informațiile exacte despre versiune pot fi găsite în App Store.

Tab. 1

2.4 Date tehnice

	Unitate	Valoare
u	V _{c.c.}	5
P _{max}	W	2,5
f (RF)	GHz	2,4 (802.11 b/g/n) (P = max. + 20 dBm)
T _{amb}	°C	-20 ... 50
BUS	-	UART
IP-class	-	IP40

Tab. 2

3 Instalare



PERICOL

Pericol de moarte prin electrocutare!

Contactul cu componentele electrice, aflate sub tensiune, poate duce la electrocutare.

- ▶ Înainte de instalarea acestui produs, întrerupeți alimentarea cu tensiune a unității interioare.
 - ▶ Înainte de punerea în funcțiune: fixați capacele echipamentului electronic.
-
- ▶ Montați portalul în unitatea interioară (→ Fig. 2 până la 17).

-sau-

- ▶ La Climate 5000i U/L (4CC, D, CF): Conectați portalul utilizând accesoriul de racordare (→ Fig. 18 = documentația tehnică a accesoriului de racordare G 10 CLC).



Unitățile interioare de tipul Climate 5000i U/L (4C) (→ Figurile 12 până la 17) au în pachetul de livrare un suport pentru portal (H) și un cablu de conexiune (G).
Accesoriile de racordare G 10 CLC nu sunt necesare.

- ▶ Păstrați codul QR cu datele de conexiune într-un loc sigur. Pentru a face acest lucru, lipiți codul QR pe unitatea interioară sau, dacă este necesar, pe instrucțiunile de utilizare (→ Figura 19).
- ▶ Descărcați aplicația și realizați conexiunea prin intermediul aplicației.

4 Punere în funcțiune

4.1 Descărcarea aplicației

Aplicația Bosch HomeCom Easy poate fi descărcată din Apple App Store pentru iOS, precum și din Google Play Store pentru Android. Asigurați-vă că aveți întotdeauna instalată pe smartphone-ul dumneavoastră cea mai recentă versiune, pentru a beneficia de actualizări ale funcțiilor și de siguranță.

- ▶ Scanați codul QR (→ Fig. 20).

4.2 Realizarea conexiunii prin intermediul aplicației

Condiții preliminare:

- Portalul este instalat și conectat la nivelul unității interioare sau al accesoriilor de racordare.
- Intensitatea semnalului WLAN este suficientă pentru realizarea unei conexiuni la internet. În cazul unui semnal prea slab, utilizați un repetor WLAN.
- Pregătiți telecomanda (cu tasta WLAN).
- ▶ Descărcați și porniți aplicația Bosch HomeCom Easy (→ Figura 21).
La prima utilizare, aplicația vă ghidează pas cu pas prin procesul de conexiune.

5 Remedierea defecțiunilor

Problemă	Status	Asistență
Unitatea interioară nu poate fi controlată prin aplicație.	Portal online	Verificați setările din aplicație.
	Portal offline	→ Portalul rămâne offline.
Portalul rămâne offline.	Unitatea interioară afișează simbolul WLAN.	Verificați conexiunea la internet a router-ului.
	Unitatea interioară nu afișează simbolul WLAN.	<ul style="list-style-type: none"> ▶ Verificați setările de siguranță ale router-ului. ▶ Verificați dacă în configurația router-ului se afișează portalul. ▶ Aduceți router-ul mai aproape sau utilizați un repetor WLAN.
Asocierea cu smartphone-ul nu a fost realizată cu succes.	Smartphone-ul nu este compatibil (de exemplu OnePlus 5T).	Utilizați alt smartphone.
	Smartphone-ul este compatibil, dar există o problemă la conexiune.	<ul style="list-style-type: none"> ▶ Utilizați datele de conectare corecte. ▶ Utilizați WLAN în locul datelor mobile. ▶ Dezactivați serviciile de localizare.
	Smartphone-ul este compatibil, dar router-ul nu a fost găsit.	<ul style="list-style-type: none"> ▶ Aduceți router-ul mai aproape sau utilizați un repetor WLAN. ▶ Setați frecvența semnalului router-ului la 2,4 GHz.
Redirecționarea portului	Redirecționarea portului la router nu funcționează.	Setați porturile 5222, 443 sau 80.
Este conectat un router greșit.	Trebuie conectat un alt router.	Oprii router-ul sau resetați setările din aplicație.

Tab. 3

6 Protecția mediului și eliminarea ca deșeu

Protecția mediului este un principiu de bază al întreprinderilor grupului Bosch. Pentru noi, calitatea produselor, rentabilitatea și protecția mediului, ca obiective, au aceeași prioritate. Legile și prescripțiile privind protecția mediului sunt respectate în mod riguros.

Pentru a proteja mediul, utilizăm cele mai bune tehnologii și materiale ținând cont și de punctele de vedere economice.

Ambalaj

În ceea ce privește ambalajul, participăm la sistemele de valorificare specifice fiecărei țări, care garantează o reciclare optimă.

Toate ambalajele utilizate sunt nepoluante și reutilizabile.

Deșuri de echipamente electrice și electronice



Acest simbol indică faptul că produsul nu trebuie eliminat împreună cu alte deșuri, ci trebuie dus la un centru de colectare a deșeurilor în scopul tratării, colectării, reciclării și eliminării ca deșeu.

Simbolul este valabil pentru țări cu reglementări privind deșeurile electronice, de ex. "Directiva europeană 2012/19/CE privind deșeurile de echipamente electrice și electronice". Aceste prevederi definesc condițiile-cadru valabile pentru returnarea și reciclarea deșeurilor de echipamente electronice în țările individuale.

Deoarece aparatele electronice pot conține substanțe nocive, acestea trebuie reciclate în mod responsabil, pentru a minimiza posibilele daune aduse mediului și posibilele pericole pentru sănătatea oamenilor. De asemenea, reciclarea deșeurilor electronice contribuie la conservarea resurselor naturale.

Pentru mai multe informații privind eliminarea ecologică a deșeurilor de echipamente electrice și electronice, adresați-vă autorităților locale competente, firmelor de eliminare a deșeurilor sau comerciantului de la care ați achiziționat produsul.

Pentru mai multe informații, accesați:
www.weee.bosch-thermotechnology.com/

7 Notificare privind protecția datelor

Pentru a fi posibilă monitorizarea și comandarea de la distanță a unui sistem de încălzire/aerisire cu acest produs, trebuie să existe o conexiune la internet. După conectarea la internet, acest produs se conectează automat la un server. În acest sens, datele de conexiune, în special adresa IP, a fost transmisă automat și prelucrată de Bosch Termotehnik GmbH. Prelucrarea poate fi oprită prin revenirea acestui produs la setările din fabrică. Pentru indicații suplimentare privind prelucrarea datelor, consultați indicațiile privind protecția datelor prezentate în continuare și paginile de internet.



La **Robert Bosch S.R.L., Departamentul Termotehnică, Str. Horia Măcelariu 30-34, 013937 București, Romania**, prelucram informații privind produsele și instalațiile, date tehnice și date de conectare, date de comunicare, date privind înregistrarea produselor și istoricul clienților pentru a asigura funcționalitatea produselor (art. 6, alin. (1), lit. b) din RGPD), în vederea îndeplinirii obligației noastre de supraveghere a

produselor și din motive de siguranță a produselor și de securitate (art. 6, alin. (1), lit. f) din RGPD), pentru asigurarea și apărarea drepturilor noastre în legătură cu întrebările referitoare la garanția și înregistrarea produsului (art. 6, alin. (1), lit. f) din RGPD) și pentru a analiza distribuția produselor noastre și a furniza informații și oferte personalizate privind produsul (art. 6, alin. (1), lit. f) din RGPD). Pentru a furniza servicii, precum servicii de vânzări și marketing, management-ul contractelor, gestionarea plăților, servicii de programare, găzduirea de date și servicii call center, putem încredința și transmite datele către furnizori de servicii externi și/sau întreprinderi afiliate firmei Bosch. În anumite cazuri și numai dacă se asigură o protecție corespunzătoare a datelor, datele cu caracter personal pot fi transmise unor destinatari din afara Spațiului Economic European. Mai multe informații pot fi furnizate la cerere. Puteți contacta responsabilul nostru cu protecția datelor la adresa: Ofițer Responsabil cu Protecția Datelor, Confidențialitatea și Securitatea Informației (C/ISP), Robert Bosch GmbH, cod poștal 30 02 20, 70442 Stuttgart, GERMANIA.

Aveți dreptul de a vă opune în orice moment prelucrării datelor dumneavoastră cu caracter personal în baza art. 6, alin. (1), lit. f) din RGPD din motive legate de situația dumneavoastră particulară sau în scopuri de marketing direct. Pentru a vă exercita drepturile, vă rugăm să ne contactați la adresa **DPO@bosch.com**. Pentru mai multe informații, scanați codul QR.

Содержание

1	Общие указания по технике безопасности	89
2	Информация об изделии	90
2.1	Объем поставки	90
2.2	Технические условия	90
2.3	Технические характеристики	91
3	Монтаж	91
4	Пуско-наладочные работы	92
4.1	Загрузка мобильного приложения	92
4.2	Подключение мобильного приложения	92
5	Устранение неисправностей	93
6	Охрана окружающей среды и утилизация	94
7	Указания по защите данных	95

1 Общие указания по технике безопасности

Правила техники безопасности

Подключение/монтаж должны выполнять специалисты, имеющие допуск к выполнению таких работ, при соблюдении действующих норм и правил. Несоблюдение инструкций может привести к имущественному ущербу и/или травмам персонала и может представлять опасность для жизни.

- ▶ Проверьте комплект поставки на наличие повреждений. Устанавливайте только детали без дефектов.
- ▶ Выполняйте требования сопутствующих инструкций на компоненты установки, дополнительное оборудование и запчасти.
- ▶ Перед выполнением любых работ: обесточьте установку отключением всех фаз.
- ▶ Не устанавливайте прибор во влажных помещениях.
- ▶ Место установки должно располагаться на высоте не более 2000 м над уровнем моря.
- ▶ Соблюдайте другие указания по безопасности, приведенные в технической документации внутренних блоков.

2 Информация об изделии

Шлюз позволяет очень просто управлять самыми важными функциями внутреннего блока с помощью мобильного приложения Bosch HomeCom Easy на смартфоне.

Можно по-прежнему использовать пульт дистанционного управления внутренним блоком.

Шлюз можно встраивать в следующие внутренние блоки:

- Climate 3000i
- Climate 5000i
- Climate 6000i
- Climate Line 5000i
- Climate 5000i U/L (4C)

В сочетании с принадлежностями для подключения G 10 CLC шлюз совместим со следующими внутренними блоками:

- Climate 5000i U/L (4CC, D, CF)

2.1 Объем поставки

Рис. 1:

- [1] Шлюз
- [2] Набор печатной документации для изделия
- [3] QR-код с данными соединения

2.2 Технические условия

Операционная система	<ul style="list-style-type: none"> • Android¹⁾ • IOS¹⁾
Роутер	Стандартный роутер, работающий с сигналами на частоте 2,4 ГГц
Стандарт WLAN	IEEE 802.11b/g/n

1) Точные данные о версии см. в магазине приложений.

Таб. 1

2.3 Технические характеристики

	Единица измерения	Значение
U	V _{DC}	5
P _{max}	Вт	2,5
f (RF)	ГГц	2,4 (802.11 b/g/n) (P = макс. + 20 дБм)
T _{amb}	°C	-20 ... 50
Шина	–	UART (универсальный асинхронный приёмопередатчик)
Класс IP	–	IP40

Таб. 2

3 Монтаж

ОПАСНО

Угроза для жизни от удара электрическим током!

При касании деталей, находящихся под напряжением, возможен удар электрическим током.

- ▶ Перед монтажом этого изделия: отключите подачу сетевого напряжения к внутреннему блоку.
- ▶ Перед пуском в эксплуатацию: установите пластиковые крышки электроники.

- ▶ Установите шлюз во внутренний блок (→ рис. 2– 17).

-или-

- ▶ При использовании Climate 5000i U/L (4CC, D, CF): подключите шлюз посредством принадлежностей для подключения (→ рис. 18 = техническая документация на принадлежности для подключения G 10 CLC).



В комплект поставки внутренних блоков типа Climate 5000i U/L (4C) (→ рис. 12– 17) входят держатель шлюза (H) и соединительный кабель (G). Принадлежности для подключения G 10 CLC не требуются.

- ▶ Сохраните QR-код с данными о соединении. Для этого наклейте QR-код на внутренний блок или, при необходимости, на пульт дистанционного управления (→ рис. 19).
 - ▶ Загрузите мобильное приложение и подключите его.
-

4 Пуско-наладочные работы

4.1 Загрузка мобильного приложения

Мобильное приложение Bosch HomeCom Easy можно загрузить в магазине приложений Apple App Store для ОС iOS, а также магазине приложений Google Play Store для ОС Android. Убедитесь, что на вашем смартфоне установлена всегда самая последняя версия приложения, чтобы пользоваться преимуществами обновленных функций и систем безопасности.

- ▶ Сканируйте QR-код (→ рис. 20).

4.2 Подключение мобильного приложения

Условия:

- Шлюз установлен во внутреннем блоке или принадлежностях для подключения и подключен.
- Сигнал WLAN имеет достаточный уровень для подключения устройства к сети Интернет. При слабом сигнале используйте WLAN-повторитель.
- Подготовьте пульт дистанционного управления (с кнопкой WLAN).
- ▶ Загрузите мобильное приложение Bosch HomeCom Easy и запустите его (→ рис. 21).

Мобильное приложение при первом применении поможет поэтапно выполнить процесс соединения.

5 Устранение неисправностей

Проблема	Состояние	Помощь
Невозможно управлять внутренним блоком через приложение.	Шлюз онлайн	Проверьте настройки в приложении.
	Шлюз офлайн	→ Шлюз остается выключенным.
Шлюз остается выключенным.	Внутренний блок показывает символ WLAN.	Проверьте интернет-подключение роутера.
	Внутренний блок не показывает символ WLAN.	<ul style="list-style-type: none"> ▶ Проверьте настройки безопасности роутера. ▶ Убедитесь, что шлюз отображается в конфигурации роутера. ▶ Установите роутер ближе или используйте WLAN-повторитель.
Сопряжение со смартфоном не требуется.	Неподдерживаемая модель смартфона (например, OnePlus 5T).	Используйте другой смартфон.
	Модель смартфона поддерживается, проблема с подключением.	<ul style="list-style-type: none"> ▶ Используйте правильные данные регистрации. ▶ Используйте WLAN вместо мобильной передачи данных. ▶ Деактивируйте службы смартфона.
	Модель смартфона поддерживается, но роутер не найден.	<ul style="list-style-type: none"> ▶ Установите роутер ближе или используйте WLAN-повторитель. ▶ Настройте частоту сигнала роутера на значение 2,4 ГГц.

Проблема	Состояние	Помощь
Переадресация порта	Переадресация порта на роутере не работает.	Установите порт 5222, 443 или 80.
Подключен неправильный роутер.	Должен быть подключен другой роутер.	Выключите роутер или сбросьте настройки в приложении.

Таб. 3

6 Охрана окружающей среды и утилизация

Охрана окружающей среды - это основной принцип деятельности предприятий группы Bosch.

Качество изделий, экономичность и охрана окружающей среды — равнозначные для нас цели. Мы строго соблюдаем законы и правила охраны окружающей среды. Для охраны окружающей среды мы с учетом экономических аспектов применяем наилучшую технику и материалы.

Упаковка

При изготовлении упаковки мы учитываем национальные правила утилизации упаковочных материалов, которые гарантируют оптимальные возможности для их переработки.

Все используемые упаковочные материалы являются экологичными и подлежат вторичной переработке.

Отслужившее свой срок электрическое и электронное оборудование



Этот знак означает, что продукт не должен утилизироваться вместе с другими отходами, а должен быть доставлен в пункты сбора отходов для обработки, сбора, переработки и утилизации.

Этот знак распространяется на страны, в которых действуют правила в отношении электронного лома, например,

"Европейская директива 2012/19/EG об отходах электрического и электронного оборудования". Эти правила устанавливают рамочные условия, применимые к возврату и утилизации отработанного электронного оборудования в каждой стране.

Поскольку электронные устройства могут содержать опасные вещества, они требуют ответственной утилизации, чтобы минимизировать потенциальный ущерб окружающей среде и опасность для здоровья человека. Кроме того, утилизация электронного лома помогает сберечь природные ресурсы.

За более подробной информацией об экологически безопасной утилизации отработанного электрического и электронного оборудования обращайтесь в местные органы власти, в компанию по утилизации отходов или к продавцу, у которого вы приобрели изделие.

Дополнительную информацию можно найти здесь:
www.weee.bosch-thermotechnology.com/

7 Указания по защите данных

Чтобы обеспечить дистанционный контроль и управление системой обогрева/вентиляции с помощью данного изделия, требуется интернет-подключение. После подключения к интернету данное изделие автоматически устанавливает соединение с сервером. При этом данные о соединении, в первую очередь IP-адрес, автоматически передаются в Bosch Thermotechnik GmbH и обрабатываются там. Настроить обработку данных можно, вернув заводские установки данного изделия. Дальнейшие указания по обработке данных приведены в приведенном ниже заявлении о защите данных и в интернете.

Vsebina

1 Splošni varnostni napotki	97
2 Podatki o proizvodu	98
2.1 Poenostavljena ES-Izjava o skladnosti v zvezi z radijskimi napravami	98
2.2 Obseg dobave	98
2.3 Tehnični pogoji	99
2.4 Tehnični podatki	99
3 Montaža	99
4 Zagon	100
4.1 Prenos aplikacije	100
4.2 Povezava aplikacije	100
5 Odpravljanje motenj	101
6 Varovanje okolja in odstranjevanje	102
7 Opozorilo glede varstva podatkov	103

1 Splošni varnostni napotki

Varnostni napotki

Namestitev/montažo mora izvesti strokovnjak, pristojen za tovrstna dela, ob upoštevanju veljavnih predpisov. Pri neupoštevanju navodil lahko pride do stvarne škode in/ali poškodb oseb, kar lahko vključuje tudi življenjsko nevarnost.

- ▶ Preverite, ali je obseg dobave popoln in ali so vsi deli nepoškodovani. Vgradite samo nepoškodovane dele.
- ▶ Upoštevajte priložena veljavna navodila komponent naprave, dodatne opreme in nadomestnih delov.
- ▶ Pred vsemi deli: izklopite napravo iz vseh polov.
- ▶ Proizvoda ne nameščajte v vlažnih prostorih.
- ▶ Mesto namestitve ne sme biti višje od 2000 m nadmorske višine.
- ▶ Upoštevajte dodatne varnostne napotke v tehnični dokumentaciji notranjih enot.

2 Podatki o proizvodu

Prehod vam omogoča, da pomembne funkcije notranje enote preprosto upravljate z aplikacijo Bosch HomeCom Easy preko pametnega telefona.

Daljinski upravljalnik notranje enote lahko še vedno uporabljate.

Prehod je mogoče vgraditi v naslednje notranje enote:

- Climate 3000i
- Climate 5000i
- Climate 6000i
- Climate Line 5000i
- Climate 5000i U/L (4C)

Skupaj s priključnim priborom G 10 CLC je prehod združljiv z naslednjimi notranjimi enotami:

- Climate 5000i U/L (4CC, D, CF)

2.1 Poenostavljena ES-Izjava o skladnosti v zvezi z radijskimi napravami

S to izjavo Bosch Thermotechnik GmbH potrjuje, da proizvod G 10-3 z radijsko tehnologijo, opisan v teh navodilih, ustreza zahtevam Direktive 2014/53/EU.

Popolno besedilo ES-Izjave o skladnosti je na voljo na spletnem naslovu: www.bosch-climate.si.

2.2 Obseg dobave

Slika 1:

- [1] Prehod
- [2] Komplet dokumentacije
- [3] QR-koda s podatki povezave

2.3 Tehnični pogoji

Operacijski sistem	<ul style="list-style-type: none"> • Android¹⁾ • IOS¹⁾
Usmerjevalnik	Običajni usmerjevalnik s signalom 2,4 GHz
WLAN-Standard	IEEE 802.11b/g/n

1) Podrobnejše informacije o različici najdete v trgovini z aplikacijami.

Tab. 1

2.4 Tehnični podatki

	Enota	Vrednost
U	V_{DC}	5
$P_{maks.}$	W	2,5
f (RF)	GHz	2,4 (802.11 b/g/n) (P = maks. + 20 dBm)
T_{amb}	°C	-20 ... 50
OBUS	-	UART
Stopnja zaščite IP	-	IP40

Tab. 2

3 Montaža



NEVARNO

Smrtna nevarnost zaradi električnega udara!

V primeru dotika delov pod napetostjo lahko pride do električnega udara.

- ▶ Pred namestitvijo tega proizvoda: notranjo enoto ločite od električnega omrežja.
- ▶ Pred zagonom: namestite pokrove za elektroniko.

- ▶ Prehod namestite v notranjo enoto (→ slike 2 do 17).

-ali-

- ▶ Pri Climate 5000i U/L (4CC, D, CF): Prehod priključite preko priključnega pribora (→ slika 18 = tehnična dokumentacija priključnega pribora G 10 CLC).



Notranje enote tipa Climate 5000i U/L (4C) (→ slike 12 do 17) imajo v obsegu dobave držalo za prehod (H) in priključni kabel (G). Priključni pribor G 10 CLC ni potreben.

- ▶ QR-kodo s podatki o povezavi hranite na varnem mestu. Zato nalepite QR kodo na notranjo enoto ali po potrebi na navodila za uporabo (→ slika 19).
- ▶ Prenesite aplikacijo in jo povežite.

4 Zagon

4.1 Prenos aplikacije

Aplikacijo Bosch HomeCom Easy lahko prenesete iz trgovine Apple App Store za sistem iOS in v trgovini Google Play Store za sistem Android. Prepričajte se, da imate na svojem pametnem telefonu vedno nameščeno najnovejšo različico, da lahko uporabljate posodobitve funkcij in varnostne posodobitve.

- ▶ Skenirajte QR-kodo (→ slika 20).

4.2 Povezava aplikacije

Pogoji:

- Prehod je vgrajen in priključen v notranji enoti ali priključnem priboru.
- Moč signala WLAN zadošča za vzpostavitev povezave z internetom. Če je signal prešibak, uporabite ponavljalnik signala WLAN.
- Pripravite daljinski upravljavnik (z gumbom WLAN).
- ▶ Prenesite aplikacijo Bosch HomeCom Easy in jo zaženite (→ slika 21).
Pri prvi uporabi vas aplikacija vodi skozi proces povezovanja korak za korakom.

5 Odpravljanje motenj

Težava	Stanje	Odpravljanje
Notranje enote ni mogoče upravljati preko aplikacije.	Prehod ima povezavo	Preverite nastavitve v aplikaciji.
	Prehod brez povezave	→ Prehod je brez povezave.
Prehod je brez povezave.	Notranja enota prikazuje simbol WLAN.	Preverite internetno povezavo usmerjevalnika.
	Notranja enota ne prikazuje simbola WLAN.	<ul style="list-style-type: none"> ▶ Preverite varnostne nastavitve usmerjevalnika. ▶ Preverite, ali konfiguracija usmerjevalnika prikazuje prehod. ▶ Približajte usmerjevalnik ali uporabite ponavljalnik signala WLAN.
Seznanjanje s pametnim telefonom ni uspelo.	Pametni telefon ni podprt (npr. OnePlus 5T).	Uporabite drug pametni telefon.
	Pametni telefon je podprt, vendar je težava pri povezovanju.	<ul style="list-style-type: none"> ▶ Uporabite pravilne podatke za prijavo. ▶ Uporabite WLAN namesto mobilnih podatkov. ▶ Onemogočite lokacijske storitve.
	Pametni telefon je podprt, vendar usmerjevalnika ni mogoče najti.	<ul style="list-style-type: none"> ▶ Približajte usmerjevalnik ali uporabite ponavljalnik signala WLAN. ▶ Nastavite frekvenco signala usmerjevalnika na 2,4 GHz.
Posredovanje vrat	Posredovanje vrat na usmerjevalniku ne deluje.	Nastavite vrata 5222, 443 ali 80.
Priključen je napačen usmerjevalnik.	Povezati je treba drug usmerjevalnik.	Izklopite usmerjevalnik ali ponastavite nastavitve v aplikaciji.

Tab. 3

6 Varovanje okolja in odstranjevanje

Varstvo okolja je temeljno načelo delovanja skupine Bosch.

Kakovost izdelkov, gospodarnost in varstvo okolja so za nas enakovredni cilji.

Zakone in predpise za varovanje okolja strogo upoštevamo.

Za varstvo okolja uporabljamo najboljše razpoložljive tehnologije in materiale, pri čemer upoštevamo vidike gospodarnosti.

Embalaža

Pri embaliranju sodelujemo s podjetji za gospodarjenje z odpadki, ki zagotavljajo optimalno recikliranje.

Vsi uporabljeni embalažni materiali so ekološko sprejemljivi in jih je mogoče reciklirati.

Odpadna električna in elektronska oprema



Ta simbol pomeni, da proizvoda ne smete odstranjevati skupaj z drugimi odpadki, pač pa ga je treba oddati na zbirnih mestih odpadkov za obdelavo, zbiranje, reciklažo in odstranjevanje.

Simbol velja za države s predpisi za elektronske odpadke, kot je npr. "Evropska direktiva 2012/19/ES o odpadni električni in elektronski opremi". Ti predpisi določajo okvirne pogoje, ki veljajo za vračilo in

recikliranje odpadne elektronske opreme v posameznih državah.

Ker lahko elektronske naprave vsebujejo nevarne snovi, jih je treba odgovorno reciklirati, da se omeji morebitno okoljsko škodo in nevarnosti za zdravje ljudi. Poleg tega recikliranje odpadnih elektronskih naprav prispeva k ohranjanju naravnih virov.

Za nadaljnje informacije o okolju prijaznem odstranjevanju odpadne električne in elektronske opreme se obrnite na pristojne lokalne organe, na vaše podjetje za ravnanje z odpadki ali na prodajalca, pri katerem ste kupili proizvod.

Več informacij najdete na naslednji povezavi:

www.weee.bosch-thermotechnology.com/

7 Opozorilo glede varstva podatkov

Za omogočenje daljinskega nadzora in upravljanja ogrevalnega/prezračevalnega sistema s tem izdelkom je potrebna internetna povezava. Po povezavi z internetom ta izdelek samodejno vzpostavi povezavo s strežnikom. Podjetje Bosch Thermotechnik GmbH samodejno prenaša in obdeluje podatke o povezavi, zlasti naslov IP. Obdelavo lahko ustavite s ponastavitvijo izdelka na tovarniške nastavitve. Dodatne informacije o obdelavi podatkov najdete v naslednjih informacijah o varstvu podatkov in na internetu.



Mi, **Robert Bosch d.o.o., Oddelek Toplotne Tehnike, Kidričeva cesta 81, 4220 Škofja Loka, Slovenija** obdelujemo produktne informacije, podatke o namestitvi in tehnične podatke, podatke o povezavah in komunikaciji, podatke o registraciji izdelka ter zgodovino strank, in sicer z namenom zagotavljanja funkcionalnosti (6. člen 1. odstavek pododstavki 1b GDPR), izpolnjevanja dolžnega nadzora in zagotavljanja

varne uporabe izdelkov ter iz drugih varnostnih razlogov (6. člen 1. odstavek pododstavki 1 f GDPR), z namenom varovanja naših pravic v povezavi z garancijo in vprašanji, povezanimi z registracijo izdelkov (6. člen 1. odstavek pododstavki 1 f GDPR), z namenom analize distribucije naših izdelkov in za zagotavljanje individualiziranih informacij ter ponudb, povezanih s izdelkom (6. člen 1. odstavek pododstavki 1 f GDPR). Za zagotavljanje storitev, kot so prodajne in marketinške storitve, pogodbeni management, upravljanje izplačil, programiranje, podatkovno gostovanje telefonske storitve, imamo pravico podatke posredovati zunanjim ponudnikom storitev in/ali podjetjem, pridruženim skupini Bosch. V nekaterih primerih - vendar le, če je zagotovljena ustrezna zaščita podatkov - lahko osebne podatke prenesemo prejemnikom, ki se nahajajo izven Evropskega gospodarskega prostora. Več informacij na zahtevo. Z našo pooblaščen osebo za varstvo podatkov lahko stopite v stik prek naslova: Data Protection Officer, Information Security and Privacy (C/ISP), Robert Bosch GmbH, Postfach 30 02 20, 70442 Stuttgart, GERMANY.

Kadarkoli imate pravico ugovarjati obdelavi vaših osebnih podatkov, skladno s 6. členom 1. odstavka pododstavka 1 f GDPR, in sicer na podlagi dejstev, povezanih z vašo posebno situacijo ali za namene neposrednega trženja. Za uveljavljanje vaših pravic stopite z nami v stik prek e-naslova **DPO@bosch.com**. Za več informacij sledite QR kodi.

Përmbajtja

1	Këshilla të përgjithshme sigurie	105
2	Të dhëna për produktin	106
2.1	Pajisjet e lëvruara	106
2.2	Kushtet paraprake teknike	106
2.3	Të dhënat teknike	107
3	Instalimi	107
4	Vënia në punë	108
4.1	Shkarkoni programin	108
4.2	Lidhni programin	108
5	Mënjanimi i avarive	109
6	Mbrojtja e ambientit dhe hedhja	110
7	Deklarata e privatësisë	111

1 Këshilla të përgjithshme sigurie

Udhëzime sigurie

Instalimi/montimi duhet kryer nga një specialist i miratuar për punën në përputhje me rregulloret përkatëse. Mosrespektimi i specifikimeve mund të rezultojë në dëmtim të pronës dhe/ose lëndime deri dhe vdekjen e personit.

- ▶ Kontrolloni tërësinë e dorëzimit. Instaloni vetëm pjesë pa cene.
- ▶ Respektoni udhëzimet përkatëse për komponentët, aksesoret dhe pjesët e këmbimit të impiantit.
- ▶ Përpara çdo pune: Shkëputeni sistemin nga të gjitha kontaktet e korrentit.
- ▶ Mos e instaloni produktin në ambiente me lagështirë.
- ▶ Vendi i instalimit nuk duhet të jetë më lart se 2000 m mbi nivelin e detit.
- ▶ Respektoni udhëzimet e mëtejshme të sigurisë në dokumentacionin teknik të njërive të brendshme.

2 Të dhëna për produktin

Gateway ju lejon të kontrolloni me lehtësi shumicën e funksioneve më të rëndësishme të një njësie të brendshme me programin Bosch HomeCom Easy përmes celularit.

Mund të vijoni ta përdorni telekomandën e njësisë së brendshme.

Gateway mund të instalohet në njësitë e brendshme si më poshtë:

- Climate 3000i
- Climate 5000i
- Climate 6000i
- Climate Line 5000i
- Climate 5000i U/L (4C)

Së bashku me aksesoret e lidhjes G 10 CLC portëkalimi është i pajtueshëm me njësitë e brendshme si më poshtë:

- Climate 5000i U/L (4CC, D, CF)

2.1 Pajisjet e lëvruara

Figura 1:

- [1] Gateway
- [2] Paketa e dokumentacionit të produktit
- [3] Kodi QR me të dhënat e lidhjes

2.2 Kushtet paraprake teknike

Sistemi operativ	<ul style="list-style-type: none"> • Android¹⁾ • IOS¹⁾
Rrugëzuesi	Rrugëzues komercial me sinjal 2.4 GHz
Standardi WLAN	IEEE 802.11b/g/n

1) Informacion më të detajuar për versionin mund të gjeni në App Store.

tab. 1

2.3 Të dhënat teknike

	Njësia	Vlera
U	V_{DC}	5
P_{max}	W	2,5
f (RF)	GHz	2,4 (802.11 b/g/n) (P = max. + 20 dBm)
T_{amb}	°C	-20 ... 50
BUS	-	UART
Kategoria e IP	-	IP40

tab. 2

3 Instalimi



RREZIK

Rrezik për jetën nga rrymat elektrike!

Prekja e pjesëve elektrike që janë nën tension, mund të shkaktojë goditje elektrike.

- ▶ Përpara instalimit të këtij produkti: Shkëputeni njësinë e brendshme nga linja elektrike.
 - ▶ Përpara vënies në punë: Vendosni kapakët e pjesëve elektronike.
-
- ▶ Montoni Gateway në njësinë e brendshme (→ figurat 2 deri 17).
- ose-**
- ▶ Për Climate 5000i U/L (4CC, D, CF): Lidhja e Gateway përmes aksesorëve të lidhjes (→ figura 18 = dokumentacioni teknik i aksesorëve të lidhjes G 10 CLC).



Njësitë e brendshme të tipit Climate 5000i U/L (4C) (→ figurat 12 deri 17) kanë një mbajtës Gateway (H) dhe një kablo lidhjeje (G) në pajisjet e lëvruara. Aksesorët e lidhjes G 10 CLC nuk nevojiten.

- ▶ Ruajeni të sigurt kodin QR me të dhënat e lidhjes. Për ta bërë këtë, ngjiteni kodin QR në njësinë e brendshme ose, nëse është nevoja, në manualin e udhëzimeve (→ figura 19).
- ▶ Shkarkoni programin dhe lidheni.

4 Vënia në punë

4.1 Shkarkoni programin

Programi Bosch HomeCom Easy mund të shkarkohet nga Apple App Store për iOS dhe nga Google Play Store për Android. Sigurohuni të keni gjithnjë të instaluar versionin e fundit në telefon për të shfrytëzuar përditësimet e funksioneve dhe të sigurisë.

- ▶ Skanoni kodin QR (→ figura 20).

4.2 Lidhni programin

Kushtet paraprake:

- Gateway është instaluar dhe lidhur me njësinë e brendshme ose në aksesorët e lidhjes.
- Fuqia e sinjalit WLAN është e mjaftueshme për të kryer lidhjen me internetin. Nëse sinjali është shumë i dobët, përdorni repetitor WLAN.
- Bëni gati telekomandën (tasti WLAN).
- ▶ Bosch Shkarkoni dhe hapni programin HomeCom Easy (→ figura 21). Programi ju orienton përmes procesit të lidhjes hap pas hapi herën e parë që e përdorni.

5 Mënjanimi i avarive

Problemi	Statusi	Ndihma
Njësia e brendshme nuk mund të komandohet përmes programit.	Gateway në linjë	Kontrolloni cilësimet në program.
	Gateway jashtë linje	→ Gateway qëndron jashtë linje.
Gateway qëndron jashtë linje.	Njësia e brendshme tregon simbolin WLAN.	Kontrolloni lidhjen e internetit të rrugëzuesit.
	Njësia e brendshme nuk tregon simbolin WLAN.	<ul style="list-style-type: none"> ▶ Kontrolloni cilësimet e sigurisë të rrugëzuesit. ▶ Kontrolloni nëse konfigurimi i rrugëzuesit tregon te Gateway. ▶ Silleni rrugëzuesin më pranë njësisë së brendshme ose përdorni një repetitor WLAN.
Çiftimi me smartfon nuk është i suksesshëm.	Smartfoni nuk mbështetet (p.sh. OnePlus 5T).	Përdorni një smartfon tjetër.
	Smartfoni mbështetet, por ka problem gjatë lidhjes.	<ul style="list-style-type: none"> ▶ Përdorni kredencialet e duhura. ▶ Përdorni WLAN në vend të internetit celular. ▶ Çaktivizoni shërbimet e vendndodhjes.
	Smartfoni mbështetet, por rrugëzuesi nuk gjendet.	<ul style="list-style-type: none"> ▶ Silleni rrugëzuesin më pranë njësisë së brendshme ose përdorni një repetitor WLAN. ▶ Caktojini frekuencën e sinjalit të rrugëzuesit në 2,4 GHz.

Problemi	Statusi	Ndihma
Ridrejtimi i portave	Ridrejtimi i portave në rrugëzues nuk funksionon.	Caktoni portën 5222, 443 ose 80.
Është lidhur rrugëzues i gabuar.	Duhet lidhur një rrugëzues tjetër.	Fikeni rrugëzuesin ose rivendosni cilësimet në program.

tab. 3

6 Mbrojtja e ambientit dhe hedhja

Mbrojtja e ambientit është një parim i korporatës së grupit Bosch.

Cilësia e produkteve, kursimi dhe mbrojtja e ambientit janë për ne objekte të të njëjtit nivel. Ligjet dhe rregulloret në lidhje me mbrojtjen e ambientit respektohen me rigorozitet.

Për mbrojtjen e ambientit ne, duke marrë parasysh aspektet ekonomike, përdorim teknologjinë dhe materialet më të mira të mundshme.

Paketimi

Në rastin e paketimit ne përfshihemi në sistemet e riciklimit sipas specifikave të vendit përkatës, për të garantuar një riciklim optimal.

Të gjitha materialet e përdorura për paketimin nuk janë të dëmshme për ambientin dhe mund të riciklohen.

Pajisjet e vjetra elektrike dhe elektronike



Ky simbol do të thotë që produkti duhet hedhur së bashku me mbeturina të tjera, por duhet lënë në pikat e grumbullimit të mbeturinave për trajtim, grumbullim, riciklim dhe asgjësim.

Simboli vlen për shtetet me legjislacion për mbetjet elektrike, si p.sh. direktiva evropiane 2012/19/KE për pajisjet e vjetra elektrike dhe elektronike. Këto rregulla përcaktojnë kuadrin e kushteve për kthimin

dhe riciklimin e pajisjeve të vjetra elektronike në secilin shtet.

Duke qenë se pajisjet elektronike mund të përmbajnë substanca të rrezikshme, ato duhen ricikluar me përgjegjësi për të zvogëluar dëmin në mjedis dhe rreziqet ndaj shëndetit të njeriut. Për më tej, riciklimi i mbetjeve elektronike kontribuon në ruajtjen e burimeve natyrore.

Për më shumë rreth hedhjes ekologjike të mbetjeve elektrike dhe elektronike kontaktoni me autoritetet vendase, kompaninë tuaj për menaxhimin e mbetjeve apo shitësin nga ku keni blerë produktin.

Informacion të mëtejshëm mund të gjeni këtu:
www.weee.bosch-thermotechnology.com/

7 Deklarata e privatësisë

Për të mundësuar monitorimin në distancë dhe telekomandimin e një sistemi ngrohjeje/ventilimi me këtë produkt, nevojitet lidhje me internetin. Pas lidhjes me internetin, ky produkt vendos automatikisht lidhjen me një server. Të dhënat e lidhjes në fjalë, sidomos adresa IP, transmetohen automatikisht dhe në vijim procesohen nga Bosch Thermotechnik GmbH. Procesimi mund të ndërpritet duket i rikthyer cilësimet e këtij produkti në vlerat e fabrikës. Informacion të mëtejshëm në lidhje me procesimin e të dhënave mund të gjeni në deklaratat vijuese të mbrojtjes së të dhënave dhe në internet.

Sadržaj

1	Opšta sigurnosna uputstva	113
2	Podaci o proizvodu	114
2.1	Sadržaj pakovanja	114
2.2	Tehnički preduslovi	114
2.3	Tehnički podaci	115
3	Instalacija	115
4	Puštanje u rad	116
4.1	Preuzimanje aplikacije	116
4.2	Povezivanje aplikacije	116
5	Otklanjanje smetnji	117
6	Zaštita životne okoline i odlaganje otpada	118
7	Napomene o zaštiti podataka	119

1 Opšta sigurnosna uputstva

Sigurnosne napomene

Ugradnju i montažu moraju da obave samo stručna lica ovlašćena za izvođenje takvih radova koja će poštovati važeće propise. Nepoštovanje ovih napomena može da dovede do materijalnih šteta i/ili telesnih povreda, pa čak i do opasnosti po život.

- ▶ Proveriti isporučeni sadržaj na oštećenja.
Ugrađivati samo potpuno ispravne delove.
- ▶ Pridržavati se važećih uputstava za komponente sistema, dodatnu opremu i rezervne delove.
- ▶ Pre svih radova: sistem potpuno isključiti iz struje.
- ▶ Proizvod ne instalirati u vlažnim prostorijama.
- ▶ Mesto instalacije ne sme da bude više od 2000 m nadmorske visine.
- ▶ Poštovati ostale sigurnosne napomene iz tehničke dokumentacije unutrašnje jedinice.

2 Podaci o proizvodu

Gateway vam omogućava da jednostavno upravljate najvažnijim funkcijama unutrašnje jedinice pomoću Bosch HomeCom Easy aplikacije na Smartphone-u.

I dalje možete da koristite daljinsko upravljanje unutrašnje jedinice.

Gateway može da se ugradi u sledeće unutrašnje jedinice:

- Climate 3000i
- Climate 5000i
- Climate 6000i
- Climate Line 5000i
- Climate 5000i U/L (4C)

Zajedno sa priključnim priborom G 10 CLC, Gateway je kompatibilan sa sledećim unutrašnjim jedinicama:

- Climate 5000i U/L (4CC, D, CF)

2.1 Sadržaj pakovanja

Slika 1:

- [1] Gateway
- [2] Komplet dokumentacije za dokumentaciju o proizvodu
- [3] QR-Code sa podacima za povezivanje

2.2 Tehnički preduslovi

Operativni sistem	<ul style="list-style-type: none"> • Android¹⁾ • IOS¹⁾
Ruter	Uobičajeni ruter sa 2.4 GHz signalom
WLAN standard	IEEE 802.11b/g/n

1) Precizne podatke o verziji naći ćete u App Store.

tab. 4

2.3 Tehnički podaci

	Jedinica	Vrednost
U	V _{DC}	5
P _{max}	W	2,5
f (RF)	GHz	2,4 (802.11 b/g/n) (P = max. + 20 dBm)
T _{amb}	°C	-20 ... 50
BUS	-	UART
IP-class	-	IP40

tab. 1

3 Instalacija



OPASNOST

Opasnost po život usled električne struje!

Kontakt sa električnim delovima pod naponom može da dovede do strujnog udara.

- ▶ Pre instalacije ovog proizvoda: unutrašnju jedinicu odspojiti iz strujne mreže.
- ▶ Pre puštanja u rad: staviti poklopce na elektroniku.

- ▶ Montirati Gateway u unutrašnju jedinicu (→ sl. 2 do 17).

-ili-

- ▶ Kod Climate 5000i U/L (4CC, D, CF): Gateway povezati pomoću priključnog pribora (→ sl. 18 = tehnička dokumentacija priključnog pribora G 10 CLC).



Unutrašnje jedinice tipa Climate 5000i U/L (4C) (→ sl. 12 do 17) imaju držač za Gateway (H) i kabl za povezivanje (G) u obimu isporuke. Priključni pribor G 10 CLC nije potreban.

- ▶ QR kod sa podacima za povezivanje sačuvati na bezbednom mestu. Zalepiti QR kod na unutrašnju jedinicu ili, ako je potrebno, na uputstvo za upotrebu (→ sl. 19).
- ▶ Preuzeti aplikaciju i povezati je.

4 Puštanje u rad

4.1 Preuzimanje aplikacije

Aplikacija Bosch HomeCom Easy može da se preuzme u Apple App Store za iOS ili u Google Play Store za Android. Osigurajte da na Smartphone-u uvek bude instalirana najnovija verzija aplikacije kako biste koristili ažuriranja funkcija i sigurnosna ažuriranja.

- ▶ Skeniranje QR-Code-a (→ sl. 20).

4.2 Povezivanje aplikacije

Preduslovi:

- Gateway je instaliran u unutrašnjoj jedinici ili u priključnom priboru i priključen.
- Jačina signala WLAN-a je dovoljna za uspostavljanje veze sa internetom. U slučaju preslabog signala, koristiti WLAN repetitor.
- Pripremiti daljinski upravljač (sa tasterom WLAN).
- ▶ Preuzeti Bosch HomeCom Easy aplikaciju i pokrenuti (→ sl. 21). Aplikacija će vas prilikom prve primene voditi korak po korak kroz postupak povezivanja.

5 Otklanjanje smetnji

Problem	Status	Otklanjanje
Unutrašnja jedinica se može upravljati preko aplikacije.	Gateway online	Proveriti podešavanja u aplikaciji.
	Gateway offline	→ Gateway ostaje offline.
Gateway ostaje offline.	Unutrašnja jedinica prikazuje simbol WLAN.	Proveriti vezu sa internetom na ruteru.
	Unutrašnja jedinica ne prikazuje simbol WLAN.	<ul style="list-style-type: none"> ▶ Proveriti sigurnosna podešavanja na ruteru. ▶ Proveriti da li konfiguracija rutera pokazuje Gateway. ▶ Približiti ruter ili koristiti WLAN repetitor.
Uparivanje sa Smartphone nije uspešno.	Smartphone nije podržan (npr. OnePlus 5T).	Koristiti drugi Smartphone.
	Smartphone je podržan, ali postoji problem pri povezivanju.	<ul style="list-style-type: none"> ▶ Primeniti ispravne podatke za prijavu. ▶ Koristiti WLAN umesto mobilnih podataka. ▶ Deaktivirati uslugu lokacije.
	Smartphone je podržan, ali ruter ne može da se pronade.	<ul style="list-style-type: none"> ▶ Približiti ruter ili koristiti WLAN repetitor. ▶ Signalnu frekvenciju rutera podesiti na 2,4 GHz.
Prosleđivanje porta	Prosleđivanje porta na ruteru ne funkcioniše.	Podesiti port 5222, 443 ili 80.
Povezan je pogrešan ruter.	Treba povezati drugi ruter.	Isključiti ruter ili resetovati podešavanja u aplikaciji.

tab. 2

6 Zaštita životne okoline i odlaganje otpada

Zaštita životne sredine je osnovni princip poslovanja grupe Bosch.

Kvalitet proizvoda, ekonomičnost i zaštita životne sredine su za nas ciljevi istog prioriteta. Zakoni i propisi o zaštiti životne sredine se strogo poštuju.

Da bismo zaštitili životnu sredinu, koristimo najbolju moguću tehniku i materijale, uzimajući u obzir ekonomske aspekte.

Pakovanje

Kod pakovanja smo vodili računa o specifičnim sistemima razdvajanja otpada u zemljama upotrebe proizvoda radi obezbeđivanja optimalne reciklaže.

Svi korišćeni materijali za pakovanje su ekološki prihvatljivi i mogu da se recikliraju.

Dotrajali električni i elektronski uređaji



Ovaj simbol znači da proizvod ne sme da se baca zajedno sa ostalim smećem, već mora da se odnese na za to predviđeno mesto za tretman, prikupljanje, reciklažu i bacanje.

Simbol važi za zemlje sa propisima o elektronskom otpadu, npr.

"Evropska direktiva 2012/19/EZ o električnim i elektronskim dotrajalim uređajima". Ovi propisi postavljaju okvirne uslove koji važe

za vraćanje i reciklažu elektronskih dotrajalih uređaja u pojedinačnim zemljama.

S obzirom da elektronski uređaji mogu da sadrže opasne materije, moraju odgovorno da se recikliraju kako bi se minimizovala ekološka šteta i opasnosti po ljudsko zdravlje. Osim toga, reciklaža elektronskog otpada doprinosi zaštiti prirodnih resursa.

Za dodatne informacije o ekološkom bacanju električnih i elektronskih dotrajalih uređaja molimo da se obratite nadležnim službama na mestu instalacije, komunalnom preduzeću čije usluge koristite ili trgovcu od kog ste kupili proizvod.

Dodatne informacije možete da pronaete ovde:

www.weee.bosch-thermotechnology.com/

7 Napomene o zaštiti podataka

Internet veza je potrebna da bi se omogućilo daljinsko praćenje i daljinski nadzor sistema grejanja/ventilacije sa ovim proizvodom. Nakon povezivanja sa internetom, ovaj proizvod automatski uspostavlja vezu sa serverom. Podaci o vezi, posebno IP-adresa, se automatski prenose i obrađuju od strane Bosch Thermotechnik GmbH. Obrada može da se poništi resetovanjem proizvoda na osnovno podešavanje. Ostale informacije o obradi podataka nalaze se u informacijama o zaštiti podataka koje slede i na internetu.

İçindekiler

1	Emniyetle İlgili Genel Bilgiler	121
2	Ürün ile İlgili Bilgiler	122
2.1	Teslimat kapsamı	122
2.2	Teknik koşullar	122
2.3	Teknik veriler	123
3	Montaj	123
4	İşletime alınması	124
4.1	Uygulamanın indirilmesi	124
4.2	Uygulama bağlantısının oluşturulması	124
5	Arızaların giderilmesi	125
6	Çevre koruması ve imha	126
7	Veri gizliliği uyarıları	127

1 Emniyetle İlgili Genel Bilgiler

Emniyetle ilgili bilgiler

Kurulum/montaj, bu çalıřmaları yapmasına müsaade edilen uzman kisiler tarafından geçerli yönetmelikler dikkate alınarak yapılmalıdır. Öngörülen bilgilerin dikkate alınmaması, maddi hasarlara ve/veya yaralanmalara ve ölüm tehlikesine yol açabilir.

- ▶ Teslimat kapsamının eksiksiz ve sorunsuz olduğunu kontrol edin. Sadece kusursuz durumdaki parçaları monte edin.
- ▶ Tesisat bileşenlerine, aksesuarlara ve yedek parçalara ait kılavuzları dikkate alın.
- ▶ Tüm çalıřmalardan önce: Gerilim beslemesinin tüm kutuplarını ayırarak tesisatin gerilim beslemesini kesin.
- ▶ Ürün, nemli ve ıslak ortamlara monte edilmemelidir.
- ▶ Montaj yeri, deniz seviyesinden 2000 m'den yüksek bir yerde olmamalıdır.
- ▶ İç ünitelerin teknik dokümanlarında bulunan emniyetle ilgili diğer bilgileri dikkate alın.

2 Ürün İle İlgili Bilgiler

Ağ geçidi, akıllı telefonunuzdaki Bosch HomeCom Easy uygulaması aracılığıyla iç ünitenin en önemli fonksiyonlarını kumanda etmenizi mümkün kılmaktadır.

İç ünitenin uzaktan kumandasını kullanmaya devam edebilirsiniz.

Ağ geçidi, aşağıda belirtilen iç üniteler ile kullanılabilir:

- Climate 3000i
- Climate 5000i
- Climate 6000i
- Climate Line 5000i
- Climate 5000i U/L (4C)

Ağ geçidi, G 10 CLC bağlantı aksesuarı ile birlikte aşağıda belirtilen iç üniteler ile uyumludur:

- Climate 5000i U/L (4CC, D, CF)

2.1 Teslimat kapsamı

Şekil 1:

- [1] Ağ geçidi
- [2] Ürün dokümantasyonu için yazı seti
- [3] Bağlantı verilerini içeren QR kodu

2.2 Teknik koşullar

İşletim sistemi	<ul style="list-style-type: none">• Android¹⁾• IOS¹⁾
yönlendirici (router)	2.4 GHz sinyalli standart yönlendirici (router)
WLAN standardı	IEEE 802.11b/g/n

1) Versiyon ile ilgili ayrıntılı bilgileri App Store mağazasından edinin.

Tab. 1

2.3 Teknik veriler

	Ölçü birimi	Değer
U	V _{DC}	5
P _{maks}	W	2,5
f (RF)	GHz	2,4 (802.11 b/g/n) (P = maks. + 20 dBm)
T _{amb}	°C	-20 ... 50
BUS	-	UART
IP-class	-	IP40

Tab. 2

3 Montaj



TEHLİKE

Elektrik akımı nedeniyle hayati tehlike!

Gerilim altında olan elektrikli parçalara temas elektrik çarpmasına yol açabilir.

- ▶ Bu ürün monte edilmeden önce: İç üniteyi şebeke geriliminden ayırın.
- ▶ Devreye almadan önce: Elektronik sistemin kapaklarını takın.

- ▶ Ağ geçidini iç üniteye monte edin (→ Şekiller 2 - 17)

-veya-

- ▶ Climate 5000i U/L (4CC, D, CF): Ağ geçidini bağlantı aksesuarı üzerinden bağlayın (→ Şekil 18 = Bağlantı aksesuarının teknik dokümantasyonu G 10 CLC).



Climate 5000i U/L (4C) tipi iç ünitelerin (→ Şekiller 12 - 17) teslimat kapsamı, bir ağ geçidi tutucusu (H) ve bağlantı kablosu (G) içermektedir. G 10 CLC bağlantı seti gerekli değildir.

- ▶ Bağlantı bilgilerini içeren QR kodunu güvenli bir şekilde saklayın. Bunun için QR kodunu iç ünitenin üzerine veya gerektiğinde kullanım kılavuzuna yapıştırın (→ Şekil 19).
- ▶ Uygulamayı indirin ve bağlantısını oluşturun.

4 İşletime alınması

4.1 Uygulamanın indirilmesi

Bosch HomeCom Easy uygulaması, iOS için Apple App Store'dan ve Android için Google Play Store'dan indirilebilir. Fonksiyon ve güvenlik güncellemelerinden faydalanmak amacıyla akıllı telefonunuzda her zaman en son sürümün kurulu olduğundan emin olun.

- ▶ QR kodunu tarayın (→ Şekil 20).

4.2 Uygulama bağlantısının oluşturulması

Ön koşullar:

- Ağ geçidi, iç üniteye veya bağlantı aksesuarına monte edilmiş ve bağlantısı yapılmıştır.
- WLAN sinyal gücü, İnternet bağlantısı kurmak için yeterlidir. Sinyal çok zayıf olduğunda bir WLAN- sinyal güçlendirici (repeater) kullanın.
- Uzaktan kumandayı (WLAN tuşlu) kullanıma hazır bulundurun.
- ▶ Bosch HomeCom Easy uygulamasını indirin ve başlatın (→ Şekil 21). Uygulama, ilk kullanım sırasında bağlantı kurma işleminde sizi adım adım yönlendirir.

5 Arızaların giderilmesi

Sorun	Durum	Giderilmesi
İç ünite uygulama aracılığıyla kumanda edilemiyor.	Ağ geçidi çevrimiçi	Uygulamadaki ayarları kontrol edin.
	Ağ geçidi çevrimdışı	→ Ağ geçidi çevrimdışı kalıyor.
Ağ geçidi çevrimdışı kalıyor.	İç üniteye WLAN sembolü gösteriliyor.	yönlendiricinin (router) İnternet bağlantısını kontrol edin.
	İç üniteye WLAN sembolü gösterilmiyor.	<ul style="list-style-type: none">▶ yönlendiricinin (router) güvenlik ayarlarını kontrol edin.▶ yönlendiricinin (router) konfigürasyonunda ağ geçidinin gösterilip gösterilmediğini kontrol edin.▶ yönlendiriciyi (router) yakınlaştırmaya veya bir WLAN- sinyal güçlendirici (repeater) kullanın.
Akıllı telefon ile eşleştirme başarısız.	Akıllı telefon desteklenmiyor (örneğin OnePlus 5T).	Başka bir akıllı telefon kullanın.
	Akıllı telefon destekleniyor, fakat bağlantı sorunu var.	<ul style="list-style-type: none">▶ Doğru oturum açma verileri kullanın.▶ Mobil veriler yerine WLAN kullanın.▶ Konum hizmetlerini devre dışı bırakın.
	Akıllı telefon destekleniyor, fakat sinyal güçlendirici (router) bulunamadı.	<ul style="list-style-type: none">▶ yönlendiriciyi (router) yakınlaştırmaya veya bir WLAN- sinyal güçlendirici (repeater) kullanın.▶ sinyal güçlendiricinin (router) sinyal frekansını 2,4 GHz olarak ayarlayın.

Sorun	Durum	Giderilmesi
Bağlantı noktası iletimi	sinyal güçlendiricideki (router) bağlantı noktası iletimi çalışmıyor.	Bağlantı noktası olarak 5222, 443 veya 80 ayarlayın.
Yanlış sinyal güçlendirici (router) bağlanmıştır.	Başka bir sinyal güçlendirici (router) bağlanmalıdır.	sinyal güçlendiriciyi (router) kapatın veya uygulamadaki ayarları sıfırlayın.

Tab. 3

6 Çevre koruması ve imha

Çevre koruması, Bosch Grubu'nun temel bir şirket prensibidir.

Ürünlerin kalitesi, ekonomiklik ve çevre koruması, bizler için aynı önem seviyesindedir. Çevre korumasına ilişkin yasalara ve talimatlara çok sıkı bir şekilde uyulmaktadır.

Çevrenin korunması için bizler, ekonomikliği dikkate alarak, mümkün olan en iyi teknolojiyi ve malzemeyi kullanmaya özen gösteririz.

Ambalaj

Ürünlerin ambalajında, optimum bir geri kazanıma (Recycling) imkan sağlayan, ülkeye özel geri kazandırma sistemleri kullanılmaktadır.

Kullandığımız tüm paketleme malzemeleri çevreye zarar vermeyen, geri dönüşümlü malzemelerdir.

Eski Elektrikli ve Elektronik Cihazlar



Bu sembol, ürünün diğer evsel atıklar ile imha edilemeyeceği, aksine işlenmesi, toplanması, geri dönüştürülmesi ve imha edilmesi için atık toplama yerlerine götürülmesi gerektiği anlamına gelmektedir.

Sembol, örneğin 2012/19/AB sayılı Atık Elektrikli ve Elektronik Eşya Direktifi yönetmeliği gibi elektronik hurda yönetmeliğine sahip ülkelerde geçerlidir. Bu yönetmelikler, atık elektrikli ve elektronik

eşyaların iade edilmesi ve geri dönüştürülmesi ile ilgili yönetmeliklerin geçerli olduğu ülkelerde çerçeve koşullarını belirler.

Elektrikli ve elektronik cihazlar tehlikeli maddeler içerebileceğinden dolayı, olası çevre zararlarının ve insan sađlıđı risklerinin en aza indirgenmesi için bunlar sorumluluk bilinci ile geri dönüştürülmelidir. Ayrıca elektronik hurdaların geri dönüştürülmesi, dođal kaynakların korunmasına da katkı sađlar.

Atık elektrikli ve elektronik cihazların çevreye uygun bir şekilde imha edilmesi ile ilgili daha fazla bilgi edinmek amacıyla, bulunduđunuz yerdeki yetkili kuruma, atık imha kuruluşuna veya ürünü satın aldıđınız yetkili satıcıya başvurun.

Bu konuya iliřkin daha fazla bilgi için bkz:
www.weee.bosch-thermotechnology.com/

7 Veri gizliliđi uyarları

Bu ürün ile bir ısıtma/sođutma sisteminin uzaktan denetimini ve uzaktan kumanda edilmesini mümkün kılmak için bir İnternet bađlantısı gereklidir. İnternet bađlantısı kurulduktan sonra bu ürün, otomatik olarak bir sunucuya bađlanır. Bu sırada özellikle IP adresi olmak üzere bađlantı verileri otomatik olarak iletilmekte ve Bosch Thermotechnik GmbH tarafından işlenmektedir. Verilerin işlenmesi, bu ürünün fabrika ayarlarına geri yüklenmesi ile kaldırılabilir. Verilerin işlenmesi ile ilgili daha fazla uyarı ve bilgi, ařađıda sunulan verilerin korunması uyarılarında ve internet ortamında sunulmaktadır.

Зміст

1	Загальні вказівки щодо техніки безпеки	129
2	Дані про виріб	130
2.1	Спрощений сертифікат відповідності щодо радіотехніки	130
2.2	Комплект поставки	130
2.3	Технічні передумови	131
2.4	Технічні характеристики	131
3	Монтаж	132
4	Введення в експлуатацію	133
4.1	Завантаження програми	133
4.2	Підключення додатку	133
5	Усунення несправностей	133
6	Захист довкілля та утилізація	135
7	Вказівки щодо захисту даних	136

1 Загальні вказівки щодо техніки безпеки

Вказівки з техніки безпеки

Монтаж має виконувати компетентний фахівець відповідно до чинних приписів. Недотримання цих норм може призвести до пошкодження майна та/або тілесних ушкоджень, які становлять небезпеку для життя.

- ▶ Перевірте комплект поставки на цілісність. Установлюйте тільки деталі, що не мають дефектів.
- ▶ Дотримуйтеся супроводжувальних інструкцій до компонентів системи, додаткових комплектуючих та запасних частин.
- ▶ Перед початком будь-яких робіт вимкніть напругу на всіх полюсах системи.
- ▶ Не дозволяється встановлювати виріб у приміщеннях із підвищеним рівнем вологості.
- ▶ Місце монтажу має знаходитися на висоті не більше 2000 м над рівнем моря.
- ▶ Дотримуйтеся інших вказівок з техніки безпеки, наведених у Технічній документації до внутрішніх блоків.

2 Дані про виріб

Шлюз дає змогу дуже просто керувати головними функціями внутрішнього блока зі смартфона, користуючись програмою Bosch HomeCom Easy.

Крім того, можна використовувати пульт дистанційного керування внутрішнім блоком.

Встановлення шлюзу передбачено у таких внутрішніх блоках:

- Climate 3000i
- Climate 5000i
- Climate 6000i
- Climate Line 5000i
- Climate 5000i U/L (4C)

Разом із комплектом з'єднувального приладдя G 10 CLC шлюз сумісний з такими внутрішніми блоками:

- Climate 5000i U/L (4CC, D, CF)

2.1 Спрощений сертифікат відповідності щодо радіотехніки

Таким чином, Bosch Thermotechnik GmbH заявляє, що G 10-3 з бездротовою технологією, описаний у цьому посібнику, відповідає Директиві «Технічного регламенту радіообладнання, № 355 від 24.05.2017» (TR RED).

Повний текст документу про відповідність продукції доступний на веб-сайті: www.bosch-climate.com.ua.

2.2 Комплект поставки

Мал. 1:

- [1] Шлюз
- [2] Комплект інструкцій
- [3] QR-код із параметрами підключення

2.3 Технічні передумови

Операційна система	<ul style="list-style-type: none"> • Android¹⁾ • IOS¹⁾
Маршрутизатор	Стандартний маршрутизатор із сигналом 2,4 ГГц
Стандарт WLAN	IEEE 802.11b/g/n

1) Докладніше про версію можна дізнатися у магазині додатків.

Таб. 1

2.4 Технічні характеристики

	Одиниця вимірювання	Значення
U	V _{пост.}	5
P _{макс.}	Вт	2,5
f (RF)	ГГц	2,4 (802.11 b/g/n) (P = макс. + 20 dBm)
T _{зовн.}	°C	-20 ... 50
BUS	–	UART
Клас IP	–	IP40

Таб. 2

3 Монтаж



НЕБЕЗПЕКА

Небезпека для життя через ураження електричним струмом!

Доторкання до деталей, які перебувають під напругою, може призвести до ураження електричним струмом.

- ▶ Перед установкою цього виробу: від'єднайте внутрішній блок від мережевої напруги.
- ▶ Перед введенням в експлуатацію: встановіть кожухи електронних приладів.

▶ Встановіть шлюз у внутрішньому блоці (→ мал. 2 – 17).

-або-

- ▶ Для блока Climate 5000i U/L (4CC, D, CF): під'єднайте шлюз за допомогою комплекту з'єднувального приладдя (→ мал. 18 = технічна документація на комплект з'єднувального приладдя G 10 CLC).



Внутрішні блоки типу Climate 5000i U/L (4C) (→ мал. 12 – 17) мають у комплекті поставки тримач (H) шлюзу та з'єднувальний кабель (G). Комплект з'єднувального приладдя G 10 CLC не потрібен.

- ▶ Надійно зберігайте QR-код із параметрами з'єднання. Для цього наклейте QR-код на внутрішній блок або за необхідності — на інструкцію з експлуатації (→ мал. 19).
- ▶ Завантажте та підключіть додаток.

4 Введення в експлуатацію

4.1 Завантаження програми

Програму Bosch HomeCom Easy можна завантажити у Apple App Store для iOS і у Google Play Store для Android. Переконайтеся, що на смартфоні встановлено останню версію, щоб мати змогу використовувати оновлення функцій та системи безпеки.

- ▶ Відскануйте QR-код (→ Мал. 20).

4.2 Підключення додатку

Передумови:

- Шлюз встановлено та підключено у внутрішньому блоці або у з'єднувальному приладді.
 - Потужності сигналу WLAN достатньо для встановлення Інтернет-з'єднання. Якщо сигнал слабкий, використовуйте повторювач WLAN.
 - Увімкніть дистанційне керування (кнопкою WLAN).
- ▶ Завантажте додаток Bosch HomeCom Easy та запустіть її (→ мал. 21). Під час першого використання програма виконає з вашою допомогою покроковий процес з'єднання.

5 Усунення несправностей

Проблема	Статус	Усунення
Не вдається керувати внутрішнім блоком за допомогою додатку.	Шлюз в режимі "онлайн"	Перевірити налаштування у додатку.
	Шлюз в автономному режимі	→ Шлюз залишається в автономному режимі.

Проблема	Статус	Усунення
Шлюз залишається в автономному режимі.	Внутрішній блок відображає символ WLAN.	Перевірити з'єднання маршрутизатора з мережею Інтернет.
	Внутрішній блок не відображає символ WLAN.	<ul style="list-style-type: none"> ▶ Перевірити налаштування безпеки маршрутизатора. ▶ Перевірити, чи відображається шлюз у конфігурації маршрутизатора. ▶ Перемістити маршрутизатор ближче або використовувати повторювач WLAN.
Немає спрження зі смартфоном.	Смартфон не підтримується (наприклад, OnePlus 5T).	Використовувати інший смартфон.
	Смартфон підтримується, але є проблема у встановленні зв'язку.	<ul style="list-style-type: none"> ▶ Введіть правильні дані для авторизації. ▶ Замість мобільних даних використовувати WLAN. ▶ Вимкнути службу геолокації.
	Смартфон підтримується, але маршрутизатор не знайдено.	<ul style="list-style-type: none"> ▶ Перемістити маршрутизатор ближче або використовувати повторювач WLAN. ▶ Налаштувати частоту сигналу маршрутизатора на 2,4 ГГц.
Переадресування порту	Не працює функція переадресування порту на маршрутизаторі.	Встановити порт 5222, 443 або 80.
Встановлено з'єднання з неналежним маршрутизатором.	Слід встановити зв'язок з іншим маршрутизатором.	Вимкнути маршрутизатор або скинути налаштування у програмі.

Таб. 3

6 Захист довкілля та утилізація

Захист довкілля є основоположним принципом діяльності групи компаній Bosch.

Якість продукції, економічність і екологічність є для нас пріоритетними цілями. Необхідно суворо дотримуватися законів та приписів щодо захисту довкілля. Для захисту довкілля ми використовуємо найкращі з точки зору промисловості матеріали та технології.

Упаковка

Що стосується упаковки, ми беремо участь у програмах оптимальної утилізації відходів.

Усі пакувальні матеріали, які використовуються, екологічно безпечні та придатні для подальшого використання.

Електричні та електронні старі прилади



Цей символ означає, що виріб забороняється утилізувати разом із іншими відходами. Його необхідно передати для обробки, збирання, переробки та утилізації до пункту прийому сміття.



Цей символ є дійсним для країн, у яких передбачено положення про переробку електронних відходів, наприклад "Директива 2012/19/ЄС про відходи електричного та електронного

обладнання". Ці положення передбачають рамкові умови, що діють для здачі та утилізації старих електронних приладів у окремих країнах.

Оскільки електронні прилади можуть містити небезпечні речовини, їх необхідно утилізувати з усією відповідальністю, щоб звести до мінімуму можливу шкоду довкіллю та безпеку для здоров'я людей. Крім того, утилізація електронного обладнання сприяє збереженню природних ресурсів.

Більш детальну інформацію щодо безпечної для довкілля утилізації старих електронних та електричних приладів можна отримати у компетентних установах за місцезнаходженням, у підприємстві з утилізації відходів або у дилера, у якого було куплено виріб.

Більш детальну інформацію див.:
www.weee.bosch-thermotechnology.com/

7 Вказівки щодо захисту даних

Щоб використовувати дистанційний контроль і дистанційне керування системи опалення / охолодження за допомогою цього виробу, потрібно з'єднання з мережею Інтернет. Після з'єднання з мережею Інтернет даний виріб автоматично встановлює зв'язок із сервером. При цьому автоматично передаються параметри з'єднання, наприклад IP-адреса; ці параметри обробляє компанія Bosch Thermotechnik GmbH. Обробку можна зупинити шляхом скидання налаштувань цього виробу до заводських. Додаткові вказівки щодо обробки даних наведені у заяві про конфіденційність, що надано нижче, та у Інтернеті.



Ми, компанії із групи Роберт Бош (Robert Bosch) (зокрема, ТОВ «Роберт Бош Лтд», місцезнаходження: 02152, м. Київ, пр-т П.Тичини 1-в, офіс А701; DPO@bosch.com; info@ua.bosch.com; Телефон +380 (44) 490-2400, Факс +380 (44) 490-2486), обробляємо інформацію про товар та його встановлення, технічні дані та дані про з'єднання, дані зв'язку, реєстрацію товару та дані історії клієнта, що можуть вважатись персональними даними.

Ми обробляємо такі дані із законною метою, котра не обов'язково вимагає наявності згоди суб'єкта персональних даних, а може здійснюватися на інших правових підставах відповідно до Закону України «Про захист персональних даних» (далі «Закон»), - щоб забезпечити функціональність товару (на підставі п. 3 ч. 1 ст. 11 Закону), щоб виконати наш обов'язок з нагляду за товарами та з міркувань безпеки товару (п. 6 ч. 1 ст. 11 Закону), щоб захистити наші права у зв'язку з питаннями гарантії та реєстрації товару (п. 6 ч. 1 ст. 11 Закону) та щоб проаналізувати розповсюдження нашого товару та надати індивідуальну інформацію та пропозиції, пов'язані з товаром (п. 6 ч. 1 ст. 11 Закону).

Для продажу товарів та надання маркетингових послуг, ведення договорів, обробки платежів, програмування, розміщення даних та послуг гарячої лінії, ми можемо замовляти та передавати Ваші персональні дані зовнішнім постачальникам послуг та/або компаніям групи Роберт Бош (Robert Bosch).

У деяких випадках, але лише за умови забезпечення належного захисту даних, персональні дані можуть передаватися третім особам, розташованим за межами України та Європейського економічного простору. Додаткова інформація надається на запит (контакти ТОВ «Роберт Бош Лтд» вказано вище).

Ви можете також зв'язатися з нашою Уповноваженою особою по захисту персональних даних (Група Роберт Бош) за адресою: Уповноважена особа по захисту персональних даних, Роберт Бош ГмбХ, (Robert Bosch GmbH, Postfach 30 02 20, 70442 Stuttgart, GERMANY - Німеччина).

Ви маєте право заперечувати щодо обробки персональних даних на підставах, що стосуються Вашої конкретної ситуації, або коли персональні дані обробляються для цілей прямого маркетингу. Щоб скористатися своїми правами, зв'яжіться з нами. Текст Закону, яким передбачено Ваші права, доступний на сайті Парламенту: <https://zakon.rada.gov.ua/laws/show/2297-17>. Щоб отримати додаткову інформацію, будь ласка, скористайтесь QR-кодом.

فہرست مو ضوعات

139..... حفاظت سے متعلق عمومی معلومات

140..... مصنوعات کی تفصیلات

140..... 2.1 ترسیل کے دائرہ کار

140..... 2.2 تکنیکی ضروریات

141..... 2.3 تکنیکی خصوصیات

141..... 3 تنصیب

142..... 4 آپریشن میں ڈال

142..... 4.1 اپلی کیشن کو ڈاؤن لوڈ کریں۔

142..... 4.2 ایپ کو مربوط کریں

143..... 5 خرابیوں کا سراغ لگانا

144..... 6 ماحولیاتی تحفظ اور کچرے کو ضائع کرنا

145..... 7 ڈیٹا پروٹیکشن نوٹس

1 حفاظت سے متعلق عمومی معلومات

⚠️ حفاظتی ہدایات

ضروری قواعد و ضوابط کو مد نظر رکھتے ہوئے کسی سند یافتہ ماہر کے ذریعہ انسٹالیشن / اسمبلی کو انجام دینا لازمی ہے۔ رہنما اصولوں پر عمل نہ کرنے سے املاک کو نقصان اور / یا ذاتی چوٹ پہنچ سکتا ہے یا یہاں تک کہ موت واقع ہوسکتی ہے۔

◀ چیک کریں کہ فراہمی برقرار ہے۔ صرف بغیر نقص والے حصے ہی انسٹال کریں۔

◀ سسٹم کے اجزاء ، لوازمات اور اسپینر پارٹس کیلئے قابل اطلاق ہدایات کا مشاہدہ کریں۔

◀ تمام کام سے پہلے: سارے کھمبوں سے سسٹم کو الگ کریں۔

◀ نم یعنی گیلے کمروں میں پروڈکٹ کو انسٹال نہ کریں۔

◀ تنصیب کا مقام سطح سمندر سے 2000 میٹر سے زیادہ نہیں ہونا چاہئے۔

◀ انڈور یونٹس کی تکنیکی دستاویزات میں حفاظتی ہدایات کا مشاہدہ کریں۔

2 مصنوعات کی تفصیلات

گیٹ وے آپ کو سمارٹ فون کے ذریعے HomeCom Easy Bosch ایپ کے ذریعے اندرونی یونٹ کے اہم ترین افعال کو آسانی سے کنٹرول کرنے کی اجازت دیتا ہے۔

آپ اب بھی انڈور یونٹ ریموٹ کنٹرول استعمال کر سکتے ہیں۔

گیٹ وے کو درج ذیل انڈور یونٹوں میں انسٹال کیا جا سکتا ہے:

- Climate 3000i
- Climate 5000i
- Climate 6000i
- Climate Line 5000i
- Climate 5000i U/L (4C)

کنکشن کے لوازمات G 10 CLC کے ساتھ، گیٹ وے درج ذیل انڈور یونٹوں کے ساتھ مطابقت رکھتا ہے:

- Climate 5000i U/L (4CC, D, CF)

2.1 ترسیل کے دائرہ کار

تصویر 1:

- [1] گیٹ وے
- [2] مصنوعات کی دستاویزات کے لیے پمفلٹس کا سیٹ
- [3] کنکشن ڈیٹا کے ساتھ QR کوڈ

2.2 تکنیکی ضروریات

• انڈروند ⁽¹⁾ • آئی او ایس ⁽¹⁾	آپریٹنگ سسٹم
2.4 GHz سگنل کے ساتھ تجارتی طور پر دستیاب راؤٹر	راؤٹر
IEEE 802.11b/g/n	WLAN معیاری

(1) آپ ایپ اسٹور میں ورژن کے بارے میں مزید تفصیلی معلومات حاصل کر سکتے ہیں۔

ٹیبل 1

2.3 تکنیکی خصوصیات

قدر	یونٹ	
5	V_{DC}	U
2.5	W	P_{max}
(b/g/n 802.11) 2.4 (P = max. + 20 dBm)	GHz	f (RF)
50 ... 20-	C°	T_{amb}
UART	-	BUS
IP40	-	IP-class

ٹیبل 2

3 تنصیب

خطرہ



بجلی کے کرنٹ سے زندگی کو خطرہ!

- بجلی کے براہ راست حصوں کو چھونے سے بجلی کا جھٹکا لگ سکتا ہے۔
- اس پروڈکٹ کو انسٹال کرنے سے پہلے: مین وولٹیج سے ان ڈور یونٹ کو منقطع کریں۔
- پروڈکٹ پر کام شروع کرنے سے پہلے:

گیٹ وے کو انڈور یونٹ میں لگائیں (← تصاویر 2 سے 17)۔

- یا -

- پر Climate 5000i U/L (4CC, D, CF): کنکشن لوازمات کے ذریعے گیٹ وے کو جوڑیں (← تصویر 18 = کنکشن لوازمات کی تکنیکی دستاویزات (G 10 CLC)۔

i

قسم کے اندرونی یونٹس Climate 5000i U/L (4C) (← اعداد و شمار 12 سے 17) میں ترسیل کے دائرہ کار میں ایک گیٹ وے بولڈر (H) اور کنکشن کیبل (G) ہوتا ہے۔ کنکشن لوازمات G 10 CLC کی ضرورت نہیں ہے۔

- ◀ کنکشن ڈیٹا کے ساتھ QR کوڈ کو محفوظ جگہ پر رکھیں۔ ایسا کرنے کے لیے، QR کوڈ کو انڈور یونٹ پر یا اگر ضروری ہو تو آپریٹنگ ہدایات (← تصویر 19) پر چسپاں کریں۔
- ◀ ایپ ڈاؤن لوڈ کریں اور ایپ کو جوڑیں۔

4 آپریشن میں ڈال

4.1 ایپ کیٹن کو ڈاؤن لوڈ کریں۔

- HomeCom Easy Bosch ایپ کو iOS کے لئے ایپ اسٹور اور Android کے لئے گوگل پلے اسٹور سے ڈاؤن لوڈ کیا جاسکتا ہے۔ اس بات کو یقینی بنائیں کہ فیچر اور سیکیورٹی اپ ڈیٹس سے فائدہ اٹھانے کے لئے آپ کے اسمارٹ فون پر ہمیشہ جدید ترین ورژن انسٹال ہونا چاہیے۔
- ◀ QR کوڈ کو سکین کریں۔ (← تصویر 20)۔

4.2 ایپ کو مربوط کریں

تقاضے:

- گیٹ وے انڈور یونٹ میں یا کنکشن کے لوازمات میں انسٹال اور جزا ہوا ہے۔
- سگنل WLAN کی طاقت انٹرنیٹ سے کنکشن قائم کرنے کے لیے کافی ہے۔ اگر سگنل بہت کمزور ہو تو WLAN ریپیٹر استعمال کریں۔
- ریموٹ کنٹرول تیار رکھیں (WLAN کلید کے ساتھ)۔
- ◀ HomeCom Easy Bosch ایپ ڈاؤن لوڈ اور شروع کریں (← تصویر 21)۔ پہلی بار جب آپ اسے استعمال کریں گے تو ایپ کنکشن کے عمل میں مرحلہ وار آپ کی رہنمائی کرے گی۔

5 خراپیوں کا سراغ لگانا

مسئلہ	حالت	علاج
ایپ کے ذریعے انڈور یونٹ کو کنٹرول نہیں کیا جا سکتا۔	گیٹ وے آن لائن	ایپ میں سیٹنگز چیک کریں۔
گیٹ وے آف لائن	گیٹ وے آف لائن	← گیٹ وے آف لائن رہتا ہے۔
گیٹ وے آف لائن رہتا ہے۔	انڈور یونٹ WLAN کی علامت دکھاتا ہے۔	روٹر کا انٹرنیٹ کنیکشن چیک کریں۔
	انڈور یونٹ WLAN کی علامت نہیں دکھاتا ہے۔	<ul style="list-style-type: none"> ◀ روٹر کی سیکورٹی سیٹنگز کو چیک کریں۔ ◀ چیک کریں کہ آیا راؤٹر کی ترتیب گیٹ وے کو دکھاتی ہے۔ ◀ روٹر کو قریب لائیں یا WLAN ریپیٹر استعمال کریں۔
اسمارٹ فون کے ساتھ جوڑا بنانا کامیاب نہیں ہے۔	اسمارٹ فون تعاون یافتہ نہیں ہے (جیسے OnePlus 5T)۔	دوسرا اسمارٹ فون استعمال کریں۔
	اسمارٹ فون سپورٹ ہے، لیکن کنیکٹ ہونے میں دشواری۔	<ul style="list-style-type: none"> ◀ درست اسناد کا استعمال کریں۔ ◀ موبائل ڈیٹا کے بجائے WLAN استعمال کریں۔ ◀ مقام کی خدمات کو غیر فعال کریں۔
	اسمارٹ فون سپورٹ ہے، لیکن راؤٹر نہیں مل سکتا۔	<ul style="list-style-type: none"> ◀ روٹر کو قریب لائیں یا WLAN ریپیٹر استعمال کریں۔ ◀ راؤٹر کی سگنل فریکوئنسی کو 2.4 گیگا ہرٹز پر سیٹ کریں۔
پورٹ فارورڈنگ	روٹر پر پورٹ فارورڈنگ کام نہیں کرتی۔	پورٹ 5222، 443 یا 80 سیٹ کریں۔
غلط راؤٹر منسلک ہے۔	ایک اور راؤٹر کو جوڑنا ہے۔	راؤٹر کو بند کریں یا ایپ میں سیٹنگز کو ری سیٹ کریں۔

نیپل 3

6 ماحولیاتی تحفظ اور کچرے کو ضائع کرنا

ماحولیاتی تحفظ Bosch-گروپ کا کارپوریٹ اصول ہے۔ مصنوعات کا معیار، معیشت اور ماحولیاتی تحفظ ہمارے لئے مساوی اہمیت کے حامل ہیں۔ ماحولیاتی تحفظ کے لئے قوانین اور ضوابط کا سختی سے مشاہدہ کیا جاتا ہے۔ ماحولیات کی حفاظت کے لئے، ہم معاشی پہلوؤں کو مدنظر رکھتے ہوئے بہترین ممکنہ ٹیکنالوجی اور مواد کا استعمال کرتے ہیں۔

پیکجنگ

جب پیکجنگ کی بات آتی ہے تو، ہم ملک سے متعلق ری سائیکلنگ سسٹم میں شامل ہیں جو زیادہ سے زیادہ ری سائیکلنگ کی ضمانت دیتے ہیں۔ استعمال شدہ تمام پیکجنگ مواد ماحول دوست اور قابل تجدید ہیں۔

الیکٹریکل اور الیکٹرانک سامان کی ردی کا پھینکنا

اس علامت کا مطلب یہ ہے کہ پروڈکٹ کو دوسرے فضلے کے ساتھ اکٹھا نہیں کرنا چاہئے، بلکہ ٹریٹ کرنے، ذخیرہ کرنے، ریسائیکلنگ اور رفع دفع کرنے کے لئے ضائع شدہ مواد کو پھینکنے والے مقام پر لے جانا چاہئے۔



علامت کا اطلاق الیکٹرانک سکریپ ضوابط کے حامل ممالک پر ہوتا ہے، مثال کے طور پر "یورپی ہدایت / 2012/19 / EC فضلہ برقی اور

الیکٹرانک آلات"۔ یہ ضابطے ان فریم ورک کی شرائط کی وضاحت کرتے

ہیں جو الگ الگ ممالک میں بیکار الیکٹرانک آلات کی واپسی اور ری سائیکلنگ پر لاگو ہوتے ہیں۔

چونکہ الیکٹرانک آلات مضر مادوں پر مشتمل ہوسکتے ہیں، لہذا ماحولیاتی نقصان اور انسانی صحت کو درپیش خطرات کو کم سے کم کرنے کے لئے انہیں ذمہ داری سے ری سائیکل کیا جانا چاہئے۔ اس کے علاوہ، الیکٹرانک فضلہ کی ری سائیکلنگ قدرتی وسائل کے تحفظ میں بھی معاون ہے۔

الیکٹریکل اور الیکٹرانک آلات کے فضلے کو ضائع کرنے کے بارے میں مزید معلومات کے لئے، براہ کرم اپنے مقامی حکام، اپنی فضلہ ضائع کرنے والی کمپنی یا اس دوکاندار سے رابطہ کریں جہاں آپ نے پروڈکٹ خریدی ہے۔

مزید معلومات یہاں پائے جاسکتے ہیں:







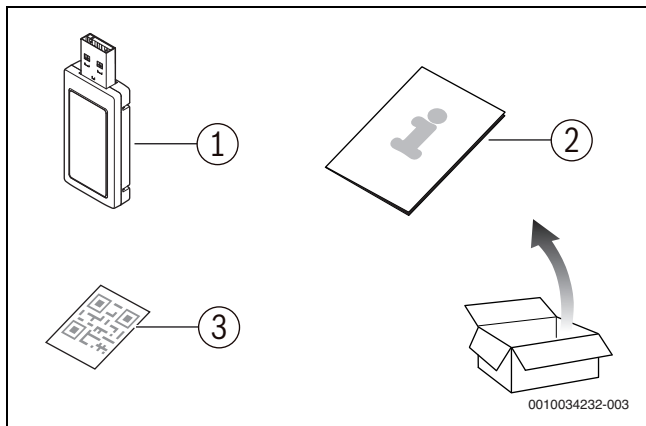

www.weee.bosch-thermotechnology.com/

7 ڈیٹا پروٹیکشن نوٹس

اس پروڈکٹ کے ساتھ پیٹنگ / وینٹیلیشن سسٹم کی ریموٹ مانیٹرنگ اور کنٹرول کو فعال کرنے کے لیے انٹرنیٹ کنکشن کی ضرورت ہے۔ انٹرنیٹ سے منسلک ہونے کے بعد، یہ پروڈکٹ خود بخود سرور سے جڑ جائے گی۔ کنکشن ڈیٹا، خاص طور پر IP ایڈریس، خود بخود Bosch Thermotechnik GmbH کے ذریعے منتقل اور کارروائی کی جاتی ہے۔ اس پروڈکٹ کو فیکٹری سیننگز پر ری سیٹ کر کے پروسیسنگ کو روکا جا سکتا ہے۔ ڈیٹا پروسیسنگ کے بارے میں مزید معلومات درج ذیل ڈیٹا پروٹیکشن معلومات اور انٹرنیٹ پر مل سکتی ہیں۔



1

Climate 3000i	 
Climate 5000i	A A
Climate Line 5000i	
Climate 6000i	 
	B B
Climate 5000i U/L (4C)	 
	C C
Climate 5000i U/L (4CC, D, CF) (G 10 CLC)	 
	D D

50

A: Climate 3000i/Climate 5000i/Climate Line 5000i

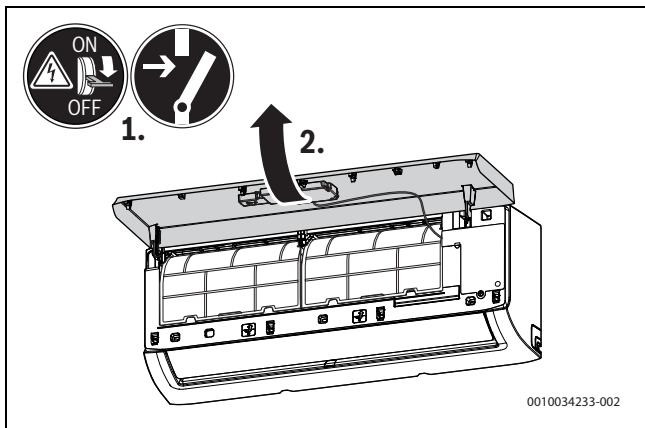

2 A

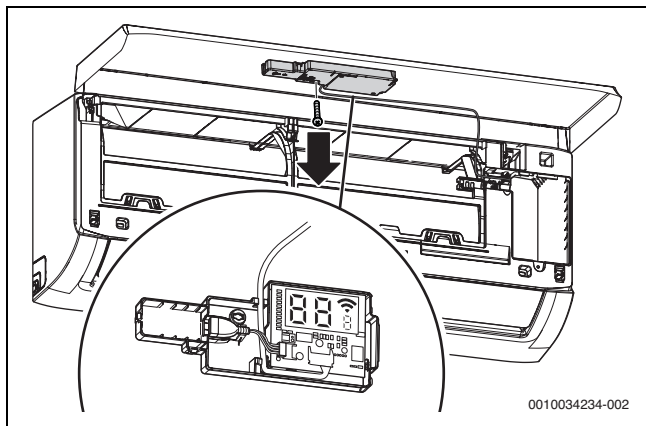

3 **A**

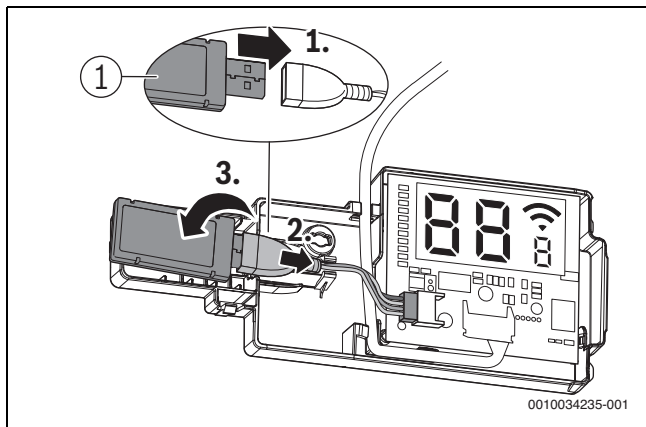

4 **A**

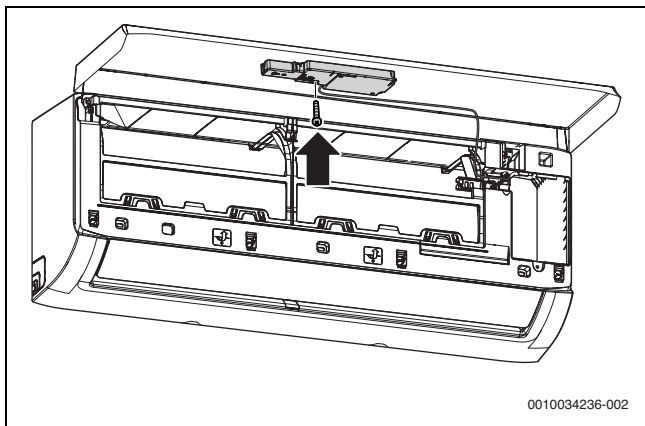

5 **A**

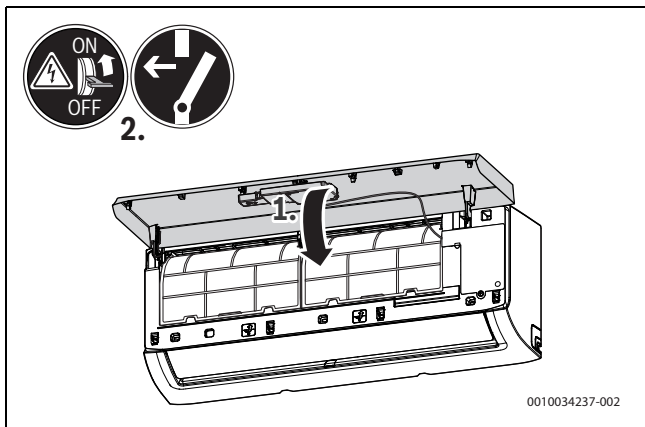

6 **A**

B: Climate 6000i

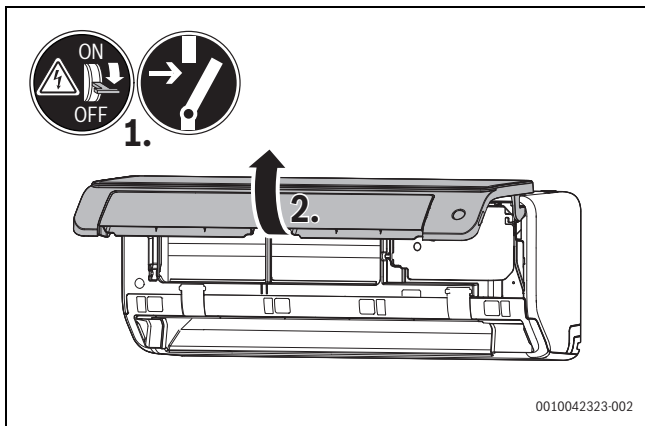

7

B

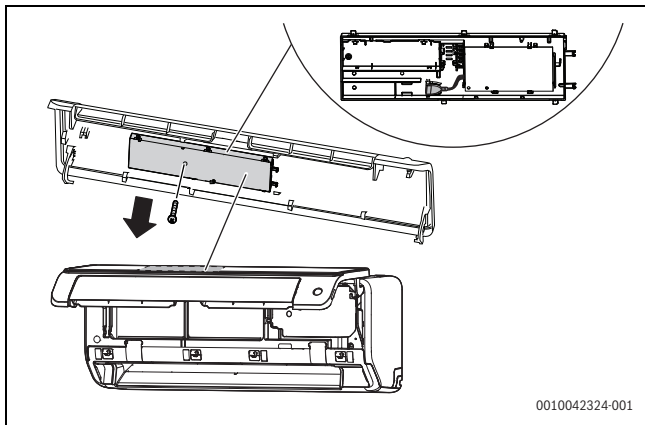

8 **B**

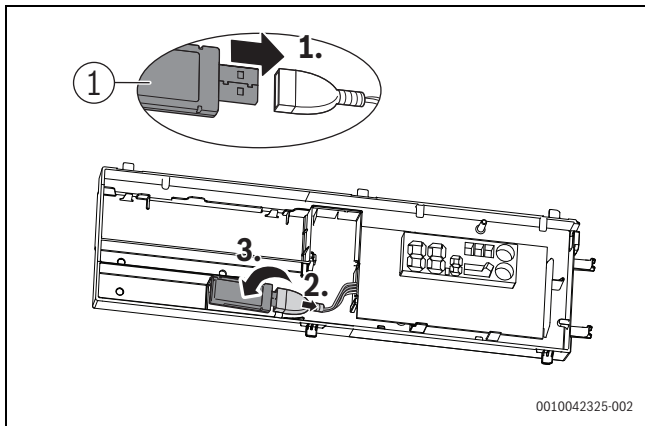

9 **B**

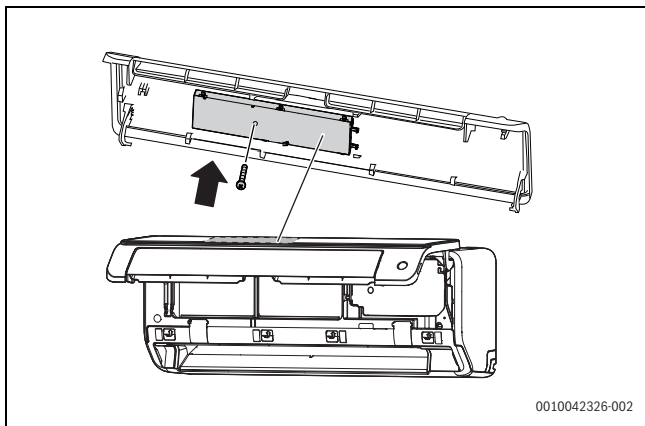
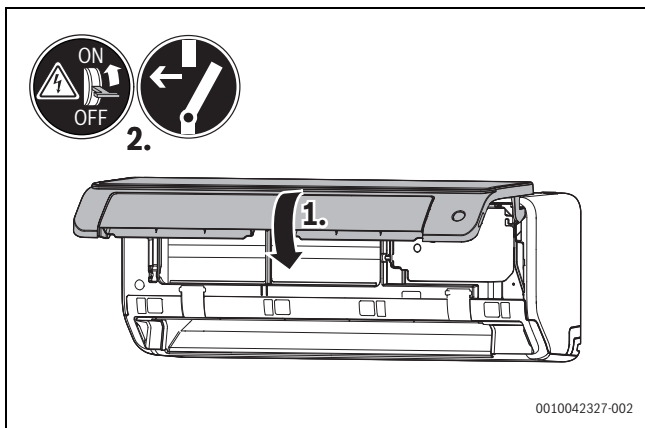
**10** **B****11** **B**

C: Climate 5000i U/L (4C)

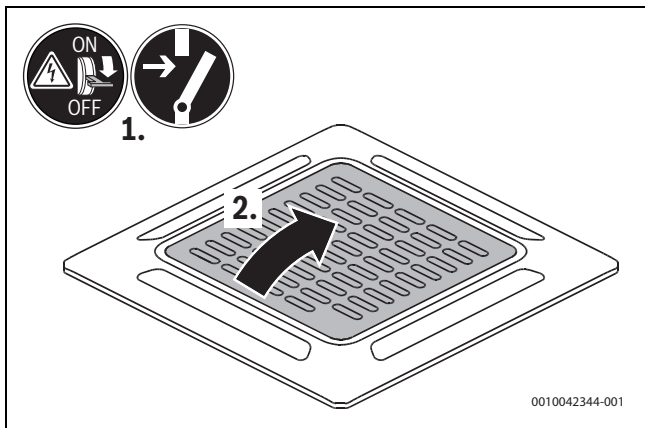

12 **C**

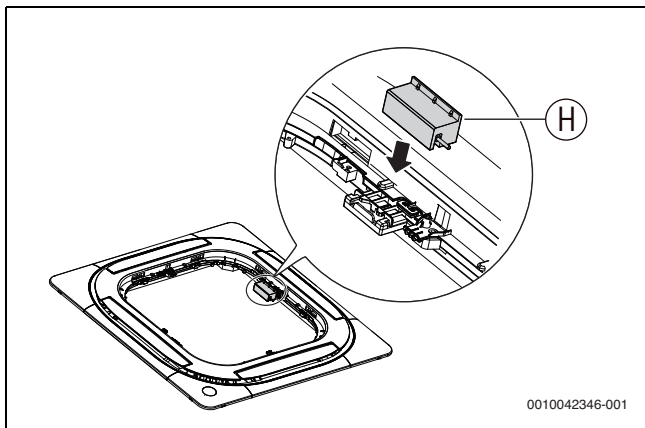
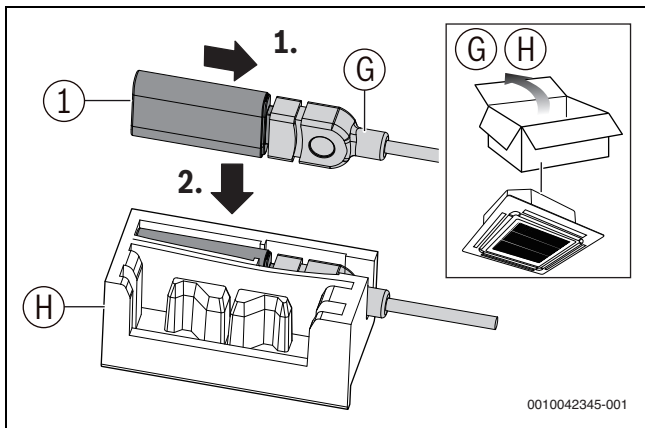

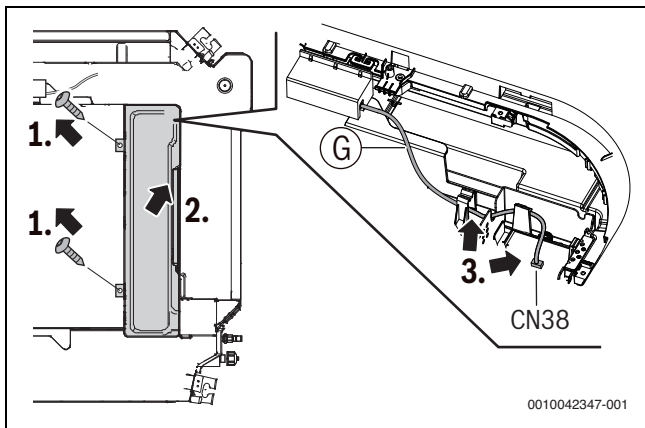

15 **C**

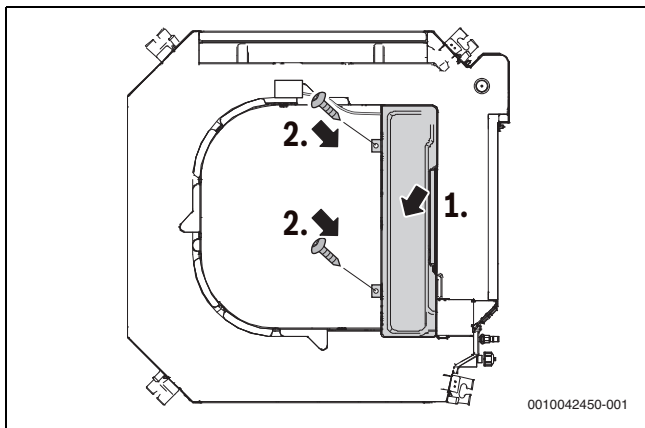

16 **C**

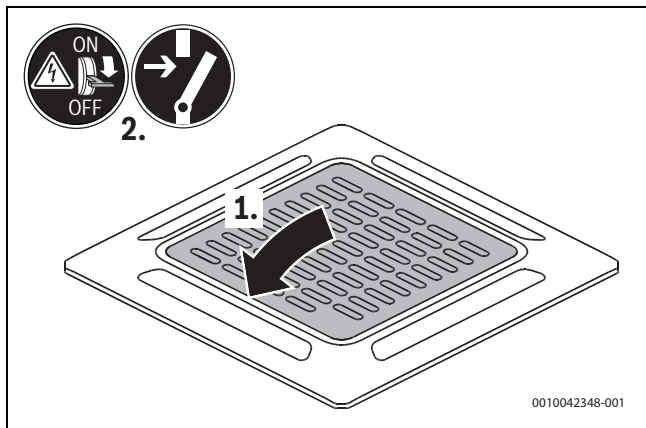

17

C

D: Climate 5000i U/L (4CC, D, CF)

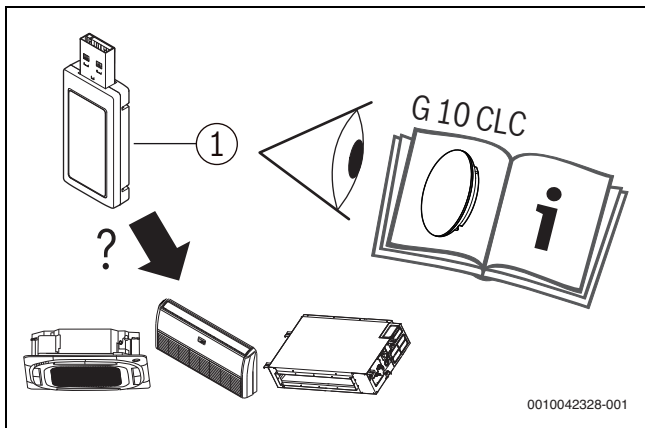



0010042328-001

18 **D**

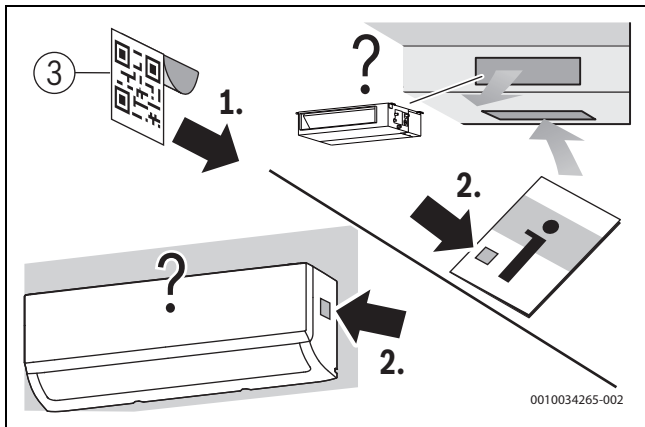
Bosch HomeCom Easy App



 **Download Bosch HomeCom Easy App**





ANDROID APP ON
 **Google™ play**

Available on the
 **App Store**

0010032805-001



Download Bosch EasyAir App



0010059337-001

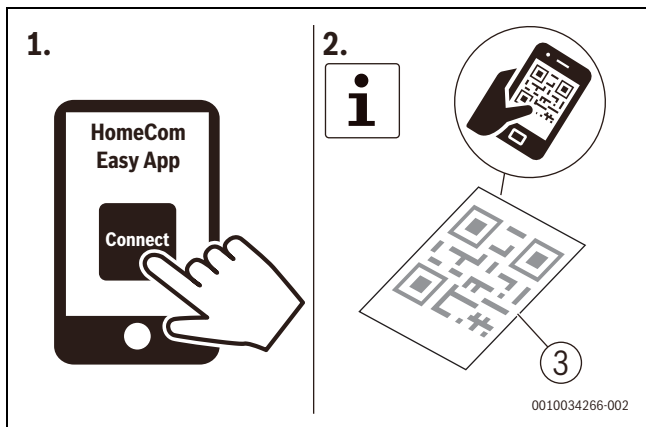







Bosch Thermotechnik GmbH
Junkersstrasse 20-24
73249 Wernau, Germany

www.bosch-homecomfortgroup.com

